

6m - 3y/17 kg



# REVOLUTION® PRO

Gebrauchsanleitung

User Instructions

Mode d'emploi

Instrucciones de uso

Manual de instruções

Istruzioni per l'uso

Инструкция по эксплуатации

Brugsvejledning

Gebruiksaanwijzing

Bruksanvisning

Bruksveiledning

Käyttöohje

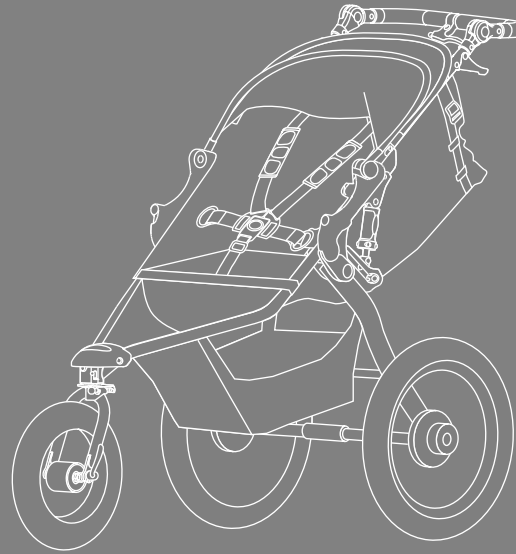

## Inhalt

<b>1. Einführung</b>	<b>1</b>
<b>2. Sicherheitshinweise</b>	<b>1</b>
<b>3. Beschreibung</b>	<b>9</b>
<b>4. Montage</b>	<b>10</b>
<b>5. Gebrauch</b>	<b>15</b>
5.1 Eignung und Allgemeines	15
5.2 Kinderwagen aufklappen	16
5.3 Kinderwagen zusammenklappen	17
5.4 Kinderwagen im Sport-Modus verwenden	18
5.5 Stoßdämpfereinstellung auswählen	20
5.6 Handbremse verwenden	21
5.6.1 Bremskraft einstellen	21
5.6.2 Bremskraft ausgleichen	22
5.7 Feststellbremse verwenden	24
5.8 Schiebegriff einstellen	25
5.9 Reifendruck kontrollieren	25
5.10 Spurhaltung einstellen	26
5.11 Spurhaltung feinabstimmen	27
5.12 Kind im Sitz sichern	28
5.13 Sitz verstellen	29
5.14 Handgelenkschlaufe anlegen	30
5.15 Zubehöradapter	31
5.16 Travel System Adapter	31
5.17 Regen- oder Sonnenschutz anbringen	33
<b>6. Pflege und Wartung</b>	<b>35</b>
<b>7. Kinderwagenzubehör</b>	<b>36</b>

## Contents

<b>1. Introduction</b>	<b>1</b>
<b>2. Safety Instructions</b>	<b>1</b>
<b>3. Description</b>	<b>9</b>
<b>4. Assembly</b>	<b>10</b>
<b>5. Operation</b>	<b>15</b>
5.1 Suitability and general comments	15
5.2 Unfolding the product	16
5.3 Folding the product	17
5.4 Using stroller in sport mode	18
5.5 Select shock setting	20
5.6 Using the hand brake	21
5.6.1 Adjust Brake Force	21
5.6.2 Balance Brake Force	22
5.7 Using parking brake	24
5.8 Adjust handle	25
5.9 Check tyre pressure	25
5.10 Adjust Tracking	26
5.11 Fine tune tracking	27
5.12 Secure Child in Seat	28
5.13 Recline Seat	29
5.14 Attach wrist strap	30
5.15 Accessory adapter	31
5.16 Travel system adapter	31
5.17 Attaching the weather or sun shield	33
<b>6. Care and Maintenance</b>	<b>35</b>
<b>7. Stroller Accessories</b>	<b>36</b>

## Sommaire

<b>1. Introduction</b>	<b>1</b>
<b>2. Consignes de sécurité</b>	<b>1</b>
<b>3. Description</b>	<b>9</b>
<b>4. Montage</b>	<b>10</b>
<b>5. Utilisation</b>	<b>15</b>
5.1 Adaptation et remarques générales	15
5.2 Dépliage du produit	16
5.3 Pliage du produit	17
5.4 Utilisation de la poussette en mode sport	18
5.5 Sélection du réglage des amortisseurs	20
5.6 Utilisation du frein à main	21
5.6.1 Réglage de la force de freinage	21
5.6.2 Equilibrage de la force de freinage	22
5.7 Utilisation du frein de stationnement	24
5.8 Réglage de la poignée	25
5.9 Vérifier la pression des pneus	25
5.10 Réglage de la stabilité de la trajectoire	26
5.11 Réglage fin de la stabilité de trajectoire	27
5.12 Sanglage de l'enfant dans le siège	28
5.13 Réglage de l'inclinaison du siège	29
5.14 Fixation de la dragonne	30
5.15 Adaptateur d'accessoires	31
5.16 Adaptateur de système de voyage	31
5.17 Fixation de l'écran de protection météo/solaire	33
<b>6. Nettoyage et entretien</b>	<b>35</b>
<b>7. Accessoires de la poussette</b>	<b>36</b>

## 1. Einführung

Vielen Dank, dass Sie sich für den BOB Revolution® PRO entschieden haben. Wir freuen uns, dass Ihr BOB-Kinderwagen Ihr Kind sicher durch seine ersten Lebensjahre begleiten darf.

Wenn Sie noch Fragen zur Verwendung des BOB Revolution® PRO oder seines Zubehörs haben, wenden Sie sich bitte an uns.

**BRITAX RÖMER Kindersicherheit GmbH**  
Blaubeurer Straße 71, 89077 Ulm, Deutschland  
[www.britax.com](http://www.britax.com)

## 2. Sicherheitshinweise

**WARNUNG!** Lesen Sie die Gebrauchsanleitung sorgfältig durch und machen Sie sich mit dem Kinderwagen vertraut, bevor Sie ihn mit Ihrem Kind benutzen.

**WARNUNG!** Wenn Ihr Kinderwagen von anderen Personen, die nicht damit vertraut sind, (z.B. den Großeltern) benutzt werden soll, zeigen Sie diesen Personen immer, wie der Kinderwagen bedient wird.

**WARNUNG!** Wenn Sie sich nicht an diese Gebrauchsanleitung halten, setzen Sie die Sicherheit Ihres Kindes aufs Spiel.

## 1. Introduction

Thank you for choosing the BOB Revolution® PRO. We are pleased that your BOB pushchair will accompany your child safely throughout the first years of his or her life.

If you have further questions regarding the use of the BOB Revolution® PRO or its accessories, feel free to contact us.

**BRITAX RÖMER Kindersicherheit GmbH**  
Blaubeurer Straße 71, 89077 Ulm, Germany  
[www.britax.com](http://www.britax.com)

## 2. Safety Instructions

**WARNING!** Read the instructions carefully and familiarize yourself with the stroller before you use it with your child.

**WARNING!** If your stroller is to be used by other people who are not familiar with it (such as grandparents), always show them how the stroller is used.

**WARNING!** Your child's safety may be put at risk if you do not follow these instructions.

**WARNING!** Do not use any accessories

## 1. Introduction

Merci d'avoir choisi la poussette BOB Revolution® PRO. Nous sommes ravis de savoir que votre poussette BOB accompagnera votre enfant en toute sécurité tout au long des premières années de sa vie.

Si vous avez des questions supplémentaires concernant l'utilisation de la poussette BOB Revolution® PRO ou de ses accessoires, n'hésitez pas à nous contacter.

**BRITAX RÖMER Kindersicherheit GmbH**  
Blaubeurer Straße 71, 89077 Ulm, Allemagne  
[www.britax.com](http://www.britax.com)

## 2. Consignes de sécurité

**AVERTISSEMENT !** Lisez les instructions soigneusement et familiarisez-vous avec la poussette avant de l'utiliser avec votre enfant.

**AVERTISSEMENT !** Si votre poussette doit être utilisée par d'autres personnes qui ne sont pas familiarisées avec son fonctionnement (des grands-parents par ex.), montrez-leur toujours comment l'utiliser.

**AVERTISSEMENT !** La sécurité de votre enfant peut être mise en danger si vous ne suivez pas ces instructions.

**AVERTISSEMENT !** N'utilisez pas des accessoires qui n'ont pas été approuvés par BRITAX pour une utilisation avec la poussette BOB Revolution® PRO. Ceci

**WARNUNG!** Benutzen Sie kein Zubehör, das nicht von BRITAX für die Verwendung mit dem BOB Revolution® PRO zugelassen ist. Dadurch würden Sie die Garantie verlieren und könnten Ihr Produkt beschädigen.

**WARNUNG!** Bewahren Sie die Gebrauchsanleitung sorgsam auf, damit Sie auch später noch darin nachlesen können.

**WARNUNG!** Ausschließlich von BRITAX stammende oder empfohlene Original-Ersatzteile dürfen mit dem BOB Revolution® PRO verwendet werden.

**WARNUNG!** Lassen Sie Ihr Kind nicht mit dem Produkt spielen.

**WARNUNG!** Dieser Kinderwagen ist für Kinder ab 6 Monaten bis zu einem Gewicht von 17 kg geeignet.

**WARNUNG!** Dieses Produkt eignet sich nicht:

- als Ersatz für ein Bett oder Kinderbett. Kinderwagen-Aufsätze, Kinderwagen und Sportwagen dürfen nur zum Befördern von Kindern verwendet werden.
- zum Befördern von mehr als einem Kind.
- für gewerblichen Einsatz.
- als Travel System in Verbindung mit anderen Babyschalen als den in dieser Gebrauchsanleitung aufgeführten.

**WARNUNG!** Vergewissern Sie sich vor Gebrauch, dass alle Verriegelungen geschlossen sind.

which have not been approved by BRITAX for use with the BOB Revolution® PRO. This will void your warranty and might cause damage to your product.

**WARNING!** Keep the user instructions carefully so you can also look through them later.

**WARNING!** Only original replacement parts supplied or recommended by BRITAX should be used with the BOB Revolution® PRO.

**WARNING!** Do not let your child play with the product.

**WARNING!** This stroller is suitable for children from 6 months up to a weight of 17 kg.

**WARNING!** This product is not suitable:

- As a substitute for a bed or cot. Carrycots, strollers and pushchairs may only be used for transport.
- For transporting more than one child.
- For commercial use.
- As a travel system in combination with infant carriers other than the ones mentioned in this user guide.

**WARNING!** Ensure that all the locking devices are engaged before use.

**WARNING!** When carrying the stroller, make sure you do not open the safety locks by mistake.

**WARNING!** When folding the stroller frame, make sure you and others do

annulerait votre garantie et pourrait endommager votre produit.

**AVERTISSEMENT !** Conservez les instructions d'utilisation soigneusement afin de pouvoir les consulter plus tard.

**AVERTISSEMENT !** N'utilisez que des pièces de rechange d'origine fournies ou recommandées par BRITAX sur la poussette BOB Revolution® PRO.

**AVERTISSEMENT !** Ne laissez pas votre enfant jouer avec le produit.

**AVERTISSEMENT !** Cette poussette est conçue pour des enfants à partir de 6 mois et jusqu'à 17 kg maximum.

**AVERTISSEMENT !** Ce produit ne convient pas :

- pour remplacer un lit ou un berceau. Les berceaux portables, poussettes et buggies doivent uniquement être utilisés pour le transport.
- pour le transport de plus d'un enfant.
- pour une utilisation commerciale.
- comme système de voyage en association avec des lits d'auto autres que ceux indiqués dans ce manuel.

**AVERTISSEMENT !** Vérifiez que tous les dispositifs de verrouillage sont enclenchés avant l'utilisation.

**AVERTISSEMENT !** Lorsque vous portez la poussette, assurez-vous que vous n'ouvrez pas les verrous de sécurité par mégarde.

**AVERTISSEMENT !** Lorsque vous pliez le châssis de la poussette, assurez-vous

**WARNUNG!** Achten Sie bei Tragen des Kinderwagens darauf, dass Sie nicht versehentlich eine oder mehrere Sicherheitsverriegelungen öffnen.

**WARNUNG!** Achten Sie beim Zusammenklappen des Kinderwagengestells darauf, dass Sie weder sich selbst noch eine andere Person einklemmen.

**WARNUNG!** Vergewissern Sie sich, dass Ihr Kind beim Aufklappen und Zusammenklappen des Wagens außer Reichweite ist, um Verletzungen zu vermeiden.

**WARNUNG!** Schnallen Sie Ihr Kind im Kinderwagen immer an.

**WARNUNG!** Es ist zu überprüfen, dass der Kinderwagenaufsatz oder die Sitzeinheit oder der Autokindersitz vor Gebrauch korrekt eingerastet ist.

**WARNUNG!** Lassen Sie Ihr Kind nie unbeaufsichtigt.

**WARNUNG!** Rasten Sie immer die Bremse ein, wenn Sie den Kinderwagen abstellen, bevor Sie Ihr Kind hineinsetzen und bevor Sie Ihr Kind herausheben.

**WARNUNG!** Stellen Sie beim Einstellen des Kinderwagens sicher, dass Ihr Kind keine sich bewegenden Teile erreichen kann.

**WARNUNG!** Schützen Sie Ihr Kind vor starker Sonneneinstrahlung. Das Verdeck bietet keinen vollständigen Schutz vor gefährlicher UV-Strahlung.

not get trapped.

**WARNING!** Never fold the stroller when a child is sitting in it.

**WARNING!** Always buckle your child into the stroller.

**WARNING!** Check that the pram body or seat unit or infant carrier attachment devices are correctly engaged before use.

**WARNING!** Never leave your child unattended.

**WARNING!** Always engage the brake when you park the stroller, before you put your child into it and before you remove your child.

**WARNING!** When making adjustments, make sure your child cannot reach into moving parts.

**WARNING!** Loads on the push handle affect the stability of the stroller.

**WARNING!** Protect your child from strong sunlight. The hood does not provide complete protection from dangerous UV rays.

**WARNING!** Always use a correctly fitted and adjusted harness.

**WARNING!** Any load attached to the handle and/or to the back of the back-

de ne pas vous coincer les doigts ou de ne pas blesser un tiers.

**AVERTISSEMENT !** Ne pliez jamais la poussette lorsqu'un enfant est assis dessus.

**AVERTISSEMENT !** Attachez toujours votre enfant dans la poussette.

**AVERTISSEMENT !** Vérifiez que les dispositifs d'attache du landau, du siège ou du lit d'auto sont correctement enclenchés avant utilisation.

**AVERTISSEMENT !** Ne laissez jamais votre enfant sans surveillance.

**AVERTISSEMENT !** Serrez toujours le frein lorsque vous garez la poussette et avant de mettre votre enfant à l'intérieur ou avant de le sortir.

**AVERTISSEMENT !** Lorsque vous effectuez des réglages, assurez-vous que votre enfant reste à distance des pièces mobiles.

**AVERTISSEMENT !** Toute charge attachée à la poignée affecte la stabilité de la poussette.

**AVERTISSEMENT !** Protégez votre enfant contre la lumière agressive du soleil. La capote ne fournit pas de protection totale contre les rayons UV dangereux.

**AVERTISSEMENT !** Utilisez toujours un harnais correctement installé et ajusté.

**AVERTISSEMENT !** Toute charge attachée à la poignée et/ou à l'arrière du dossier et/ou sur les côtés de la poussette affectera la stabilité de celle-ci.

**WARNUNG!** Verwenden Sie stets richtig angelegtes und eingestelltes Gurtzeug.

**WARNUNG!** Am Griff und/oder an der Rückseite der Rückenlehne und/oder an den Seiten des Wagens befestigte Lasten beeinträchtigen die Standfestigkeit des Wagens.

**WARNUNG!** Lassen Sie Ihr Kind niemals im Kinderwagen aufstehen. Der Kinderwagen kann umkippen.

**WARNUNG!** Benutzen Sie stets die Handgelenkschlaufe, damit der Kinderwagen sich nicht von Ihnen entfernen kann.

**WARNUNG!** Achten Sie bei Ingebrauchnahme und während des Gebrauchs stets darauf, dass die Hände und Füße Ihres Kindes nicht an die Räder gelangen können.

**WARNUNG!** Benutzen Sie den Kinderwagen nicht auf Treppen oder auf steilen Steigungen oder Gefällen. Der Kinderwagen kann umkippen.

**WARNUNG!** Verwenden Sie den Wagen niemals mit zu niedrigem Reifendruck oder mit platten Reifen, da Sie dann die Kontrolle über den Wagen verlieren könnten.

**WARNUNG!** Ziehen Sie den Kinderwagen niemals rückwärts eine Treppe hoch. Dadurch könnte das Federungssystem beschädigt werden, was einen Schaden am Gestell zur Folge haben könnte.

rest and/or on the sides of the vehicle will affect the stability of the vehicle.

**WARNING!** Never allow occupant to stand in stroller. Stroller can tip over.

**WARNING!** Always use wrist strap to prevent being separated from stroller.

**WARNING!** Do not attach parcels or bags to the handlebar or frame of stroller.

**WARNING!** When starting out and during use, always make sure the child's hands and feet are away from wheels.

**WARNING!** Do not use stroller on stairs or steep inclines. Stroller can tip over.

**WARNING!** Never use with low tyre pressure or deflated tyres as this could result in loss of control.

**WARNING!** Never pull stroller backward upstairs. Doing so could damage the suspension system, leading to frame failure.

**WARNING!** Use extreme caution when using stroller on uneven and/or unpaved, wet or slick surfaces, as these conditions create additional hazards and can lead to a loss of stability.

**WARNING!** Do not modify the stroller or any labels. Doing so voids the warranty

**AVERTISSEMENT !** Ne laissez jamais l'enfant se tenir debout dans la poussette. La poussette peut basculer.

**AVERTISSEMENT !** Utilisez toujours la dragonne pour éviter d'être séparé de la poussette.

**AVERTISSEMENT !** N'attachez pas de paquet ou de sac au guidon ou au châssis de la poussette.

**AVERTISSEMENT !** Au démarrage et pendant l'utilisation, assurez-vous toujours que les mains et les pieds de l'enfant sont éloignés des roues.

**AVERTISSEMENT !** N'utilisez pas la poussette dans les escaliers et les fortes pentes. La poussette peut basculer.

**AVERTISSEMENT !** N'utilisez jamais la poussette avec des pneus sous-gonflés ou à plat. Ceci pourrait entraîner une perte de contrôle.

**AVERTISSEMENT !** Ne tirez jamais la poussette vers l'arrière pour monter des escaliers. Ceci pourrait endommager la suspension et entraîner une défaillance du châssis.

**AVERTISSEMENT !** Soyez extrêmement prudent lors de l'utilisation de la poussette sur des surfaces irrégulières et/ou non pavées, humides ou glissantes car ces conditions créent des dangers supplémentaires et peuvent entraîner une perte de stabilité.

**WARNUNG!** Lassen Sie äußerste Vorsicht walten, wenn Sie den Kinderwagen auf unebenen und/oder ungepflasterten, nassen oder glatten Flächen benutzen, da solche Bedingungen zusätzliche Gefahren verursachen und die Standfestigkeit mindern können.

**WARNUNG!** Nehmen Sie keine Veränderungen am Kinderwagen oder an den Warnaufklebern vor. Veränderungen führen zum Verlust der Garantie und mindern die Sicherheit Ihres Produktes.

**WARNUNG!** Schützen Sie den Kinderwagen, wenn Sie ihn transportieren oder versenden, um Beschädigungen am Kinderwagen und an Kinderwagenteilen zu vermeiden. Untersuchen Sie ihn nach einem Transport oder Versand genau auf Beschädigungen. Wenn der Kinderwagen beschädigt ist oder wenn Teile fehlen, nehmen Sie ihn nicht mehr in Gebrauch.

**WARNUNG!** Der Kinderwagen ist nicht für die Verwendung in der Dämmerung oder nach Einbruch der Dunkelheit ausgerüstet.

**WARNUNG!** Wenn bei diesem Kinderwagen der An- oder Einbau der Schnellspannräder nicht richtig erfolgt, können sich die Räder während des Fahrens lösen, was zu einem Kontrollverlust des Wagens führen könnte.

**WARNUNG!** Gehen Sie niemals mit dem Kinderwagen im City-Modus ins Gelände, da Sie dann die Kontrolle über den Wagen verlieren könnten.

and could lead to a dangerous condition.

**WARNING!** Protect stroller when transporting or shipping to prevent damage to stroller and stroller components.

Check closely for damage after transporting or shipping. Discontinue using stroller if damaged or if any parts are missing.

**WARNING!** The stroller is not equipped for use in low light or after dark.

**WARNING!** Failure to properly assemble or install the quick release wheels on this stroller may result in the wheels becoming detached while moving and a subsequent loss of control.

**WARNING!** Never go off-road with the stroller in city mode because doing so could result in loss of control.

**WARNING!** When seat is fully reclined, backward tip over is more likely.

**WARNING!** Do not exceed the maximum weight limit of 1 kg for the backrest pocket.

**WARNING!** Do not exceed the maximum weight limit of 4 kg for the shopping basket.

**WARNING!** This seat unit is not suitable for children under 6 months.

**AVERTISSEMENT !** Ne modifiez pas la poussette ni aucune étiquette. Ceci annulerait la garantie et pourrait créer des situations dangereuses.

**AVERTISSEMENT !** Protégez la poussette lors du transport afin d'éviter les dommages à la poussette et à ses composants. Vérifiez soigneusement l'état de la poussette après le transport. Cessez d'utiliser la poussette si elle est endommagée ou si des composants sont manquants.

**AVERTISSEMENT !** La poussette n'est pas équipée pour être utilisée dans des conditions de faible luminosité ou d'obscurité.

**AVERTISSEMENT !** Un mauvais montage des roues à desserrage rapide sur cette poussette peut entraîner un détachement des roues pendant le déplacement et donc une perte de contrôle.

**AVERTISSEMENT !** Ne quittez jamais les surfaces revêtues avec la poussette en mode ville. Ceci pourrait entraîner une perte de contrôle.

**AVERTISSEMENT !** Lorsque le siège est complètement incliné, la poussette est plus susceptible de basculer vers l'arrière.

**AVERTISSEMENT !** Ne dépassez pas la limite de poids maximale de 1 kg pour la poche du dossier.

**WARNUNG!** Bei ganz zurückgelehntem Sitz droht der Wagen nach hinten umzukippen.

**WARNUNG!** Beladen Sie die Rückenlehentasche mit maximal 1 kg.

**WARNUNG!** Beladen Sie den Korb mit maximal 4 kg.

**WARNUNG!** Diese Sitzeinheit ist für Kinder unter 6 Monaten nicht geeignet.

**WARNUNG!** Stellen Sie den Kinderwagen nur mit angezogener Bremse ab. Vergewissern Sie sich stets, dass die Bremse richtig eingerastet ist.

**WARNUNG!** Autokindersitze, die in Verbindung mit einem Fahrgestell verwendet werden, ersetzen weder eine Wiege noch ein Kinderbett. Sollte Ihr Kind Schlaf benötigen, sollte es dafür in einen geeigneten Kinderwagenaufsatz, eine geeignete Wiege oder ein geeignetes Bett gelegt werden.

**WARNUNG!** Verwenden Sie immer das Rückhaltesystem.

**WARNUNG!** Produkt kann eine Packung mit Kieselgel enthalten. Nicht essen, wegwerfen.

Dieser Kinderwagen (Travel System) wurde gemäß den Normen EN1888:2012 und EN1466:2014 entwickelt und hergestellt

**WARNING!** Only park the stroller with the brake applied. Always check that the brake is properly engaged.

**WARNING!** For car seats used in conjunction with a chassis, this vehicle does not replace a cot or a bed. Should your child need to sleep, then it should be placed in a suitable prambody, cot or bed.

**WARNING!** Always use the restraint system.

**WARNING!** Product may contain a bag with desiccant silica gel. Do not eat throw away.

This pushchair (travel system) has been developed and manufactured according to standards EN1888:2012 and EN1466:2014.

**AVERTISSEMENT !** Ne dépassez pas la limite de poids maximale de 4 kg pour le panier.

**AVERTISSEMENT !** Cette unité de siège ne convient pas aux enfants de moins de 6 mois.

**AVERTISSEMENT !** Ne stationnez la poussette qu'avec le frein serré. Vérifiez toujours que le frein est correctement serré.

**AVERTISSEMENT !** Pour les sièges auto utilisés en association avec un châssis, ce véhicule ne remplace ni un berceau ni un lit. Si votre enfant a besoin de dormir, il doit être installé dans un landau, un berceau ou lit approprié.

**AVERTISSEMENT !** Utilisez toujours le dispositif de retenue.

**AVERTISSEMENT !**

Le produit peut contenir un sachet déshydratant de gel de silice. Ne pas ingérer, à jeter à la poubelle.

Cette poussette (système de voyage) a été conçue et fabriquée conformément aux normes EN1888:2012 et EN1466:2014.



Der BOB Revolution® PRO ist in den folgenden Konfigurationen verwendbar:



Als Kinderwagen ab 6 Monaten bis 17 kg oder 3 Jahre.



Als Travel System mit einer Babyschale ab Geburt bis 13 kg

Der BOB Revolution® PRO kann mit den folgenden Britax/Römer Babyschalen (**nicht im Lieferumfang enthalten**) als Travel System verwendet werden:

- **BABY-SAFE**
- **BABY-SAFE plus**
- **BABY-SAFE plus II**
- **BABY-SAFE plus SHR II**
- **BABY-SAFE Sleeper**
- **Britax Primo**
- **BABY-SAFE i-Size**

Eine Babyschale darf nur rückwärtsgerichtet auf dem Kinderwagen verwendet werden. Bei Verwendung als Travel System befolgen Sie bitte die Gebrauchsanleitung zu Ihrer Babyschale.



Als Travel System mit dem BOB Kinderwagen-Aufsatz ab Geburt bis 9 kg

Der BOB Revolution® PRO kann mit dem BOB Kinderwagen-Aufsatz verwendet werden. Bei Verwendung mit dem Kinderwagen-Aufsatz befolgen Sie bitte dessen Gebrauchsanleitung. Der BOB Kinderwagen-Aufsatz darf nur rückwärtsgerichtet auf dem Kinderwagen verwendet werden.

The BOB Revolution® PRO can be used in the following configurations:



As a pushchair from 6 months up to 17 kg or 3 years of age.



As a travel system with an infant carrier from birth to 13 kg

The BOB Revolution® PRO can be used as a travel system with the following Britax/Römer infant carriers (**available separately**):

- **BABY-SAFE**
- **BABY-SAFE plus**
- **BABY-SAFE plus II**
- **BABY-SAFE plus SHR II**
- **BABY-SAFE Sleeper**
- **Britax Primo**
- **BABY-SAFE i-Size**

An infant carrier must only be used facing rearwards on the pushchair. When used as a travel system, please follow the instructions for your infant carrier.



As a travel system with the BOB carrycot from birth to 9 kg

The BOB Revolution® PRO can be used with the BOB carrycot. When used with the carrycot, please follow the instructions for it. The BOB carrycot must only be used rearward facing on the pushchair.

La poussette BOB Revolution® PRO peut être utilisée dans les configurations suivantes :



Comme poussette de 6 mois à 3 ans ou 17 kg.



Comme système de voyage avec lit d'auto de la naissance à 13 kg

La poussette BOB Revolution® PRO peut être utilisée comme système de voyage avec les lits d'auto Britax/Römer suivants (**disponibles séparément**):

- **BABY-SAFE**
- **BABY-SAFE plus**
- **BABY-SAFE plus II**
- **BABY-SAFE plus SHR II**
- **BABY-SAFE Sleeper**
- **Britax Primo**
- **BABY-SAFE i-Size**

Un lit d'auto ne doit être utilisé que orienté vers l'arrière sur la poussette. Lorsqu'il est utilisé comme système de voyage, veuillez suivre les instructions fournies avec votre lit d'auto.



Comme système de voyage avec berceau portable BOB de la naissance à 9 kg

La poussette BOB Revolution® PRO peut être utilisée avec le berceau portable BOB. En cas d'utilisation avec le berceau portable, veuillez suivre les instructions correspondantes. Le berceau portable BOB doit uniquement être utilisé orienté vers l'arrière sur la poussette.

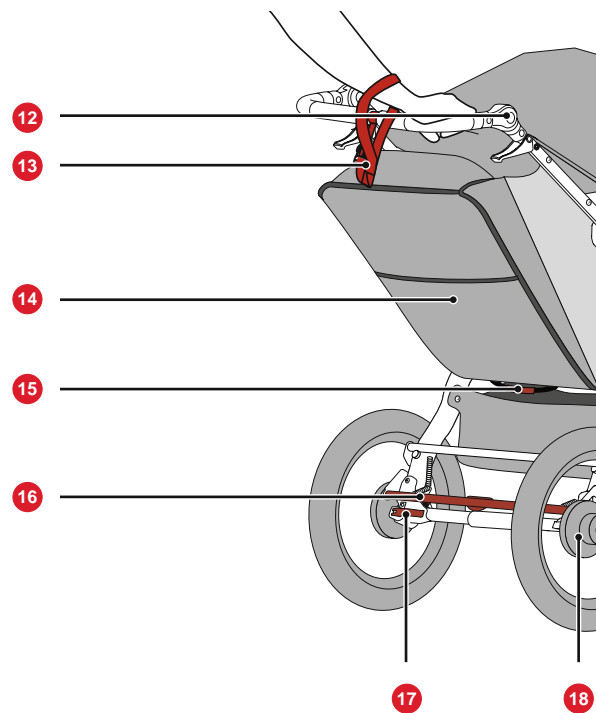
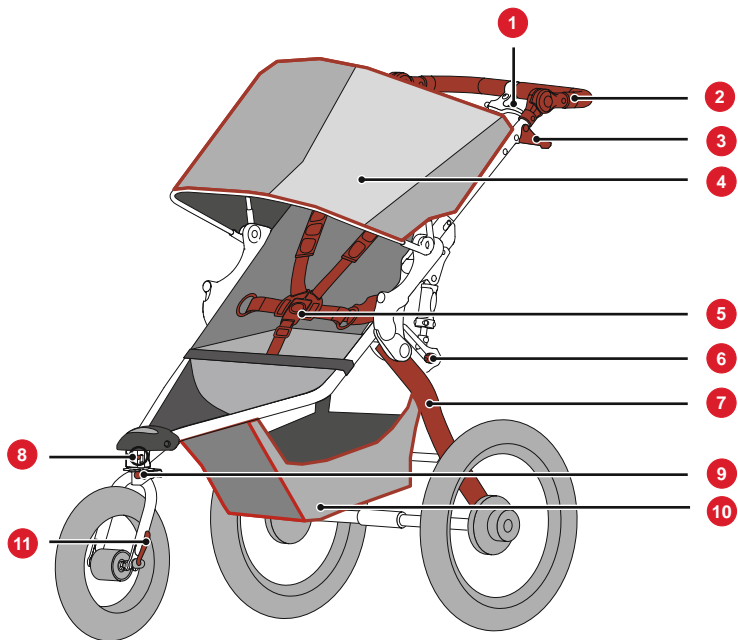

### 3. Beschreibung

Nr.	Beschreibung
1	Handbremshebel
2	Verstellbarer Schiebegriff
3	Schiebegriff-Entriegelungshebel
4	Verdeck
5	5-Punkt-Gurt
6	Stoßdämpferentriegelungsknopf
7	Schwenkarm
8	Schwenkknopf
9	Spurhaltungsknopf
10	Transportkorb
11	Schnellspannhebel
12	Schiebegriff-Verstellung
13	Handgelenkschlaufe
14	Rückenlehnentasche
15	Gestellentriegelungsgriff
16	Feststellbremse
17	Schnellspannhebel
18	Trommelbremse

### 3. Description

No.	Description
1	Hand Brake Lever
2	Adjustable Handlebar
3	Handlebar Release Lever
4	Canopy
5	5-Point Harness
6	Shock Release Knob
7	Swing Arm
8	Swivel Knob
9	Tracking Knob
10	Low Boy Cargo Basket
11	Quick Release Lever
12	Handlebar Adjustment
13	Wrist Strap
14	Seat Back Pocket
15	Frame Release Handle
16	Parking Brake
17	Quick Release Lever
18	Drum Brake Assembly

### 3. Description

N°	Description
1	Levier de frein à main
2	Guidon réglable
3	Levier de déverrouillage de guidon
4	Auvent
5	Harnais à 5 points
6	Bouton de déverrouillage d'amortisseur
7	Bras de basculement
8	Bouton de pivotement
9	Bouton de réglage de trajectoire
10	Panier bas
11	Levier de desserrage rapide
12	Dispositif de réglage du guidon
13	Dragonne
14	Poche de dossier
15	Poignée de déverrouillage de châssis
16	Frein de stationnement
17	Levier de desserrage rapide
18	Frein à tambour

#### 4. Montage

##### Hinterrad anbringen

1. Kinderwagen und Räder aus dem Karton entnehmen. Das Vorderrad ist im zusammengeklappten Kinderwagen verstaut.
2. Die Feststellbremse in die gelöste Stellung hochdrücken.
3. Die Schnellspannhebel so umlegen, dass sie vom Ausfallende weg weisen.
4. Den Achszapfen des Hinterrades in das Loch im hinteren Ausfallende einführen bis dieses mit einem hörbaren „Klick“ einrastet.

Wenn der Achszapfen sich nicht mühelos einschieben lässt, die Einstellmutter des Schnellspanners von Hand lösen und den Achszapfen erneut einführen.

**WARNUNG!** Bei Verwendung Ihres Kinderwagens mit einem falsch eingestellten Rad-Schnellspanner kann das Rad vibrieren, wackeln oder sich vom Kinderwagen lösen.

#### 4. Assembly

##### Rear wheel installation

1. Remove stroller and wheels from box. Front wheel is stowed in folded stroller.
2. Lift the parking brake to the unlocked position.
3. Rotate the quick release levers so they curve away from the dropout.
4. Insert the rear wheel's stub axle into the hole in the rear dropout.

If the axle does not slide in easily, loosen the quick release tension adjusting nut by hand and re-insert the axle.

**WARNING!** Using your stroller with an improperly adjusted wheel quick release can allow the wheel to vibrate, wobble or become detached from the stroller.

#### 4. Montage

##### Installation des roues arrière

1. Retirez la poussette et les roues du carton. La roue avant est rangée dans la poussette pliée.
2. Tirez le frein de stationnement en position déverrouillée.
3. Tournez les leviers de desserrage rapide de manière à les éloigner des pattes de la fourche.
4. Insérez l'axe de roue arrière dans le trou de la patte arrière.

Si l'axe ne s'engage pas facilement, desserrez manuellement l'écrou de réglage du serrage du levier de desserrage rapide et insérez de nouveau l'axe.

**AVERTISSEMENT !** L'utilisation de votre poussette avec un levier de desserrage rapide de roue mal réglé peut entraîner une vibration, une oscillation latérale ou une séparation de la roue.

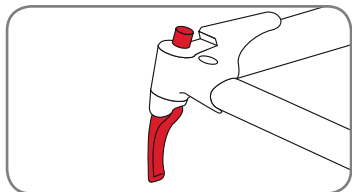

Zum Einstellen des Schnellspanners halten Sie den Schnellspannhebel in der geöffneten Stellung und ziehen Sie die Einstellmutter fest, bis sie handfest auf dem Ausfallende sitzt.

**WARNUNG!** Das Rad sicher zu spannen, erfordert beträchtliche Kraft. Wenn Sie es schaffen, den Schnellspanner ganz zu schließen, ohne Ihre Finger um das Ausfallende zu legen, und der Schnellspannhebel keine sichtbare Druckstelle in Ihrer Handfläche hinterlässt, dann reicht die Spannung nicht aus.

To adjust the quick release, hold the quick release lever in the fully open position and tighten the tension adjusting nut until it is finger tight against the dropout.

**WARNING!** It takes considerable force to securely clamp the wheel. If you are able to completely close the quick release without wrapping your fingers around the dropout and the quick release lever does not leave a visible imprint in the palm of your hand, the tension is not adequate.

Pour régler le levier de desserrage rapide, maintenez-le en position d'ouverture maximale et serrez à la main l'écrou de réglage du serrage contre la patte.

**AVERTISSEMENT !** Une force considérable est nécessaire pour serrer la roue en toute sécurité. Si vous êtes capable de fermer complètement le levier de desserrage rapide sans passer vos doigts autour de la patte et si le levier de desserrage rapide ne laisse pas une empreinte visible dans votre paume, c'est que le serrage n'est pas suffisant.

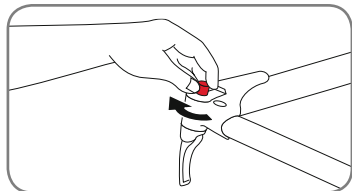

Zum FESTZIEHEN der Einstellmutter diese im Uhrzeigersinn drehen.

To TIGHTEN tension adjusting nut, turn clockwise.

Pour SERRER l'écrou de réglage du serrage, tournez dans le sens horaire.

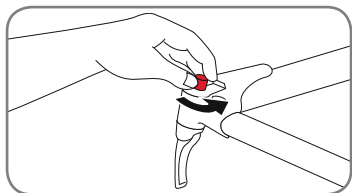

Zum LÖSEN der Einstellmutter diese entgegen dem Uhrzeigersinn drehen.

To LOOSEN tension adjusting nut, turn counter clockwise.

Pour DESSERRER l'écrou de réglage du serrage, tournez dans le sens antihoraire.

DE

Gebrauchsanleitung

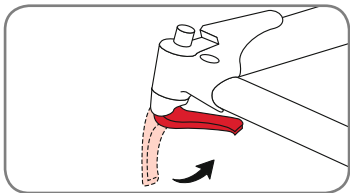

Um den Schnellspanner richtig zu schließen, legen Sie den Hebel in die geschlossene Stellung um.

GB

User instructions

To properly close the quick release, rotate the lever to the fully closed position.

FR

Mode d'emploi

Pour fermer correctement le levier de desserrage rapide, tournez le levier en position complètement fermée.

### Hinterrad abnehmen

1. Die Feststellbremse in die gelöste Stellung hochdrücken.

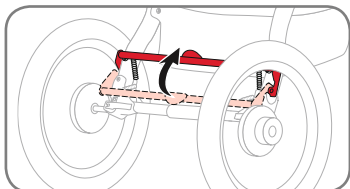

2. Den Schnellspannhebel des Rades aus der verriegelten oder geschlossenen Stellung in die geöffnete Stellung umlegen.

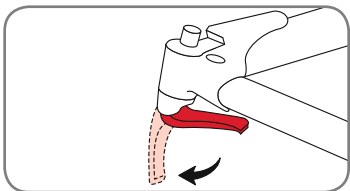

3. Den Hinterrad-Entriegelungsstift nach vorn drücken, das Rad ein paar cm vom Boden abheben und das Rad aus dem Ausfallende herausziehen.

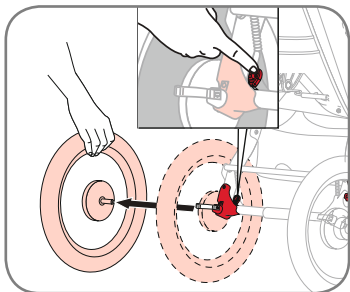

### Removing rear wheel

1. Lift the parking brake to the unlocked position.

2. Move the wheel's quick release lever from the locked or fully closed position to the fully open position.

3. Push the rear wheel release pin forward, raise the wheel a few cm off the ground and pull the wheel out of the dropout.

### Retrait de la roue arrière

1. Tirez le frein de stationnement en position déverrouillée.

2. Déplacez le levier de desserrage rapide de la roue de la position bloquée ou complètement fermée à la position complètement ouverte.

3. Poussez l'axe de déblocage de roue arrière vers l'avant, soulevez la roue de quelques centimètres au-dessus du sol et retirez la roue de la patte.

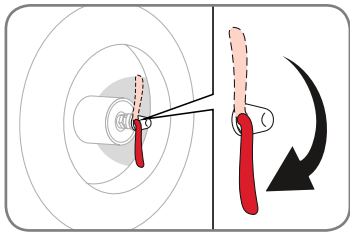

### Vorderrad anbringen

Den Schnellspannhebel so umlegen, dass er vom Rad weg weist. Dadurch wird er in die ganz geöffnete Stellung gebracht.

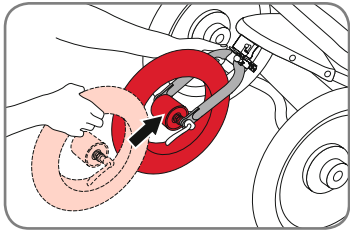

Von der Vorderseite des Kinderwagens her das Rad so zwischen den Gabelausfallenden einführen, dass die Achse fest am oberen Ende der Aussparungen der Gabelausfallenden anliegt.

**WARNUNG!** Bei Verwendung Ihres Kinderwagens mit einem falsch eingestellten Rad-Schnellspanner kann das Rad vibrieren, wackeln oder sich vom Kinderwagen lösen.

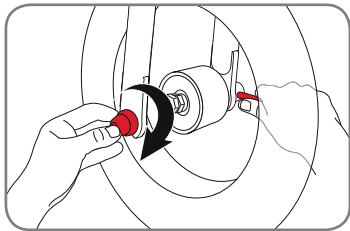

Zum Einstellen des Schnellspanners halten Sie den Schnellspannhebel in der geöffneten Stellung und ziehen Sie die Einstellmutter fest, bis sie handfest auf dem Gabelausfallende sitzt.

**WARNUNG!** Das Rad sicher zu spannen, erfordert beträchtliche Kraft. Wenn Sie es schaffen, den Schnellspanner ganz zu schließen, ohne Ihre Finger um das Ausfallende zu

### Front wheel installation

Rotate quick release lever so that it curves away from the wheel. This places it in the fully open position.

When facing the front of the stroller, insert the wheel between the fork dropouts so that the axle firmly contacts the top of the slots of the fork dropouts.

**WARNING!** Using your stroller with an improperly adjusted wheel quick release can allow the wheel to vibrate, wobble or become detached from the stroller.

To adjust the quick release, hold the quick release lever in the fully open position and tighten the tension adjusting nut until it is finger tight against the fork dropout.

**WARNING!** It takes considerable force to securely clamp the wheel. If you are able to completely close the quick release without wrapping your fingers around the dropout and the quick

### Installation de la roue avant

Tournez le levier de desserrage rapide de sorte qu'il s'éloigne de la patte. Ceci le place en position complètement ouverte.

Depuis l'avant de la poussette, insérez la roue entre les pattes de la fourche de sorte que l'axe touche le sommet des fentes des pattes de la fourche.

**AVERTISSEMENT !** L'utilisation de votre poussette avec un levier de desserrage rapide de roue mal réglé peut entraîner une vibration, une oscillation latérale ou une séparation de la roue.

Pour régler le levier de desserrage rapide, maintenez-le en position d'ouverture maximale et serrez à la main l'écrou de réglage du serrage contre la patte de la fourche.

**AVERTISSEMENT !** Une force considérable est nécessaire pour serrer la roue en toute sécurité. Si vous êtes capable de fermer complètement le levier de desserrage rapide

legen, und der Schnellspannhebel keine sichtbare Druckstelle in Ihrer Handfläche hinterlässt, dann reicht die Spannung nicht aus.

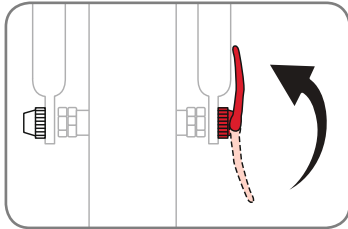

Um den Schnellspanner richtig zu schließen und das Vorderrad in den Ausfallenden zu sichern, vergewissern Sie sich, dass die Achse auf beiden Seiten am oberen Ende der Ausfallenden anliegt. Während Sie das Rad in dieser Lage halten, legen Sie den Schnellspannhebel nach oben und in die geschlossene Stellung um.

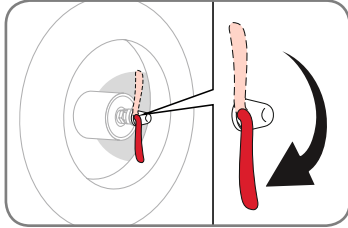

#### Vorderrad abnehmen

1. Den Schnellspannhebel des Rades aus der verriegelten oder ganz geschlossenen Stellung in die ganz geöffnete Stellung umlegen.
2. Das Vorderrad ein paar cm vom Boden abheben und leicht mit der Handfläche von oben auf das Rad schlagen, um das Rad aus der Vorderradgabel zu lösen.

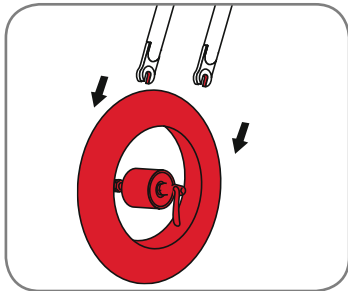

release lever does not leave a visible imprint in the palm of your hand, the tension is not adequate.

To properly close the quick release and secure the front wheel in the dropouts, confirm the axle is contacting the top of the dropouts on both sides. While maintaining the wheel in this position, rotate the quick release lever upward and into the fully closed position.

#### Removing front wheel

1. Move the wheel's quick release lever from the locked or fully closed position to the fully open position.
2. Raise the front wheel a few cm off the ground and tap the top of the wheel with the palm of your hand to knock the wheel out of the front fork.

sans passer vos doigts autour de la patte et si le levier de desserrage rapide ne laisse pas une empreinte visible dans votre paume, c'est que le serrage n'est pas suffisant.

Pour fermer correctement le levier de desserrage rapide et fixer solidement la roue avant dans les pattes, vérifiez que l'axe touche le sommet des pattes des deux côtés. Tout en maintenant la roue dans cette position, tournez le levier de desserrage rapide vers le haut et en position complètement fermée.

#### Retrait de la roue avant

1. Déplacez le levier de desserrage rapide de la roue de la position bloquée ou complètement fermée à la position complètement ouverte.
2. Relevez la roue avant de quelques cm au-dessus du sol et tapez le haut de la roue avec la paume de la main pour retirer la roue de la fourche avant..



## 5. Gebrauch

### 5.1 Eignung und Allgemeines

**WARNUNG!** Bevor Sie Einstellungen am Kinderwagen vornehmen, stellen Sie sicher, dass er auf einer ebenen Fläche steht und dass die Bremse angezogen ist. Stellen Sie außerdem sicher, dass sich beim Einstellen kein Kind im Sitz befindet.

#### Altersempfehlungen

Empfohlene Verwendung	Alter
Mit Kinderwagen-Aufsatz (nur im Gehen)	Geburt bis 9 kg Gewicht
Mit Babyschale (nur im Gehen)	Geburt bis 13 kg Gewicht
City-Modus	6 Monate bis 3 Jahre oder 17 kg Gewicht
Sport-Modus	9 Monate bis 3 Jahre oder 17 kg Gewicht

Wenn Sie den Kinderwagen beim Joggen oder im Gelände mitführen, achten Sie darauf, dass Sie den Abschnitt „5.4 Kinderwagen im Sport-Modus verwenden“ befolgen.

## 5. Operation

### 5.1 Suitability and general comments

**WARNING!** Before making any adjustments on the pushchair, ensure it is parked on an even surface and that the brake is engaged. Also ensure that when adjusting there is no child in the seat.

#### Age recommendations

Recommended Use	Age
With Carrycot (Walk Only)	Birth - to 9 kg weight
With Infant Carrier (Walk Only)	Birth - to 13 kg weight
City Mode	6 Months - 3 Years or 17 kg weight
Sport Mode	9 Months - 3 Years or 17 kg weight

When using the stroller for jogging or off-road, make sure to follow the section „5.4 Using stroller in sport mode“.

## 5. Utilisation

### 5.1 Adaptation et remarques générales

**AVERTISSEMENT !** Avant d'effectuer des ajustements sur la poussette, veillez à ce qu'elle se trouve sur une surface plane et à ce que le frein soit serré. Assurez-vous également qu'aucun enfant n'est installé dans le siège lors de l'ajustement.

#### Recommandations d'âge

Utilisation recommandée	Age
Avec berceau portable (marche seulement)	Naissance jusqu'à 13 kg
Avec lit d'auto (Marche uniquement)	Naissance jusqu'à 13 kg
Mode ville	6 mois - 3 ans ou 17 kg
Mode sport	9 mois - 3 ans ou 17 kg

Lorsque vous utilisez la poussette en mode jogging / hors route, suivez les instructions de la section „5.4 Utilisation de la poussette en mode sport“.

**Beladungs- und Gewichtsgrenzen**

**WARNUNG!** Geben Sie keine scharfkantigen Gegenstände in die Rückenlehnentasche. Durch Anlehnen an scharfkantige Gegenstände in der Rückenlehnentasche könnte Ihr Kind sich verletzen.

Für einen sicheren Betrieb des BOB Revolution® PRO müssen die folgenden Gewichtsgrenzen für den Kinderwagen beachtet werden:

- Höchstgewicht des Kindes: 17 kg
- Höchstgewicht im Transportkorb: 4 kg
- Höchstgewicht in der Rückenlehnentasche: 1 kg

**5.2 Kinderwagen aufklappen**

**WARNUNG!** Vergewissern Sie sich vor jedem Gebrauch, dass alle Verriegelungseinrichtungen eingerastet sind.

**WARNUNG!** Vergewissern Sie sich, dass Ihr Kind beim Aufklappen und Zusammenklappen des Wagens außer Reichweite ist, um Verletzungen zu vermeiden.

1. Den roten Gestellriegelungsgriff senkrecht nach oben ziehen. Die Reifen auf dem Boden halten, während der Schwenkarm des Kinderwagens beginnt, aufzuklappen.

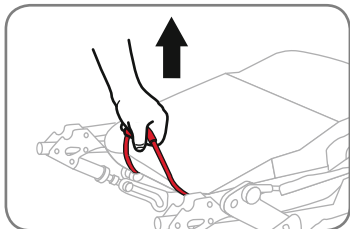
**Cargo and weight limits**

**WARNING!** Do not place sharp objects in the seat back pocket. Leaning against sharp objects in seat back pocket can result in injury to occupant.

In order to safely operate your BOB Revolution® PRO it is important that you consider the following weight limits for the pushchair:

- Maximum occupant weight: 17 kg
- Maximum weight in the Low Boy cargo basket: 4 kg
- Maximum weight in the seat back pocket: 1 kg

**5.2 Unfolding the product**

**WARNING!** Ensure that all the locking devices are engaged before use.

**WARNING!** To avoid injury ensure that your child is kept away when unfolding and folding this product.

1. Lift red frame release handle vertically. Keep tyres on ground as stroller swing arm begins to swing open.

**Chargement et limites de poids**

**AVERTISSEMENT !** Ne placez pas d'objets acérés dans la poche de dossier. L'occupant pourrait se blesser s'il s'appuie contre des objets acérés dans la poche de dossier.

Afin d'utiliser votre poussette BOB Revolution® PRO en toute sécurité, il est important d'observer les limitations de poids suivantes :

- poids maximal de l'occupant : 17 kg
- poids maximal dans le panier : 4 kg
- poids maximal dans la poche de dossier : 1 kg

**5.2 Dépliage du produit**

**AVERTISSEMENT !** Vérifiez que tous les dispositifs de verrouillage sont enclenchés avant l'utilisation.

**AVERTISSEMENT !** Pour éviter toute blessure, assurez-vous que votre enfant est à bonne distance lorsque vous pliez et dépliez ce produit.

1. Soulevez la poignée de déverrouillage du châssis rouge à la verticale. Maintenez les pneus au sol lorsque le bras de basculement de la poussette commence à s'ouvrir.

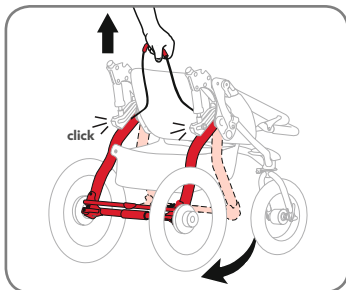

2. Der Schwenkarm des Kinderwagens klappt in eine offene und verriegelte Stellung.

2. Stroller swing arm will swing into an open and locked position.

2. Le bras de basculement de la poussette se place en position ouverte et verrouillée.

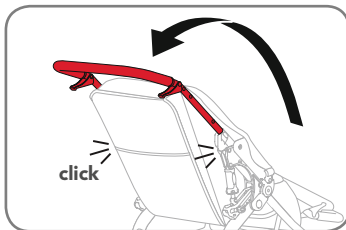

3. Den Schiebegriff nach oben und nach hinten in die verriegelte und aufrechte Stellung drücken.

3. Lift handlebar up and back into locked and upright position.

3. Soulevez le guidon vers le haut et l'arrière en position verrouillée et verticale.

### 5.3 Kinderwagen zusammenklappen

**WARNING!** Vergewissern Sie sich vor jedem Gebrauch, dass alle Verriegelungseinrichtungen eingerastet sind.

**WARNING!** Vergewissern Sie sich, dass Ihr Kind beim Aufklappen und Zusammenklappen des Wagens außer Reichweite ist, um Verletzungen zu vermeiden.

### 5.3 Folding the product

**WARNING!** Ensure that all the locking devices are engaged before use.

**WARNING!** To avoid injury ensure that your child is kept away when unfolding and folding this product.

### 5.3 Pliage du produit

**AVERTISSEMENT !** Vérifiez que tous les dispositifs de verrouillage sont enclenchés avant l'utilisation.

**AVERTISSEMENT !** Pour éviter toute blessure, assurez-vous que votre enfant est à bonne distance lorsque vous pliez et dépliez ce produit.

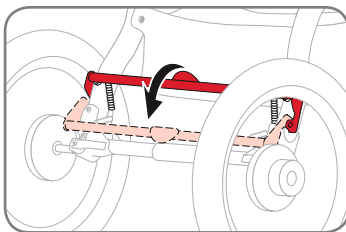

1. Feststellbremse in die verriegelte Stellung bringen, Kind aus dem Sitz heben und Inhalt aus Transportkorb und Taschen entfernen.

1. Set parking brake in locked position, remove child from seat and remove contents from Low Boy cargo basket and pockets.

1. Placez le frein de stationnement en position verrouillée, retirez l'enfant du siège et videz le panier et les poches.

DE

## Gebrauchsanleitung

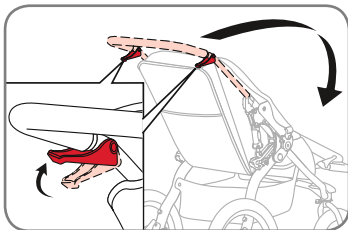

2. Beide Schiebegriff-Entriegelungshebel gleichzeitig drücken. Schiebegriff nach vorne auf den Sitz umlegen.

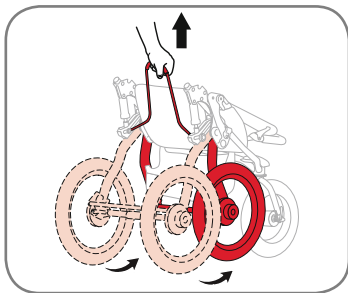

3. Den roten Gestellentriegelungsgriff mit einem kurzen, schnellen Ruck nach oben ziehen. Die Reifen auf dem Boden halten, während der Kinderwagen zum Vorderrad hin zusammenklappt.

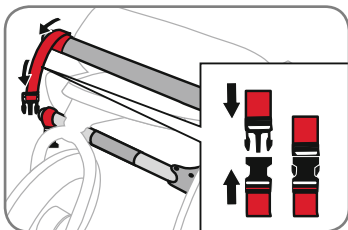

4. Den Kinderwagen flach zusammenlegen und mittels der Handgelenkschlaufe in der zusammengeklappten Stellung sichern.
5. Vorderrad und Hinterräder abnehmen, um ihn noch kleiner zu machen. Siehe Abschnitt „4. Montage“.

#### 5.4 Kinderwagen im Sport-Modus verwenden

Bitte befolgen Sie in jedem Fall die folgenden Anweisungen, wenn Sie Ihren BOB Kinderwagen im City-/Sport-Modus verwenden:

GB

## User instructions

2. Squeeze both handlebar release levers simultaneously. Rotate handlebar forward onto seat.

3. Using a short, quick tug, lift red frame release handle up. Keep tyres on ground as stroller collapses towards front wheel.

4. Lay stroller flat and use wrist strap buckle to secure stroller in folded position.

5. Take off the front and rear wheels to make it even smaller. See section „4. Assembly“.

#### 5.4 Using stroller in sport mode

Please make sure to follow the instructions below when using your BOB stroller in city/sport mode:

FR

## Mode d'emploi

2. Appuyez sur les deux leviers de déverrouillage de guidon simultanément. Faites pivoter le guidon vers l'avant sur le siège.

3. D'un geste court et rapide, soulevez le levier de déverrouillage de châssis rouge. Maintenez les pneus au sol lorsque la poussette s'abaisse vers la roue avant.

4. Couchez la poussette à plat et utilisez la boucle de la dragonne pour la bloquer en position pliée.

5. Retirez les roues avant et arrière pour réduire encore l'encombrement. Voir section „4. Montage“.

#### 5.4 Utilisation de la poussette en mode sport

Suivez les instructions ci-dessous lorsque vous utilisez votre poussette BOB en mode ville/sport :

**WARNUNG!** Gehen Sie niemals mit dem Kinderwagen im City-Modus ins Gelände.

**WARNUNG!** Verwenden Sie niemals Zusatzvorrichtungen wie Babyschalen oder Kinderwagen-Aufsätze, wenn Sie den Kinderwagen beim Laufen/Joggen oder im Gelände mitführen.

**WARNUNG!** Das Verwenden des Kinderwagens im Sport-Modus kann für Kinder unter 9 Monaten eine schwerwiegende Gesundheitsgefährdung bedeuten und kann ihre körperliche Entwicklung beeinträchtigen.

**WARNUNG!** Wenn Sie den Kinderwagen beim Laufen/Joggen oder im Gelände mitführen möchten, bringen Sie dessen Sitz vorher immer in die ganz aufrechte Stellung. Die Standfestigkeit nimmt ab und es besteht Verletzungsgefahr, wenn Sie mit dem Kinderwagen laufen/joggen oder ins Gelände gehen, während dessen Sitz sich in einer zurückgelehnten Stellung befindet.

**WARNING!** Never go off-road with the stroller in city mode.

**WARNING!** Never use any attachments such as infant carriers or carrycots when using the stroller for running/jogging or off-road.

**WARNING!** Using the stroller in sport mode for children under 9 months of age can be a serious health hazard and may impact their physical development.

**WARNING!** Always go running/jogging or off-road with the stroller seat in the fully upright position. Going running/jogging or off-road with the seat in reclined positions may result in a loss of stability and injury.

**AVERTISSEMENT !** N'allez jamais hors route avec la poussette en mode ville.

**AVERTISSEMENT !** N'utilisez jamais d'accessoires tels qu'un lit d'auto ou un berceau portable lorsque vous utilisez la poussette pour le jogging ou hors route.

**AVERTISSEMENT !** L'utilisation de la poussette en mode sport avec des enfants de moins de 9 mois peut créer un risque grave pour leur santé et avoir une influence sur leur développement physique.

**AVERTISSEMENT !** Pour courir et aller hors route, placez toujours le siège de la poussette en position verticale. Circuler hors route avec le siège de la poussette en position inclinée peut entraîner une perte de stabilité et des blessures.

DE

Gebrauchsanleitung

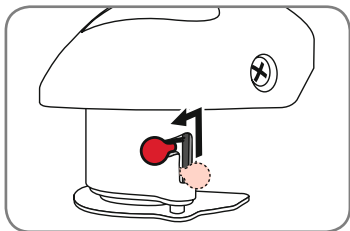

### City- oder Sport-Modus wählen

Im **“Sport-Modus”** ist die Vorderradgabel arretiert und lässt sich die Vorderradgabel/das Vorderrad nicht nach links oder rechts schwenken wie im **“City-Modus”**.

#### City-Modus

Schwenkknopf nach oben und nach links bewegen. Die Gabel ist nun um 360 Grad schwenkbar.

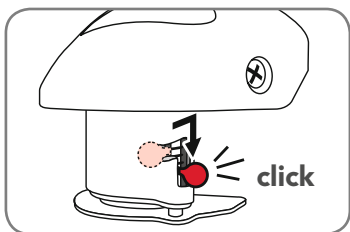

#### Sport-Modus

Schwenkknopf nach rechts bewegen. Der Knopf fällt in seine untere Stellung. Die Gabel/das Rad drehen, bis sie bzw. es in der nach vorn gerichteten Stellung einrastet.

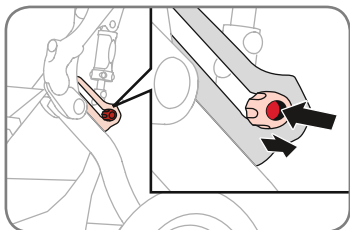

### 5.5 Stoßdämpfereinstellung auswählen

Kind aus dem Sitz heben, Stoßdämpferentriegelungsknopf niederdrücken und gleichzeitig in die gewünschte Stellung schieben. Der Knopf rastet ein, sobald er richtig positioniert ist.

Den Vorgang auf der gegenüberliegenden Seite wiederholen.

**HINWEIS:** Bei jedem Zusammenklappen des Kinderwagens stellen die Kinderwagen-Stoßdämpfer sich selbsttätig in die weichere Stellung zurück.

GB

User instructions

### Choose city or sport mode

If front fork is in **“sport mode”** it will be locked and the front fork/wheel will not swivel left or right as it does in **“city mode”**

#### City mode

Slide swivel knob up and to the left. Fork will now rotate 360 degrees.

#### Sport mode

Slide swivel knob to the right. Knob will slide into downward position. Rotate fork/wheel until it clicks into forward position.

### 5.5 Select shock setting

Remove child from seat, depress shock release knob and simultaneously slide knob into desired position. Knob will snap into place when in correct position.

Repeat on opposite side.

**NOTE:** Every time stroller is folded, stroller shocks default softer position.

FR

Mode d'emploi

### Sélectionnez le mode ville ou sport

Si la fourche avant est en **mode sport**, elle sera verrouillée et la fourche/roue avant ne pivotera pas à gauche ou à droite comme c'est le cas en **mode ville**.

#### Mode ville

Faites glisser le bouton de pivot vers le haut et vers la gauche. La fourche pourra alors tourner sur 360 degrés.

#### Mode sport

Faites glisser le bouton de pivot vers la droite. Le bouton glisse alors en position basse. Faites pivoter la fourche/roue jusqu'à ce qu'elle s'enclenche en position avant.

### 5.5 Sélection du réglage des amortisseurs

Retirez l'enfant du siège, enfoncez le bouton de déverrouillage de l'amortisseur tout en le plaçant dans la position souhaitée. Le bouton s'enclenche une fois dans la position correcte.

Répétez l'opération du côté opposé.

**REMARQUE :** A chaque fois que la poussette est pliée, les amortisseurs reviennent par défaut en position plus molle.

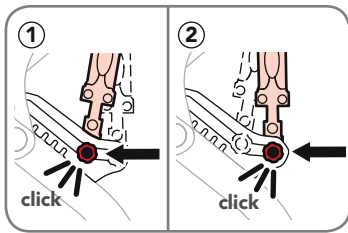

Stellung ①: Weicher

Stellung ②: Härter

## 5.6 Handbremse verwenden

Das Handbremssystem kann zum Abbremsen oder Anhalten des Kinderwagens verwendet werden. Das Handbremssystem ist keine Feststellbremse. Das Handbremssystem ist mit zwei Stellschrauben ausgestattet. Wenn Sie mit der Verwendung der Stellschrauben Schwierigkeiten haben, wenden Sie sich bitte an den Britax Kundendienst oder an Ihren Händler.

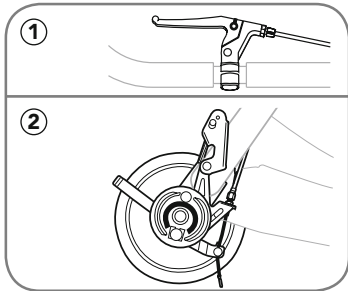

①: Handbremshebel

②: Trommelbremse

### Einwandfreie Funktion feststellen

Damit das Handbremssystem richtig funktioniert, ist es unerlässlich, dass es richtig eingestellt ist. Bei richtig eingestelltem Bremssystem sollten die Räder sich frei drehen, wenn der Bremshebel nicht angezogen ist. Um festzustellen, ob das Bremssystem einwandfrei funktioniert, kontrollieren Sie, ob bei angezogenem Bremshebel die richtige Bremskraft angelegt wird und ob die Bremskraft zwischen rechtem und linkem Hinterrad ausgeglichen ist.

### 5.6.1 Bremskraft einstellen

Wenn beim Heranziehen des Bremshebels an den Schiebegriff nicht die richtige Bremskraft angelegt wird,

Position ①: Softer

Position ②: Harder

## 5.6 Using the hand brake

The hand brake system may be used to help slow or stop a stroller. The hand brake system is not a parking brake. The hand brake system is equipped with two barrel adjusters. If you are not familiar with how to use the barrel adjusters, please contact Britax customer service or visit your local dealer for assistance.

①: Hand brake lever

②: Drum brake assembly

### Establish Correct Function

For the hand brake system to work correctly, it is critical that it be adjusted properly. With the braking system properly adjusted, the wheels should freely rotate when the brake lever is not engaged. To establish if the braking system is functioning correctly, check if proper brake force is applied when the brake lever is pulled and see if the brake force is balanced (evenly applied), between both the right and left rear wheels.

### 5.6.1 Adjust Brake Force

If correct brake force is not applied when the brake lever is pulled to the handle bar, then the brake cable

Position ①: Plus molle

Position ②: Plus dure

## 5.6 Utilisation du frein à main

Le système de frein à main peut être utilisé pour vous aider à ralentir ou à arrêter la poussette. Le système de frein à main n'est pas un frein de stationnement. Le système de frein à main est équipé de deux barillets de réglage. Si vous ne savez pas bien utiliser les barillets de réglage, veuillez contacter le service clientèle de Britax ou vous rendre chez votre revendeur local pour obtenir de l'assistance.

①: Levier de frein à main

②: Frein à tambour

### Vérification du bon fonctionnement

Pour fonctionner correctement, il est essentiel que le frein à main soit correctement réglé. Lorsque le système de freinage est correctement réglé, les roues doivent tourner librement lorsque le levier de frein n'est pas serré. Pour vérifier le bon fonctionnement du système de freinage, confirmez que la force de freinage est suffisante lorsque le levier de frein est tiré et que la force de freinage est équilibrée entre les roues arrière droite et gauche.

### 5.6.1 Réglage de la force de freinage

Si la force de freinage n'est pas suffisante lorsque le levier de frein est tiré

DE

Gebrauchsanleitung

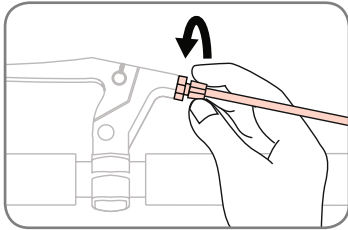

muss der Bremszug gespannt werden. Zum **Spannen** des Bremszugs die Sicherungsmutter lösen und die Stellschraube entgegen dem Uhrzeigersinn drehen. Die Stellschraube durch Festziehen der Sicherungsmutter gegen das Bremshebel-Gehäuse in der neuen Position sichern.

Wenn die Hinderräder sich nicht frei drehen, während der Bremshebel sich in der gelösten Stellung befindet, ist die Bremskraft zu stark und der Bremszug muss gelockert werden. Zum **Lockern** des Bremszugs die Sicherungsmutter lösen und die Stellschraube im Uhrzeigersinn drehen. Die Stellschraube durch Festziehen der Sicherungsmutter gegen den Bremsträger der Trommelbremse sichern.

Mit diesen Einstellarbeiten fortfahren, bis die richtige Bremskraft an einem der Hinderräder hergestellt ist und das Bremsen einwandfrei funktioniert.

### 5.6.2 Bremskraft ausgleichen

Bevor Sie mit diesem Schritt beginnen, stellen Sie sicher, dass die Bremskraft richtig eingestellt wurde, wie unter „5.6.1 Bremskraft einstellen“ beschrieben.

Identifizieren Sie das Rad, das nicht die richtige Bremskraft aufweist. Spannen Sie den Bremszug, bis die Bremskraft gleich der Bremskraft des gegenüberliegenden Rades ist.

GB

User instructions

will need to be tightened. To **tighten** the cable, loosen the lock ring and turn the barrel adjuster in a counter clockwise direction. Secure the barrel adjuster in the new position by tightening the lock ring against the brake lever body.

If the rear wheels do not spin freely when the brake lever is in the released position, then there is too much brake force and the brake cable will need to be loosened. To **loosen** the cable, loosen lock ring and turn the barrel adjuster in a clockwise direction. Secure the barrel adjuster by tightening the lock ring against the brake backplate of the drum brake.

Continue these adjustments until proper braking force is established on one of the rear wheels and is functioning correctly.

### 5.6.2 Balance Brake Force

Before addressing this step, ensure that the brake force has been properly adjusted as described under „5.6.1 Adjust Brake Force“.

Identify the wheel that does not have proper brake force. Tighten the brake cable (as in step one), until the brake force is equal to that of the opposite wheel.

FR

Mode d'emploi

vers le guidon, vous devez tendre le câble de frein. Pour **tendre** le câble, desserrez l'anneau de verrouillage et tournez le barillet de réglage dans le sens antihoraire. Bloquez le barillet de réglage dans la nouvelle position en serrant l'anneau de verrouillage contre le corps du levier de frein.

Si les roues arrière ne tournent pas librement lorsque le levier de frein est relâché, c'est que la force de freinage est excessive et il faut détendre le câble de frein. Pour **détendre** le câble, desserrez l'anneau de verrouillage et tournez le barillet de réglage dans le sens horaire. Bloquez le barillet de réglage en serrant l'anneau de verrouillage contre le support du frein à tambour.

Poursuivre ces réglages jusqu'à ce que la force de freinage appropriée soit obtenue sur une des roues arrière et que le frein fonctionne correctement.

### 5.6.2 Equilibrage de la force de freinage

Avant de commencer, assurez-vous que la force de freinage a été réglée comme indiqué dans „5.6.1 Réglage de la force de freinage“.

Identifiez la roue dont la force de freinage est insuffisante. Tendez le câble de frein (comme indiqué à l'étape 1) jusqu'à ce que la force de freinage soit identique à celle de la roue opposée.



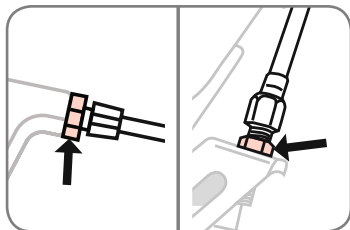

**HINWEIS:** An allen Einstellschrauben befinden sich Sicherungsmuttern, um diese daran zu hindern, ihre Stellung zu ändern. Vergewissern Sie sich stets, dass die Sicherungsmuttern ausreichend festgezogen sind.

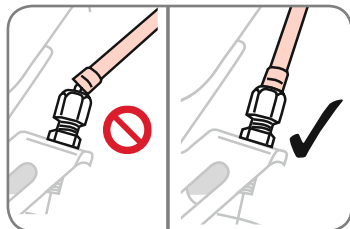

**HINWEIS:** Achten Sie darauf, dass alle Bremszüge und deren Nippelenden richtig durch das entsprechende Loch der Stellschrauben geführt sind.

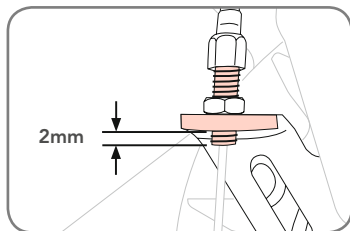

**WARNUNG!** Die Einstellschrauben dürfen nicht ganz aus dem Bremsträger herausgeschraubt werden. Achten Sie darauf, dass sie durch den Bremsträger hindurchgehen und auf der anderen Seite mindestens 2 mm herausstehen. Andernfalls besteht die Gefahr, dass die Schraube abschert, woraufhin möglicherweise die Bremskraft wegfällt, was zu einem Unfall mit schweren bis tödlichen Verletzungen führen könnte.

**NOTE:** There are lock rings on all adjusting screws to stop them from changing their position. Always make sure the lock rings are tightly fastened.

**NOTE:** Ensure that all brake cables and their housing nipple cable ends are properly located in the relevant hole of the barrel adjusters.

**WARNING!** Adjusting screws must not be fully unscrewed from the brake backplate. Ensure that they extend through the backplate with at least 2mm protruding on the opposite side. If not the case, there is a risk that the screw will shear with potential loss of braking force resulting in an accident causing serious injury or death.

**REMARQUE :** Toutes les vis de réglage ont un anneau de verrouillage pour empêcher un changement de position. Assurez-vous toujours que les anneaux de verrouillage sont correctement serrés.

**REMARQUE :** Assurez-vous que tous les câbles de frein et leurs gaines sont correctement placés dans le trou approprié des barillets de réglage.

**AVERTISSEMENT !** Les vis de réglage ne doivent pas être entièrement dévissées du support de frein. Veillez à ce qu'elles dépassent d'au moins 2 mm de l'autre côté du support de frein. Si ce n'est pas le cas, la vis risque de se cisailier. La perte de force de freinage résultante peut entraîner un accident et des blessures graves voire mortelles.

## 5.7 Feststellbremse verwenden

**WARNUNG!** Die Feststellbremse ist nicht als Betriebsbremse ausgelegt. Die Bremse sollte nicht zum Abbremsen oder Anhalten des Kinderwagens benutzt werden, weil der Kinderwagen dabei abrupt zum Stillstand kommen könnte, wodurch Sie die Kontrolle über den Wagen verlieren könnten.

**WARNUNG!** Stellen Sie den Kinderwagen niemals auf geneigten Flächen ab. Die Feststellbremse ist dafür ausgelegt, den Kinderwagen **nur** auf waagerechten Flächen abzustellen. Wenn Sie den Kinderwagen auf einer geneigten Fläche abstellen, kann er umkippen oder wegrollen.

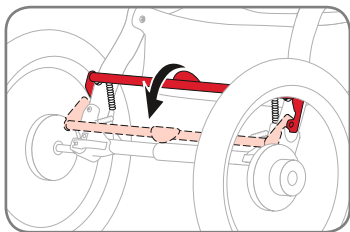

Zum Anziehen der Feststellbremse drücken Sie, mit Ihrem Fuß auf das rote Pedal, den Bremsbügel nach unten in die verriegelte Stellung, wobei Sie darauf achten, dass der Verriegelungsstift ganz in die Verriegelungsscheibe einrastet.

Um sicherzustellen, dass die Bremse richtig angezogen ist, versuchen Sie

## 5.7 Using parking brake

**WARNING!** The parking brake is not designed as a stopping brake. The brake should not be used to slow or stop the stroller because doing so could cause the stroller to stop abruptly, resulting in loss of control.

**WARNING!** Do not park on inclines. The parking brake is intended to park the stroller on flat surfaces only. Parking on inclines may result in tip over or runaway stroller.

To set the parking brake, press the brake bar down into the locked position with your foot on the red foot pedal – making sure the locking pin fully engages the locking disk.

To ensure the brake is set properly, attempt to roll the stroller fore and

## 5.7 Utilisation du frein de stationnement

**AVERTISSEMENT !** Le frein de stationnement n'est pas conçu comme un frein d'arrêt. Le frein ne doit pas être utilisé pour ralentir ou arrêter la poussette car ceci pourrait entraîner un arrêt soudain de la poussette et une perte de contrôle.

**AVERTISSEMENT !** Ne stationnez pas la poussette dans une pente. Le frein de stationnement est prévu pour retenir la poussette sur des surfaces planes uniquement. Un stationnement en pente peut résulter en un basculement ou un mouvement incontrôlé de la poussette.

Pour serrer le frein de stationnement, poussez la barre de frein vers le bas en position verrouillée avec votre pied sur la pédale rouge, en vous assurant que la tige de verrouillage s'engage complètement dans le disque de verrouillage.

Pour confirmer que le frein est correctement réglé, essayez de faire

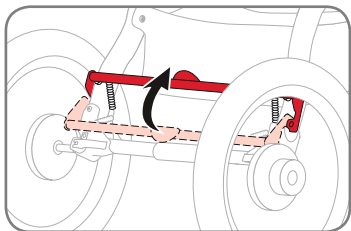

nach Anziehen der Bremse, den Kinderwagen vor- und zurückzurollen. Wenn der Kinderwagen sich nicht rollen lässt, ist die Bremse richtig angezogen.

Zum Lösen der Feststellbremse heben Sie das rote Pedal mit Ihrem Fuß an, bis der Bremsbügel in die ganz gelöste Stellung hochschnellt.

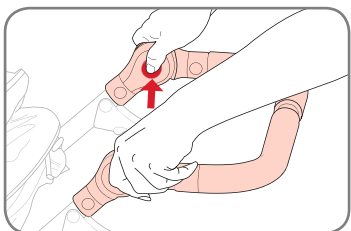

### 5.8 Schiebegriff einstellen

Die beiden Entriegelungstasten auf der Innenseite des Schiebegriffs niederdrücken und gedrückt halten und gleichzeitig den Griff in eine der sieben verschiedenen Stellungen anheben oder absenken.

### 5.9 Reifendruck kontrollieren

**WARNUNG!** Verwenden Sie den Wagen niemals mit zu niedrigem Reifendruck oder mit platten Reifen, da Sie dann die Kontrolle über den Wagen verlieren könnten.

**WARNUNG!** Das Aufpumpen der Reifen über den in die Reifen geprägten maximalen Reifendruck hinaus kann Felge und/oder Reifen beschädigen, wodurch Sie die Kontrolle über den Wagen verlieren könnten und Verletzungsgefahr bestünde.

after setting the brake. If the stroller will not roll, the brake is set properly.

To release the parking brake, lift up on the red foot pedal with your foot until the brake bar springs up into the fully unlocked position.

### 5.8 Adjust handle

Depress and hold the two release buttons on the inside of the handle assembly while raising or lowering the handle to one of the seven individual positions.

### 5.9 Check tyre pressure

**WARNING!** Never use with low tyre pressure or deflated tyres as this could result in loss of control.

**WARNING!** Inflating tyres above the maximum inflation pressure embossed on the tyre can damage rim and or tyre resulting in loss of control and injury.

rouler la poussette vers l'avant et vers l'arrière après avoir réglé le frein. Si la poussette ne roule pas, le frein est correctement réglé.

Pour relâcher le frein de stationnement, soulevez la pédale rouge avec votre pied jusqu'à ce que la barre de frein passe en position complètement déverrouillée.

### 5.8 Réglage de la poignée

Enfoncez et maintenez enfoncés les deux boutons de déverrouillage à l'intérieur de la poignée tout en relevant ou abaissant la poignée sur une des sept positions de réglage.

### 5.9 Vérifier la pression des pneus

**AVERTISSEMENT !** N'utilisez jamais la poussette avec une faible pression de gonflage ou avec des pneus à plat car cela pourrait entraîner une perte de contrôle.

**AVERTISSEMENT !** Un gonflage au-dessus de la pression maximale indiquée sur le pneu peut endommager la jante ou le pneu, entraînant une perte de contrôle et des blessures.

DE

Gebrauchsanleitung

Kunststoffräder sind für einen maximalen Reifendruck von 2 bar (30 psi) ausgelegt. Der maximale Reifendruck ist beim Ventilschaft in das Rad geprägt.

### 5.10 Spurhaltung einstellen

**WARNUNG!** Unternehmen Sie keine Rollversuche, solange sich ein Kind im Kinderwagen befindet.

Wenn der Kinderwagen nach links oder rechts zieht, während das Vorderrad im Sport-Modus ist und der Kinderwagen sich auf waagerechtem Boden befindet, stellen Sie die Spurhaltung ein wie in den folgenden Schritten beschrieben:

1. Inhalt aus Transportkorb und Taschen entfernen.
2. Reifendruck kontrollieren
3. Kinderwagen auf Sport-Modus einstellen. Siehe Abschnitt „5.4 Kinderwagen im Sport-Modus verwenden“
4. Kinderwagen auf ein etwa 5 Meter langes Stück waagerechten Boden stellen.
5. Kinderwagen so ausrichten, dass die Hinterradachsen senkrecht zu einer Geraden liegen.

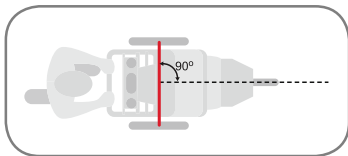
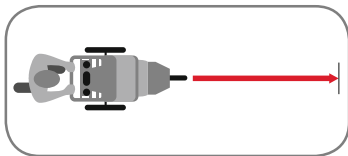

GB

User instructions

Plastic wheels are rated to a maximum tyre inflation pressure of 2 bar (30 psi). The maximum inflation pressure is embossed on the wheel next to the valve stem.

### 5.10 Adjust Tracking

**WARNING!** Do not roll test with a child or any occupant in the stroller.

If stroller pulls left or right when the front wheel is in sports mode and stroller is on flat terrain, adjust tracking as outlined in the following steps:

1. Remove contents from Low Boy cargo basket and pockets.
2. Check tyre pressure
3. Set stroller to sports mode. See section „5.4 Using stroller in sport mode“.
4. Place stroller on a stretch of level ground about 5 meters long.
5. Align stroller so rear wheel axles are perpendicular to a straight line.

FR

Mode d'emploi

La pression de gonflage maximale des roues en plastique est de 2 bar (30 psi). La pression maximale de gonflage est visible sur la roue près de la valve.

### 5.10 Réglage de la stabilité de la trajectoire

**AVERTISSEMENT !**  
N'effectuez pas d'essai de roulement lorsqu'un enfant est présent dans la poussette.

Si la poussette tire vers la gauche ou la droite lorsque la roue avant est en mode sport et que la poussette est sur un terrain plat, réglez la stabilité de la trajectoire comme indiqué ci-après :

1. Retirez le contenu du panier bas et des poches.
2. Vérifiez la pression des pneus.
3. Placez la poussette en mode sport. Voir section „5.4 Utilisation de la poussette en mode sport“.
4. Placez la poussette sur une surface plane d'au moins 5 mètres de long.
5. Disposez la poussette de sorte que les axes de roue arrière soient perpendiculaires à une ligne droite.

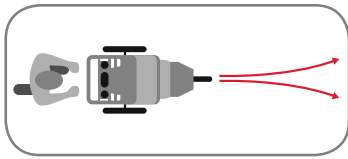

6. Kinderwagen geradeaus nach vorn abstoßen und loslassen, um zu sehen, ob der Kinderwagen nach rechts oder links ausbricht. Abstoßversuch mehrmals wiederholen. Wenn der Kinderwagen beständig nach rechts oder links zieht, mit „5.11 Spurhaltung feinabstimmen“ fortfahren.

6. Push stroller straight forward and release to see if stroller veers right or left. Repeat push test several times. If stroller consistently pulls to left or right, proceed to „5.11 Fine tune tracking“

6. Poussez la poussette vers l'avant et lâchez-la pour déterminer si elle tire vers la droite ou la gauche. Répétez l'essai de poussée plusieurs fois. Si la poussette tire systématiquement vers la gauche ou la droite, allez à „5.11 Réglage fin de la stabilité de trajectoire“

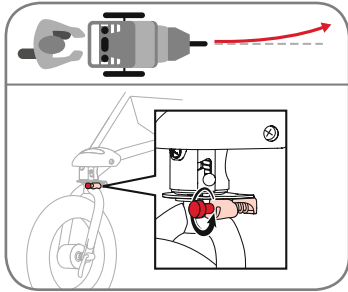

### 5.11 Spurhaltung feinabstimmen

Wenn Ihr Kinderwagen nach links zieht, drehen Sie den Spurhaltungsknopf um bis zu eine halbe Umdrehung entgegen dem Uhrzeigersinn.

### 5.11 Fine tune tracking

If your stroller pulls left, turn tracking knob counter clockwise up to one half turn.

### 5.11 Réglage fin de la stabilité de trajectoire

Si votre poussette tire vers la gauche, tournez le bouton de réglage de trajectoire jusqu'à un demi-tour dans le sens antihoraire.

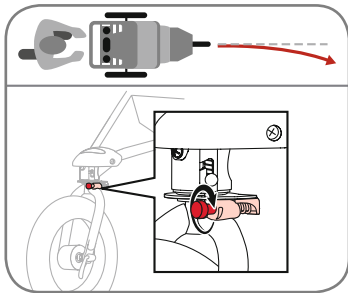

Wenn Ihr Kinderwagen nach rechts zieht, drehen Sie den Spurhaltungsknopf um bis zu eine halbe Umdrehung im Uhrzeigersinn.

If your stroller pulls right, turn tracking knob clockwise up to one half turn.

Si votre poussette tire vers la droite, tournez le bouton de réglage de trajectoire jusqu'à un demi-tour dans le sens horaire.

### 5.12 Kind im Sitz sichern

**WARNUNG!** Verwenden Sie stets richtig angelegtes und eingestelltes Gurtzeug.

**WARNUNG!** Stellen Sie das Gurtzeug jedesmal neu ein, wenn Sie die Sitzposition Ihres Kindes verändert haben.

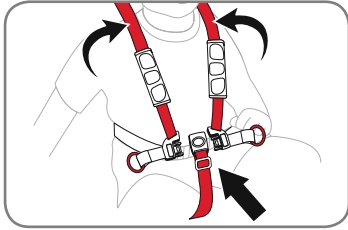

1. Feststellbremsbügel nach unten in die verriegelte Stellung umlegen und Kind in den Sitz setzen.
2. Einen Schultergurt über jede Schulter legen. Schrittgurt zwischen den Beinen hindurchführen.

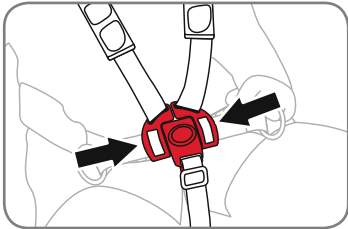

3. Die beiden Schultergurt-Schlössungen in das Schrittgurtschloss einführen.

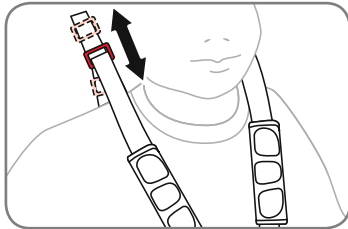

4. Schultergurthöhe so einstellen, dass der Gurt knapp über der Schulter des Kindes verläuft.

### 5.12 Secure Child in Seat

**WARNING!** Always use a correctly fitted and adjusted harness.

**WARNING!** Always re-adjust the harness when changing the seating position of your child.

1. Rotate parking brake bar down into locked position and place child in seat.
2. Slip one shoulder strap over each shoulder. Position crotch strap between legs.
3. Insert both shoulder strap buckles into crotch strap buckle.

4. Adjust height of shoulder strap to fit just above child shoulder height.

### 5.12 Sangle de l'enfant dans le siège

**AVERTISSEMENT !** Utilisez toujours un harnais correctement installé et ajusté.

**AVERTISSEMENT !** Réajustez toujours le harnais lorsque vous modifiez la position d'assise de votre enfant.

1. Faites pivoter la barre de frein de stationnement vers le bas en position verrouillée et placez l'enfant dans le siège.
2. Glissez une bretelle sur chaque épaule. Placez la sangle d'entrejambe entre les jambes.
3. Insérez les deux boucles de bretelle dans la boucle de sangle d'entrejambe.

4. Réglez la hauteur de bretelle de sorte qu'elle passe juste au-dessus de l'épaule de l'enfant.

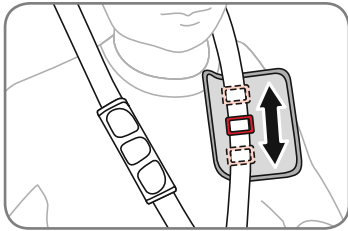

5. Klettverschlüsse der Schulterpolster öffnen. Zum Verstellen der Gurte jeweils die Schnalle nach oben oder nach unten verschieben. Das Gurtzeug soll gut sitzen und bequem sein.

5. Open Velcro pads. Slide buckle up or down to adjust straps. Seat harness should fit snug and be comfortable.

5. Ouvrez les bandes Velcro des patins d'épaule. Faites glisser la boucle vers le haut ou le bas pour ajuster les sangles. Le harnais du siège doit être confortablement près du corps.

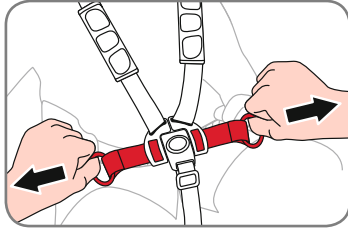

6. Beckengurte so einstellen, dass sie gut sitzen und bequem sind.

6. Adjust lap straps to fit snug and be comfortable.

6. Ajustez les sangles ventrales de manière confortable.

### 5.13 Sitz verstellen

**WARNUNG!** Ziehen Sie die Feststellbremse an, bevor Sie den Sitz verstellen.

**WARNUNG!** Halten Sie die Rückenlehne sicher fest, während Sie den Kinderwagensitz verstellen.

**WARNUNG!** Bei ganz zurückgelehntem Sitz droht der Wagen nach hinten umzukippen.

**WARNUNG!** Wenn Sie den Kinderwagen beim Laufen/Joggen oder im Gelände mitführen möchten, bringen Sie dessen Sitz vorher immer in die ganz

### 5.13 Recline Seat

**WARNING!** Set parking brake before making any seat adjustments.

**WARNING!** Hold the backrest securely while you adjust the stroller seat.

**WARNING!** When seat is fully reclined, backward tip over is more likely.

**WARNING!** Always go running/jogging or off-road with the stroller seat in the fully upright position. Going running/jogging or off-road with the seat in reclined

### 5.13 Réglage de l'inclinaison du siège

**AVERTISSEMENT !** Serrez le frein de stationnement avant d'effectuer des réglages du siège.

**AVERTISSEMENT !** Tenez fermement le dossier lorsque vous ajustez le siège de la poussette.

**AVERTISSEMENT !** Lorsque le siège est complètement incliné, la poussette est plus susceptible de basculer vers l'arrière.

aufrechte Stellung. Die Standfestigkeit nimmt ab und es besteht Verletzungsgefahr, wenn Sie mit dem Kinderwagen laufen/joggen oder ins Gelände gehen, während der Kinderwagen Sitz sich in einer zurückgelehnten Stellung befindet.

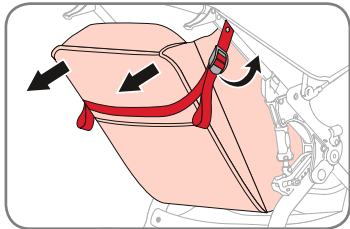

#### Sitz zurücklehnen

1. Zum Lockern der Sitzlehngurte die Gurtverstellungsschnalle anheben.
2. Den Vorgang auf der gegenüberliegenden Seite wiederholen.

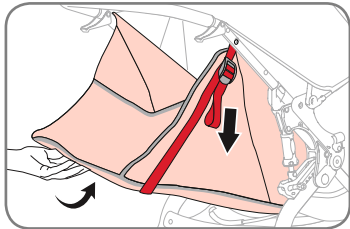

#### Sitz wieder in aufrechte Stellung bringen

1. Zum Hochstellen des Sitzes mit einer Hand die Sitzlehne anheben und mit der anderen Hand das Ende des Sitzlehngurts nach unten ziehen.
2. Den Vorgang auf der gegenüberliegenden Seite wiederholen.

### 5.14 Handgelenkschlaufe anlegen

Die Handgelenkschlaufe hat den Zweck, den Kinderwagen am Wegrollen zu hindern, falls der Griff Ihnen einmal entgleiten sollte. Achten Sie beim Verwenden des Kinderwagens darauf, dass die Schlaufe sicher um Ihr Handgelenk befestigt ist.

positions may result in a loss of stability and injury.

#### Recline seat

1. Pull up on seat recline buckle to loosen recline straps.
2. Repeat on opposite side.

#### Return to upright position

1. To raise seat, lift seat back with one hand and pull recline strap down with other hand.
2. Repeat on opposite side.

### 5.14 Attach wrist strap

The wrist strap is designed to help prevent the stroller from rolling away should you lose your grip on the stroller. When using the stroller, make sure the strap is securely looped over your wrist.

**AVERTISSEMENT !** Pour courir et aller hors route, placez toujours le siège de la poussette en position verticale. Circuler hors route avec le siège de la poussette en position inclinée peut entraîner une perte de stabilité et des blessures.

#### Inclinaison du siège

1. Tirez la boucle d'inclinaison du siège pour desserrer les sangles d'inclinaison.
2. Répétez l'opération du côté opposé.

#### Retour à la position verticale

1. Pour relever le siège, soulevez le dossier avec une main et tirez la sangle d'inclinaison vers le bas avec l'autre main.
2. Répétez l'opération du côté opposé.

### 5.14 Fixation de la dragonne

La dragonne est conçue pour empêcher la poussette de s'éloigner si vous lâchez la poussette. Lorsque vous utilisez la poussette, assurez-vous que la dragonne est solidement enroulée autour de votre poignet.



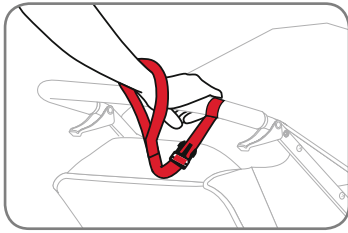

**WARNUNG!** Benutzen Sie stets die Handgelenkschlaufe, damit der Kinderwagen sich nicht von Ihnen entfernen kann.

Legen Sie die Schlaufe fest um Ihr Handgelenk.

### 5.15 Zubehöradapter

Dieser BOB Kinderwagen ist mit einem Zubehöradapter ausgestattet, der ein müheloses Befestigen von BOB Kinderwagenzubehör ermöglicht. Siehe Abschnitt „7. Kinderwagenzubehör“ dieser Gebrauchsanleitung – dort ist das gesamte erhältliche Zubehör aufgeführt.

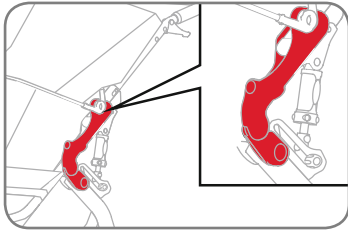

### 5.16 Travel System Adapter

**WARNUNG!** Beim Befestigen des Kinderwagen-Aufsatzes oder einer Babyschale befolgen Sie bitte unbedingt deren jeweilige Gebrauchsanleitung.

**WARNUNG!** Vergewissern Sie sich stets, dass Ihr Kinderwagen-Aufsatz-/Babyschalen-Click & Go® Adapter ganz eingerastet ist, bevor Sie den Kinderwagen benutzen.

**WARNING!** Always use wrist strap to prevent being separated from stroller.

Slip loop of strap securely onto wrist.

### 5.15 Accessory adapter

This BOB stroller is equipped with an accessory adapter providing easy attachment for BOB stroller accessories. Attaching BOB accessories is simple and easy with this push button, lock and release design. See „7. Stroller Accessories“ section of this manual for information on all available accessories.

### 5.16 Travel system adapter

**WARNING!** For attaching the carrycot and infant carriers, please ensure that you follow their user instructions.

**WARNING!** Always ensure that your carrycot/infant carrier Click & Go® adapter is fully connected before using the pushchair.

**AVERTISSEMENT !** Utilisez toujours la dragonne pour éviter d'être séparé de la poussette.

Placez la boucle de la dragonne autour de votre poignet.

### 5.15 Adaptateur d'accessoires

Cette poussette BOB est équipée d'un adaptateur d'accessoires qui permet de fixer facilement les accessoires de poussette BOB. La fixation des accessoires BOB est facilitée par ce système de bouton-poussoir, verrouillage et déverrouillage. Voir la section „7. Accessoires de la poussette“ de ce manuel pour plus d'informations sur tous les accessoires disponibles.

### 5.16 Adaptateur de système de voyage

**AVERTISSEMENT !** Pour fixer le berceau portable et les lits d'auto, suivez les instructions d'utilisation correspondantes.

**AVERTISSEMENT !** Assurez-vous toujours que l'adaptateur Click & Go® de votre berceau portable est complètement enclenché avant d'utiliser la poussette.

DE

## Gebrauchsanleitung

Der BOB Babyschalenadapter gestattet Ihnen, alle Britax Babyschalen sowie den BOB Kinderwagen-Aufsatz mühelos an allen BOB Einzelmodellen zu befestigen.

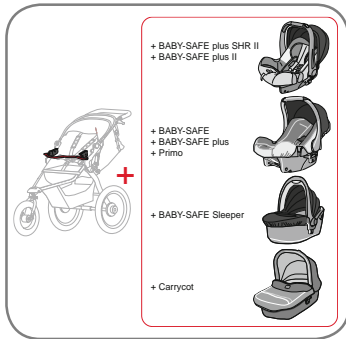
**Travel System Adapter anbauen**

Zum Anbauen positionieren Sie die Click & Go® Adapter über den entsprechenden Aufnahmen und drücken Sie den Kinderwagen-Aufsatz/die Babyschale in die Aufnahmen. Die Adapter rasten mit einem hörbaren Klicken ein.

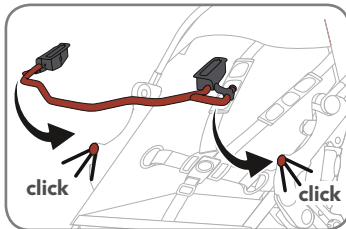
**Travel System Adapter abbauen**

Zum Abbauen verwenden Sie beide Hände, um den linken und den rechten Auslöser des Click & Go® Adapters an Ihrem Kinderwagen-Aufsatz/Ihrer Babyschale nach oben zu ziehen, und ziehen Sie anschließend den Kinderwagen-Aufsatz/die Babyschale vom Gestell weg.

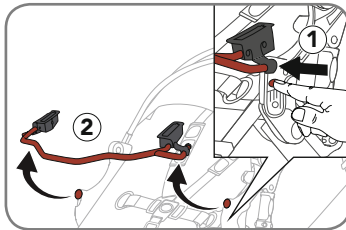

GB

## User instructions

The BOB infant carrier adapter allows you to easily attach all Britax infant carriers as well as the BOB carrycot to all BOB single models.

**Installation of the travel system adapter**

To attach, place the Click & Go® adapters over the sockets and push the carrycot/infant carrier into the socket. The adapters will click in with an audible click.

**Removal of the travel system adapter**

To release, use both hands to pull the left and right trigger of the Click & Go® adapter on your carrycot/infant carrier upwards and pull the carrycot/infant carrier away from the chassis.

FR

## Mode d'emploi

L'adaptateur de lit d'auto BOB vous permet de fixer facilement tous les lits d'auto Britax ainsi que les berceaux portables BOB sur tous les modèles BOB.

**Installation de l'adaptateur de système de voyage**

Pour la fixation, placez simplement les adaptateurs Click & Go® sur les douilles et poussez le berceau portable/lit d'auto dans la douille. Les adaptateurs s'enclenchent avec un clic audible.

**Retrait de l'adaptateur de système de voyage**

Pour le déverrouillage, utilisez les deux mains pour tirer vers le haut les détentes gauche et droite de l'adaptateur Click & Go® sur votre berceau portable/lit d'auto et tirez le berceau portable/lit d'auto hors du châssis.

### 5.17 Regen- oder Sonnenschutz anbringen

Regen- und Sonnenschutz sind als Zubehör erhältlich und nicht im Lieferumfang enthalten.

**WARNING!** Bei Verwendung des Regen- oder Sonnenschutzes muss die rückseitige Klappe so angeordnet sein, dass die Luftzirkulation zum Kind gewährleistet ist.

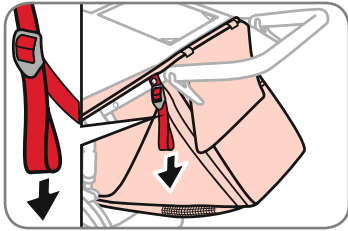

1. An den Sitzlehnenurten ziehen, um den Sitz wieder in die aufrechte Stellung zu bringen.

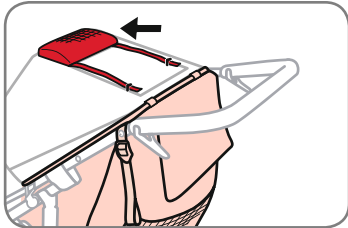

2. Fensterabdeckung in der Tasche verstauen, um die Verdeckgurte freizulegen.

### 5.17 Attaching the weather or sun shield

Weather or sun shields are available as accessories and not included in your box.

**WARNING!** When using the weather or sun shield, rear flap must be positioned accordingly to ensure proper air flow to child.

1. Pull seat recline straps to raise seat back into upright position.

2. Stow window cover in pocket to expose canopy straps.

### 5.17 Fixation de l'écran de protection météo/solaire

L'écran de protection météo/solaire est disponible en accessoire et n'est pas inclus dans la livraison.

**AVERTISSEMENT !** Lors de l'utilisation de l'écran de protection météo/solaire, le rabat arrière doit être positionné de manière à assurer un flux d'air suffisant vers l'enfant.

1. Tirez les sangles d'inclinaison du siège pour remettre le siège en position verticale.

2. Rangez la couverture de fenêtre dans la poche pour accéder aux sangles d'auvent.

DE

## Gebrauchsanleitung

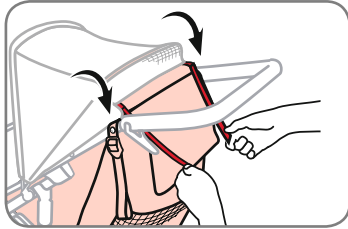

3. Verdeckgurte zu den Klettverschluss-Streifen an der Rückseite des Verdecks ziehen und daran befestigen.

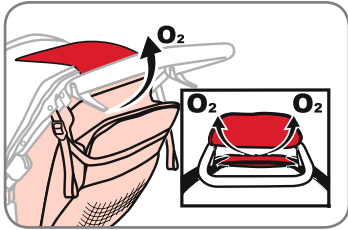

4. Verdeckklappe nach oben und über das Verdeck umlegen und mittels der Klettverschluss-Streifen befestigen. Die Öffnung an der Kinderwagen-Rückseite kontrollieren, um sicherzustellen, dass der Zwischenraum zwischen dem oberen Ende der Rückenlehne und dem Verdeck unversperrt ist.

5. Nach Anbringen des Regen- oder Sonnenschutzes kontrollieren, ob die Belüftungslöcher am Regenschutz auf den Zwischenraum über der Rückenlehne ausgerichtet sind und alle anderen Belüftungslöcher unversperrt sind.

GB

## User instructions

3. Pull canopy straps and secure to Velcro strips on back of canopy.

4. Fold canopy flap up and over canopy, connecting Velcro strips. Inspect opening at back of stroller to make sure space between top of seat back and canopy is unobstructed.

5. After installing the weather or sun shield, confirm vents on weather shield are aligned with space above seat back and all other vents are free of obstruction.

FR

## Mode d'emploi

3. Tirez les sangles d'auvent et fixez-les aux bandes Velcro au dos de l'auvent.

4. Rabattez le rabat d'auvent vers le haut et au-dessus de l'auvent, puis fixez-le avec les bandes Velcro. Inspectez l'ouverture à l'arrière de la poussette pour confirmer que l'espace entre le haut du siège et l'auvent est dégagé.

5. Après avoir installé l'écran de protection météo/solaire, confirmez que les trous d'aération dans l'écran sont centrés sur l'espace au-dessus du dossier et que tous les autres trous d'aération sont dégagés.

## 6. Pflege und Wartung

### Reinigen

Der Stoff verfügt über eine Beschichtung, welche die Reinigung in den meisten Fällen erleichtert. Verwenden Sie einen Schwamm mit einer lauwarmen, milden Seifenlösung (maximale Temperatur 38° C). Spülen Sie den Stoff gründlich mit klarem Wasser aus, um die Seife zu entfernen, und lassen Sie ihn an der Luft trocknen. Verwenden Sie kein Waschmittel.

### Regelmäßige Inspektionen

Wir empfehlen Ihnen, den Kinderwagen vor jedem Gebrauch zu kontrollieren. Kontrollieren Sie den Reifendruck. Kontrollieren Sie alle Schrauben, Befestigungspunkte und Befestigungsvorrichtungen auf festen Sitz. Kontrollieren Sie alle Räder, um sicherzustellen, dass sie gut festgespannt sind. Kontrollieren Sie das Gewebe auf Risse und übermäßigen Verschleiß. Wir empfehlen Ihnen, den Kinderwagen zur regelmäßigen Inspektion und Wartung zu einem ausgewiesenen BOB Händler zu bringen.

### Aufbewahrung

Am besten bewahren Sie Ihren Kinderwagen im Haus auf, solange Sie ihn nicht benutzen. Dies trägt dazu bei, sein Erscheinungsbild zu bewahren. Eine längere Einwirkung der im Sonnenlicht enthaltenen UV-Strahlung kann den Stoff, die Reifen und die Kunststoffteile ausbleichen und schädigen.

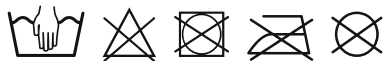

## 6. Care and Maintenance

### Cleaning

The fabric has a stain resistant treatment that makes most clean-ups easy. Use a sponge with a solution of mild soap and lukewarm water (maximum temperature of 38°C). Rinse thoroughly with clean water to remove soap then air dry. Do not use detergent.

### Regular inspections

We recommend inspecting your stroller before every use. Verify tyre pressure. Verify all screws, attachment points and fasteners are tight. Check all wheels to be sure they are securely clamped. Check for tears or excessive wear in the fabric. We recommend you take your stroller to a designated BOB dealer for periodic inspection and service.

### Storage

It is best to store your stroller indoors when it is not in use. This will prolong its attractive appearance. Extended exposure to the sun's ultraviolet rays can fade and damage the fabric, tyres, and plastic parts.

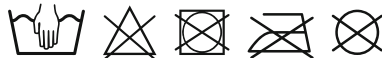

## 6. Nettoyage et entretien

### Nettoyage

Le tissu a reçu un traitement antitâche qui facilite le nettoyage. Utilisez une éponge et une solution de savon doux et d'eau tiède (température maximale de 38 °C). Rincez soigneusement à l'eau claire pour éliminer le savon puis laissez sécher à l'air. N'utilisez pas de détergent .

### Inspections régulières

Nous vous recommandons d'inspecter votre poussette avant chaque utilisation. Vérifiez la pression des pneus. Vérifiez que toutes les vis, tous les points de fixation et toutes les attaches sont bien serrés. Vérifiez toutes les roues pour vous assurer qu'elles sont solidement fixées. Assurez-vous que le tissu ne présente pas de déchirures ou d'usure excessive. Nous vous recommandons de confier votre poussette à un revendeur BOB désigné pour une inspection et un entretien périodiques.

### Entreposage

Il est recommandé d'entreposer votre poussette à l'intérieur lorsqu'elle n'est pas utilisée. Cela prolongera son apparence attractive. Une exposition prolongée aux rayons ultraviolets du soleil peut décolorer et endommager le tissu, les pneus et les pièces en plastique.

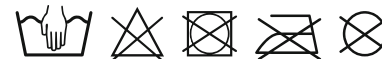

## 7. Kinderwagenzubehör

BRITAX bietet eine umfassende Auswahl an Zubehör für Ihren BOB Revolution® PRO Kinderwagen an. Genauer erfahren Sie auf unserer Website.

### Regenschutz

Die wasserabweisende Konstruktion des Regenschutzes schützt Ihr Kind vor Regen und Wind, ohne ihm die Sicht auf die Außenwelt zu nehmen.

### Sonnenschutz

Das speziell entwickelte Maschennetz des Sonnenschutzes verringert die schädliche UVA/UVB-Strahlung der Sonne und schützt vor Wind und Insekten.

### Snack-Tablett

Das Snack-Tablett lässt sich mühelos an jedem BOB Kinderwagen anbringen und hält Snacks und Getränke in Reichweite Ihres Kindes bereit. Kann beim Zusammenklappen am Kinderwagen verbleiben.

### Transporttasche

Auf allen Reisen mit der Bahn, dem Flugzeug oder dem Auto nimmt die Transporttasche jeden BOB Einzelkindergarten auf.

Copyright © 2016

**BRITAX RÖMER Kindersicherheit GmbH**

www.britax.com

## 7. Stroller Accessories

BRITAX offers a complete line of accessories for your BOB Revolution® PRO stroller. Visit our website for full details.

### Weather shield

The weather shield's water resistant design helps to protect your child from rain and wind while still allowing a view of the world.

### Sun shield

The sun shield's specially designed mesh screen reduces the sun's harmful ultraviolet UVA/UVB rays and helps to provide a barrier to wind and flying insects.

### Snack tray

The snack tray easily inserts into any BOB Stroller, placing snacks and cups at your child's fingertips. Folds with stroller.

### Travel bag

Whether travelling by train, plane or car, the travel bag packs all BOB single strollers for the journey.

Copyright © 2016

**BRITAX RÖMER Kindersicherheit GmbH**

www.britax.com

## 7. Accessoires de la poussette

BRITAX propose une gamme complète d'accessoires pour votre poussette BOB Revolution® PRO. Visitez notre site Internet pour de plus de détails.

### Ecran de protection

Le design imperméable de l'écran de protection contribue à protéger votre enfant contre la pluie et le vent tout en lui permettant de voir le monde.

### Pare-soleil

La maille spécialement conçue du pare-soleil réduit le rayonnement ultraviolet UVA/UVB nocif et protège du vent et des insectes volants.

### Plateau à snack

Le plateau à snack s'installe facilement sur toutes les poussettes BOB afin de placer les snacks et gobelets à portée de votre enfant. Se plie avec la poussette.

### Sac de transport

Pour voyager en train, avion ou voiture, le sac de transport est compatible avec toutes les poussettes monoplace BOB.

Copyright © 2016

**BRITAX RÖMER Kindersicherheit GmbH**

www.britax.com



## Contenido

<b>1. Introducción</b>	<b>39</b>
<b>2. Instrucciones de seguridad</b>	<b>39</b>
<b>3. Descripción</b>	<b>47</b>
<b>4. Montaje</b>	<b>48</b>
<b>5. Funcionamiento</b>	<b>53</b>
5.1 Idoneidad y observaciones generales	53
5.2 Despliegue del producto	54
5.3 Plegado del producto	55
5.4 Uso del cochecito en modo deportivo	56
5.5 Selección del ajuste del impacto	58
5.6 Uso del freno de mano	59
5.6.1 Ajuste de la fuerza de frenado	60
5.6.2 Equilibrado de la fuerza de frenado	60
5.7 Uso del freno de estacionamiento	62
5.8 Ajuste del manillar	63
5.9 Comprobación de la presión de los neumáticos	63
5.10 Ajuste del seguimiento	64
5.11 Ajuste preciso del seguimiento	65
5.12 Aseguramiento del niño en el asiento	66
5.13 Reclinación del asiento	67
5.14 Sujeción de la muñequera	68
5.15 Adaptador de accesorios	69
5.16 Adaptador del sistema de transporte	69
5.17 Fijación de la burbuja para lluvia o protector solar	71
<b>6. Cuidado y mantenimiento</b>	<b>73</b>
<b>7. Accesorios del cochecito</b>	<b>74</b>

## Índice

<b>1. Introdução</b>	<b>39</b>
<b>2. Instruções de segurança</b>	<b>39</b>
<b>3. Descrição</b>	<b>47</b>
<b>4. Montagem</b>	<b>48</b>
<b>5. Funcionamento</b>	<b>53</b>
5.1 Adequação e observações gerais	53
5.2 Desdobrar o produto	54
5.3 Dobrar o produto	55
5.4 Utilizar o carrinho no modo sport	56
5.5 Selecionar a definição de amortecedor	58
5.6 Utilizar o travão de estacionamento	59
5.6.1 Ajustar a força de travagem	60
5.6.2 Equilibrar a força de travagem	60
5.7 Utilização do travão de estacionamento	62
5.8 Ajustar a asa	63
5.9 Verificar a pressão dos pneus	63
5.10 Ajustar a orientação	64
5.11 Ajuste fino da orientação	65
5.12 Prender com segurança a criança no assento	66
5.13 Reclinar o assento	67
5.14 Prender a correia para o pulso	68
5.15 Adaptador para acessórios	69
5.16 Adaptador de sistema de viagem	69
5.17 Fixar o protector solar/ contra intempéries	71
<b>6. Cuidados e Manutenção</b>	<b>73</b>
<b>7. Acessórios do carrinho de bebé</b>	<b>74</b>

## Indice dei contenuti

<b>1. Introduzione</b>	<b>39</b>
<b>2. Istruzioni di sicurezza</b>	<b>39</b>
<b>3. Descrizione</b>	<b>47</b>
<b>4. Montaggio</b>	<b>48</b>
<b>5. Funzionamento</b>	<b>53</b>
5.1 Destinazione d'uso e commenti generali	53
5.2 Apertura del prodotto	54
5.3 Chiusura del prodotto	55
5.4 Utilizzo del passeggino in modalità Sport	56
5.5 Selezione dell'impostazione di assorbimento urti	58
5.6 Utilizzo del freno a mano	59
5.6.1 Regolazione della forza frenante	60
5.6.2 Bilanciamento della forza frenante	60
5.7 Utilizzo del freno di stazionamento	62
5.8 Regolazione della leva	63
5.9 Controllare la pressione delle ruote	63
5.10 Regolazione dell'allineamento	64
5.11 Messa a punto dell'allineamento	65
5.12 Assicurare il bambino nel seggiolino	66
5.13 Inclinazione del seggiolino	67
5.14 Fissaggio della cinghia da polso	68
5.15 Adattatore accessori	69
5.16 Adattatore struttura di trasporto	69
5.17 Fissaggio della protezione dalla pioggia o dal sole	71
<b>6. Cura e manutenzione</b>	<b>73</b>
<b>7. Accessori del passeggino</b>	<b>74</b>



## 1. Introducción

Muchas gracias por elegir el BOB Revolution® PRO. Es un placer comunicarle que la silla de paseo BOB acompañará la seguridad de su hijo en sus primeros años de vida.

Si tiene alguna pregunta más respecto al uso del BOB Revolution® PRO o de sus accesorios, no dude en ponerse en contacto con nosotros.

### BRITAX RÖMER Kindersicherheit GmbH

Blaubeurer Straße 71, 89077 Ulm, Alemania  
www.britax.com

## 2. Instrucciones de seguridad

**¡ADVERTENCIA!** Lea con atención las instrucciones y familiarícese con el cochecito antes de usarlo con el niño sentado.

**¡ADVERTENCIA!** Si el cochecito va a ser usado por otras personas que no estén familiarizadas con el uso (por ejemplo, los abuelos), muéstreles cómo usarlo.

**¡ADVERTENCIA!** Si no sigue estas instrucciones, puede poner en riesgo la seguridad del niño.

**¡ADVERTENCIA!** No emplee accesorios que no hayan sido aprobados por BRITAX para el uso con el BOB Revolution® PRO. Esto extinguirá su garantía y podría provocar daños en el producto.

## 1. Introdução

Obrigado por escolher o BOB Revolution® PRO. Estamos satisfeitos por saber que a sua cadeira de passeio BOB irá acompanhar a sua criança com segurança ao longo dos seus primeiros anos de vida.

Caso tenha outras questões relativamente à utilização do BOB Revolution® PRO ou dos seus acessórios, não hesite em contactar-nos.

### BRITAX RÖMER Kindersicherheit GmbH

Blaubeurer Straße 71, 89077 Ulm, Alemanha  
www.britax.com

## 2. Instruções de segurança

**AVISO!** Leia atentamente as instruções e familiarize-se com o carrinho de bebé antes de o utilizar com uma criança.

**AVISO!** Se o seu carrinho de bebé for utilizado por outras pessoas que não estão familiarizadas com ele (como os avós), mostre-lhes sempre como é que o carrinho de bebé deve ser utilizado.

**AVISO!** A segurança da criança pode ser colocada em risco se não seguir estas instruções.

**AVISO!** Não utilize acessórios que não tenham sido aprovados pela BRITAX para uso com o BOB Revolution® PRO. visto que isso resulta na anulação da ga-

## 1. Introduzione

Grazie per avere scelto BOB Revolution® PRO. Siamo lieti che il passeggino BOB possa accompagnare il vostro bambino in modo sicuro nei suoi primi anni di vita.

In caso di ulteriori domande relative all'uso di BOB Revolution® PRO o dei suoi accessori, non esitate a contattarci.

### BRITAX RÖMER Kindersicherheit GmbH

Blaubeurer Straße 71, 89077 Ulm, Germany  
www.britax.com

## 2. Istruzioni di sicurezza

**CAUTELA!** Leggere attentamente le istruzioni e acquisire familiarità con il passeggino prima di usarlo con il bambino.

**CAUTELA!** Se il passeggino dovesse essere utilizzato da persone che non hanno dimestichezza con esso (ad es. i nonni), mostrate sempre loro come utilizzarlo.

**CAUTELA!** La sicurezza del bambino può essere messa a rischio se non vengono seguite queste istruzioni.

**CAUTELA!** Non utilizzare accessori non approvati da BRITAX per l'uso insieme a BOB Revolution® PRO. In caso contrario, decade il diritto alla garanzia e sono possibili danni al prodotto.

**¡ADVERTENCIA!** Guarde las instrucciones de usuario para poder consultarlas en otro momento.

**¡ADVERTENCIA!** Con el BOB Revolution® PRO sólo deben emplearse recambios originales suministrados o recomendados por BRITAX.

**¡ADVERTENCIA!** Asegúrese de que el niño no juegue con el producto.

**¡ADVERTENCIA!** Este cochecito es apto para niños desde los 6 meses hasta los 17 kg de peso.

**¡ADVERTENCIA!** Este producto no es adecuado:

- para ser utilizado como sustituto de la cama o cuna. Los capazos, cochecitos y sillas de paseo sólo pueden ser utilizados para el transporte.
- para transportar a más de un niño.
- para uso comercial.
- como sistema de transporte en combinación con portabebés que no hayan sido mencionados en esta guía de usuario.

**¡ADVERTENCIA!** Asegúrese de que todos los dispositivos de bloqueo están instalados antes de usar.

**¡ADVERTENCIA!** Durante el transporte del cochecito, asegúrese de que los dispositivos de seguridad no se abran por error.

rantia e pode causar danos no produto.

**AVISO!** Guarde cuidadosamente o manual do utilizador para futura referência.

**AVISO!** Apenas peças sobresselentes originais fornecidas ou recomendadas pela BRITAX deverão ser usadas com o BOB Revolution® PRO.

**AVISO!** Não deixe a criança brincar com o produto.

**AVISO!** Este carrinho de bebé é adequado para crianças desde os 6 meses até aos 17 kg.

**AVISO!** Este produto não é adequado:

- como substituto de uma cama ou alfofa. As alcofas, os carrinhos de bebé e as cadeiras de passeio apenas podem ser utilizados para transporte.
- para transportar mais de uma criança.
- para utilização comercial.
- como sistema de viagem em combinação com outros transportadores de bebé que não os mencionados neste manual do utilizador.

**AVISO!** Certifique-se de que todos os dispositivos de segurança estão engatados antes de utilizar.

**AVISO!** Ao transportar o carrinho de bebé, certifique-se de que não abre inadvertidamente os fechos de segurança.

**AVISO!** Ao dobrar a estrutura do carrinho de bebé, tenha cuidado para não se

**CAUTELA!** Conservare attentamente il manuale delle istruzioni per una futura consultazione.

**CAUTELA!** Utilizzare per BOB Revolution® PRO solo pezzi di ricambio originali forniti o consigliati da BRITAX.

**CAUTELA!** Non lasciare che il bambino giochi con il prodotto.

**CAUTELA!** Il presente passeggino è adatto per bambini dai 6 mesi fino a un peso di 17 kg.

**CAUTELA!** Il prodotto non è adatto:

- a sostituire un lettino o culla. Le carrozzine e i passeggini di qualsiasi tipo possono essere usati solamente per il trasporto.
- per trasportare più di un bambino.
- per uso commerciale.
- per essere usato come struttura di trasporto in combinazione con trasportini diversi da quelli citati nel presente manuale d'istruzioni.

**CAUTELA!** Controllare che i dispositivi di bloccaggio siano inseriti prima dell'uso.

**CAUTELA!** Durante la conduzione del passeggino, assicurarsi di non sganciare per errore i blocchi di sicurezza.

**CAUTELA!** Quando viene chiuso il telaio del passeggino, assicurarsi di non rimanere intrappolati o che non succeda ad altri.

**¡ADVERTENCIA!** Al plegar el chasis del cochecito, asegúrese de que no quede nadie atrapado.

**¡ADVERTENCIA!** No pliegue el cochecito si se encuentra un niño sentado.

**¡ADVERTENCIA!** Abroche siempre al niño dentro del cochecito.

**¡ADVERTENCIA!** Compruebe que los dispositivos de anclaje del capazo, del asiento o del portabebés están correctamente instalados antes de usarlos.

**¡ADVERTENCIA!** Nunca deje al niño sin supervisión.

**¡ADVERTENCIA!** Accione siempre el freno cuando estacione el cochecito de bebé, antes de poner al niño dentro y antes de sacarlo.

**¡ADVERTENCIA!** Si se efectúan ajustes, asegúrese de que el niño no puede alcanzar las piezas en movimiento.

**¡ADVERTENCIA!** Las cargas en el manillar afectan a la estabilidad del cochecito.

**¡ADVERTENCIA!** Proteja al niño de la radiación solar extrema. La capota no proporciona una protección absoluta ante los rayos UVA perjudiciales.

**¡ADVERTENCIA!** Emplee siempre un arnés ajustado correctamente.

**¡ADVERTENCIA!** Cualquier carga sujeta al manillar, al respaldo del asiento o

entalar, nem entalar outros.

**AVISO!** Nunca dobre o carrinho de bebé quando a criança estiver sentada neste.

**AVISO!** Prenda sempre a criança com o cinto de segurança no carrinho de bebé.

**AVISO!** Verifique se os dispositivos de encaixe da estrutura da alfofa, da unidade do assento ou da cadeirinha se encontram correctamente colocados antes da utilização.

**AVISO!** Nunca deixe a criança sem vigilância.

**AVISO!** Accione sempre o travão quando pára o carrinho e antes de colocar ou retirar a criança do mesmo.

**AVISO!** Ao ajustar o carrinho, certifique-se de que a criança não consegue tocar em quaisquer peças móveis.

**AVISO!** A colocação de carga na asa de empurrar afecta a estabilidade do carrinho de bebé.

**AVISO!** Proteja a criança da luz solar forte. A cobertura não fornece uma protecção completa contra raios UV perigosos.

**AVISO!** Utilize sempre um arnés correctamente instalado e ajustado.

**AVISO!** Qualquer carga presa na asa e/ou na parte de trás do encosto e/ou nos lados do veículo afectará a estabilidade do veículo.

**CAUTELA!** Non chiudere il passeggino con il bambino seduto.

**CAUTELA!** Mantenere sempre le cinture del passeggino allacciate quando il bambino è seduto.

**CAUTELA!** Controllare che i dispositivi di attacco del trasportino, del seggiolino o della carrozzina siano sempre correttamente inseriti, prima dell'uso.

**CAUTELA!** Non lasciate mai il bambino incustodito.

**CAUTELA!** Inserire sempre il freno quando si parcheggia il passeggino, quando si fa salire e scendere il bambino.

**CAUTELA!** Durante la regolazione, assicurarsi che il bambino non possa raggiungere parti in movimento.

**CAUTELA!** Eventuali carichi presenti sulla maniglia a spinta influiscono sulla stabilità del passeggino.

**CAUTELA!** Proteggere il bambino da luce solare forte. La capottina non fornisce protezione completa contro radiazioni UV pericolose.

**CAUTELA!** Usare sempre un'imbracatura idoneamente adattata e messa a punto.

**CAUTELA!** Qualsiasi carico attaccato alla maniglia e/o al retro dello schienale, nonché ai lati del mezzo di trasporto, influenzerà la stabilità del mezzo stesso.

a los laterales del vehículo afectará a la estabilidad del vehículo.

**¡ADVERTENCIA!** No permita jamás que el ocupante se ponga de pie en el cochecito. El cochecito podría volcarse.

**¡ADVERTENCIA!** Emplee siempre la muñequera para evitar separarse del cochecito.

**¡ADVERTENCIA!** No cuelgue paquetes o bolsas en la barra del manillar o el chasis del cochecito.

**¡ADVERTENCIA!** Antes del transporte y durante el uso, asegúrese de que las manos y los pies del niño están alejados de las ruedas.

**¡ADVERTENCIA!** No emplee el cochecito en escaleras o pendientes. El cochecito podría volcarse.

**¡ADVERTENCIA!** No lo utilice nunca si los neumáticos muestran una presión baja o están desinflados, pues podría perder el control del cochecito.

**¡ADVERTENCIA!** Nunca tire del cochecito hacia atrás al subir escaleras. Esto podría dañar el sistema de suspensión y provocar una avería en el chasis.

**¡ADVERTENCIA!** Mantenga una precaución extrema al usar el cochecito en superficies irregulares y/o no pavimentadas, húmedas o deslizantes, dado

**AVISO!** Nunca deixe que o ocupante se ponha de pé no carrinho de bebé. O carrinho de bebé pode capotar.

**AVISO!** Utilize sempre a correia para o pulso para evitar separar-se do carrinho de bebé.

**AVISO!** Não prenda quaisquer volumes ou sacos à barra da asa de transporte ou à estrutura do carrinho de bebé.

**AVISO!** Ao iniciar a utilização ou durante a utilização, certifique-se sempre de que as mãos e os pés da criança estão afastados das rodas.

**AVISO!** Não utilize o carrinho de bebé em escadas ou inclinações acentuadas. O carrinho de bebé pode capotar.

**AVISO!** Nunca utilize com baixa pressão nos pneus ou com os pneus vazios, pois isso poderia provocar a perda de controlo.

**AVISO!** Nunca puxe o carrinho de bebé subindo escadas às arrecuas. Isso pode danificar o sistema de suspensão, levando a uma falha estrutural.

**AVISO!** Tenha todo o cuidado ao utilizar o carrinho de bebé sobre superfícies irregulares e/ou não pavimentadas, molhadas ou escorregadias, pois estas condições podem criar riscos adicionais e levar à perda de estabilidade.

**CAUTELA!** Non permettere mai all'occupante di stare in piedi sul passeggino. Il passeggino può ribaltarsi.

**CAUTELA!** Usare sempre la cinghia da polso per evitare di separarsi dal passeggino.

**CAUTELA!** Non appendere pacchi o borse al manubrio o al telaio del passeggino.

**CAUTELA!** Nella partenza e durante l'uso, assicurarsi sempre che mani e piedi del bambino siano lontani dalle ruote.

**CAUTELA!** Non usare il passeggino su scale o pendenze ripide. Il passeggino può ribaltarsi.

**CAUTELA!** Non utilizzare mai con gomme sgonfie o con bassa pressione per evitare di perdere il controllo.

**CAUTELA!** Non tirare il passeggino procedendo all'indietro sulle scale. Tale azione potrebbe danneggiare il sistema di sospensione, danneggiando il telaio.

**CAUTELA!** Fare estrema cautela quando si utilizza il passeggino su superfici irregolari e/o non lastricate, bagnate o sdruciolevoli, poiché tali condizioni creano pericoli aggiuntivi e possono portare a perdita di stabilità.

que estas condiciones pueden provocar riesgos adicionales y dar lugar a una pérdida de la estabilidad.

**¡ADVERTENCIA!** No modifique el cochecito o sus etiquetas. Esto podría extinguir la garantía y dar lugar a una situación peligrosa.

**¡ADVERTENCIA!** Proteja el cochecito durante el transporte o el envío para prevenir daños en el mismo y en sus componentes. Tras el transporte o el envío, compruebe minuciosamente si se han producido daños. No utilice el cochecito si está dañado o si falta alguna de sus piezas.

**¡ADVERTENCIA!** El cochecito no está equipado para el uso con una iluminación muy baja o en la oscuridad.

**¡ADVERTENCIA!** El montaje o la instalación incorrectos de las ruedas de cierre rápido de este cochecito puede provocar que las ruedas se suelten durante el movimiento y se produzca una pérdida de control.

**¡ADVERTENCIA!** Nunca se desplace por zonas todoterreno con el cochecito en modo ciudad, dado que podría producirse una pérdida de control.

**¡ADVERTENCIA!** Si el asiento está reclinado completamente, existe mayor riesgo de volcado trasero.

**AVISO!** Não altere o carrinho de bebé ou quaisquer etiquetas. Isso anula a garantia e pode deixá-lo num estado de funcionamento perigoso.

**AVISO!** Proteja o carrinho de bebé ao transportá-lo ou expedi-lo, de forma a evitar danos no carrinho de bebé e nos seus componentes. Verifique de perto quaisquer danos após o transporte ou expedição. Interrompa a utilização do carrinho de bebé se este estiver danificado ou se existirem peças em falta.

**AVISO!** O carrinho de bebé não está equipado para utilização com pouca luminosidade ou após o anoitecer.

**AVISO!** Qualquer falha na correcta montagem ou instalação das rodas de desengate rápido deste carrinho de bebé poderá resultar na libertação das rodas durante a movimentação e subsequente perda de controlo.

**AVISO!** Nunca faça uma utilização todo-o-terreno com o carrinho de bebé no modo de passeio porque isso poderia resultar na perda de controlo.

**AVISO!** Quando o assento está totalmente reclinado, existe uma maior probabilidade de que este possa capotar para trás.

**AVISO!** Não exceda o limite de peso

**CAUTELA!** Non modificare il passeggino né alcuna etichetta presente su di esso. Tali azioni annullano la garanzia e possono portare a condizioni di pericolo.

**CAUTELA!** Proteggere il passeggino durante lo spostamento o il trasporto per prevenire danni al passeggino e ai suoi componenti. Controllare accuratamente eventuali danni dopo il trasporto o la spedizione. Interrompere l'uso del passeggino se danneggiato o mancante di qualunque sua parte.

**CAUTELA!** Il passeggino non è progettato per l'uso in condizioni di bassa luminosità o dopo il calare del sole.

**CAUTELA!** L'assemblaggio o il montaggio non corretto delle ruote a sgancio rapido su questo passeggino possono provocare il distacco delle stesse durante il movimento e una conseguente perdita di controllo.

**CAUTELA!** Non andare fuori strada con il passeggino in modalità City poiché tale azione può provocare perdita di controllo.

**CAUTELA!** Quando il seggiolino è totalmente inclinato, è più probabile che si verifichi il ribaltamento all'indietro.

**CAUTELA!** Non superare il limite massimo di carico pari a un 1 kg per la

**¡ADVERTENCIA!** No exceda el límite de peso máximo de 1 kg para el bolsillo trasero.

**¡ADVERTENCIA!** No exceda el límite de peso máximo de 4 kg para la cesta de compras.

**¡ADVERTENCIA!** Este asiento no es recomendable para niños menores de 6 meses.

**¡ADVERTENCIA!** Estacione el cochecito sólo con el freno aplicado. Compruebe que el freno está accionado adecuadamente.

**¡ADVERTENCIA!** Para los asientos para el automóvil empleados junto con un chasis, este vehículo no reemplaza a una cuna o una cama. Si el niño necesita dormir, deberá acomodarlo en un capazo, una cuna o una cama adecuados.

**¡ADVERTENCIA!** Utilice siempre el sistema de sujeción.

**¡ADVERTENCIA!** El producto podría contener una bolsita con gel de sílice desecante. No ingerir; se debe desecharlo.

La silla de paseo (sistema de transporte) ha sido desarrollada y fabricada conforme a los estándares EN1888:2012 y EN1466:2014.

máximo de 1 kg na bolsa do encosto.

**AVISO!** Não exceda o limite de peso máximo de 4 kg no cesto de compras.

**AVISO!** Esta unidade de assento não é indicada para crianças com menos de 6 meses.

**AVISO!** Estacione o carrinho de bebé apenas quando tiver aplicado o travão. Verifique sempre se o travão se encontra devidamente accionado.

**AVISO!** Para cadeiras para transporte de crianças utilizadas em conjunto com um chassis, este veículo não substitui um berço ou uma cama. Caso a criança necessite de dormir, a mesma deverá ser deitada numa estrutura de carrinho adequada, num berço ou numa cama.

**AVISO!** Utilize sempre o sistema de retenção.

**AVISO!** O produto pode conter um saco com sílica gel dessecante. Não ingerir, eliminar.

Esta cadeira de passeio (sistema de viagem) foi desenvolvida e fabricada de acordo com as normas EN1888:2012 e EN1466:2014.

tasca dello schienale.

**CAUTELA!** Non superare il limite massimo di carico pari a 4 kg per il cestello.

**CAUTELA!** Il seggiolino non è adatto a bambini di età inferiore ai 6 mesi.

**CAUTELA!** Parcheggiare il passeggino esclusivamente con il freno di stazionamento. Controllare sempre che il freno sia correttamente inserito.

**AVVERTENZA!** Per seggiolini da viaggio usati in combinazione con un telaio, questo veicolo non sostituisce un lettino o un letto. Se il bambino dovesse aver bisogno di dormire, dovrà essere posizionato, in una navicella, in una culla o in un lettino adatti allo scopo.

**AVVERTENZA!** Utilizzate sempre il sistema di ritenuta.

**AVVERTENZA!** Il prodotto potrebbe contenere una bustina contenente gel essiccante di silice. Non ingerire, gettare via.

Questo passeggino (struttura di trasporto) è stato sviluppato e prodotto in conformità con gli standard EN1888:2012 e EN1466:2014.

El BOB Revolution® PRO puede usarse con las siguientes configuraciones:



Como silla de paseo a partir de 6 meses hasta 17 kg o 3 años.



Como sistema de transporte con un portabebés desde el nacimiento hasta los 13 kg.

El BOB Revolution® PRO se puede usar como sistema de transporte con los siguientes portabebés Britax/Römer (**disponibles por separado**):

- **BABY-SAFE**
- **BABY-SAFE plus**
- **BABY-SAFE plus II**
- **BABY-SAFE plus SHR II**
- **BABY-SAFE Sleeper**
- **Britax Primo**
- **BABY-SAFE i-Size**

El portabebés sólo se puede usar de espaldas a la marcha sobre la silla de paseo. Si se usa como sistema de transporte, siga las siguientes instrucciones para su portabebés.



Como sistema de transporte con el capazo BOB desde el nacimiento hasta los 9 kg.

El BOB Revolution® PRO puede usarse con las siguientes configuraciones. Si se usa con el capazo, siga las instrucciones respectivas. El capazo BOB sólo se puede usar de espaldas a la marcha sobre la silla de paseo.

O BOB Revolution® PRO pode ser usado nas seguintes configurações:



Como carrinho com o assento a partir dos 6 meses até aos 17 kg ou aos 3 anos de idade.



Como sistema de viagem com um transportador de bebé, desde o nascimento até aos 13 kg

O BOB Revolution® PRO pode ser utilizado como sistema de viagem com os seguintes transportadores de bebés Britax/Römer (**disponíveis separadamente**):

- **BABY-SAFE**
- **BABY-SAFE plus**
- **BABY-SAFE plus II**
- **BABY-SAFE plus SHR II**
- **BABY-SAFE Sleeper**
- **Britax Primo**
- **BABY-SAFE i-Size**

O sistema de transporte de bebés só pode ser usado voltado para trás na cadeira de passeio. Quando utilizado como sistema de viagem, siga as instruções do seu sistema de transporte de bebés.



Como sistema de viagem com a alcofa BOB desde o nascimento até aos 9 kg

O BOB Revolution® PRO pode ser usada com todas as alcofas BOB. Sempre que utilizar a alcofa, siga as respectivas instruções. A alcofa BOB apenas pode ser usada voltada para trás na cadeira de passeio.

BOB Revolution® PRO può essere utilizzato nelle seguenti configurazioni:



Come passeggino partire dall'età di 6 mesi e fino a 17 kg o a 3 anni.



Come struttura di trasporto con un trasportino dalla nascita fino a 13 kg di peso

BOB Revolution® PRO può essere utilizzato come struttura di trasporto insieme ai seguenti trasportini Britax Römer (**disponibili separatamente**):

- **BABY-SAFE**
- **BABY-SAFE plus**
- **BABY-SAFE plus II**
- **BABY-SAFE plus SHR II**
- **BABY-SAFE Sleeper**
- **Britax Primo**
- **BABY-SAFE i-Size**

Il trasportino deve essere usato solo rivolto all'indietro sul passeggino. Se usato come struttura di trasporto, si prega di seguire le istruzioni per il proprio trasportino.



Come struttura di trasporto insieme alla carrozzina BOB, dalla nascita fino a 9 kg

BOB Revolution® PRO può essere utilizzato con la carrozzina BOB. Se si usa insieme alla carrozzina, si prega di attenersi alle relative istruzioni. La carrozzina BOB deve essere usata solo rivolta all'indietro sul passeggino.

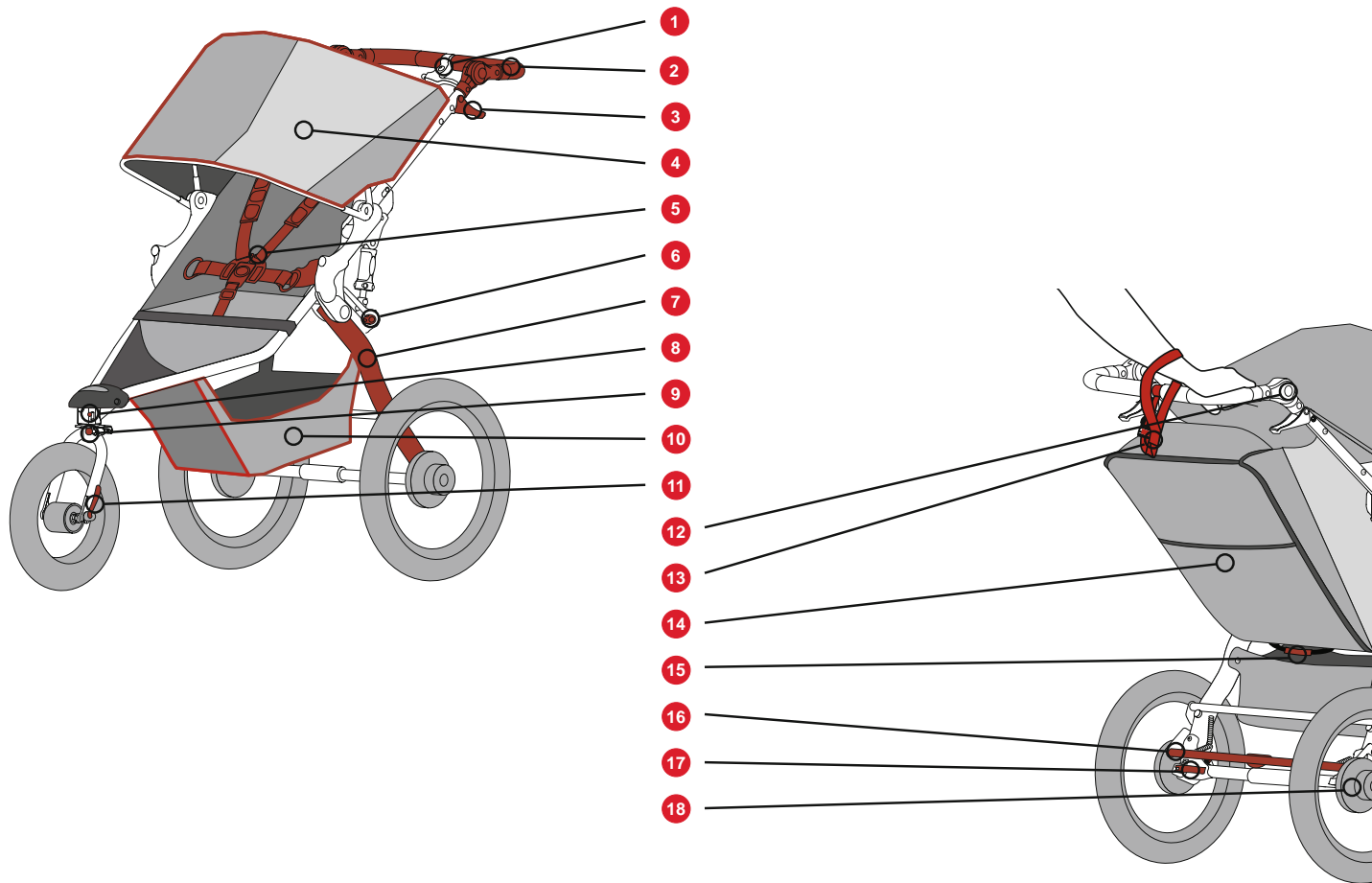



### 3. Descripción

Nº	Descripción
1	Palanca de freno de mano
2	Manillar ajustable
3	Palanca de apertura del manillar
4	Capota
5	Arnés de 5 puntos
6	Tirador de apertura de impacto
7	Brazo oscilante
8	Tirador giratorio
9	Tirador de seguimiento
10	Cesta de carga inferior
11	Palanca de cierre rápido
12	Ajuste del manillar
13	Muñequera
14	Bolsillo trasero del asiento
15	Palanca de apertura del marco
16	Freno de estacionamiento
17	Palanca de cierre rápido
18	Ensamblaje del freno de tambor

### 3. Descrição

N.º	Descrição
1	Alavanca do travão de mão
2	Asa de transporte ajustável
3	Alavanca de desengate da asa de transporte
4	Capota
5	Arnês de 5 pontos
6	Botão de desengate do amortecedor
7	Braço oscilante
8	Botão giratório
9	Botão de orientação
10	Cesto de carga baixo
11	Alavanca de desengate rápido
12	Ajuste da asa de transporte
13	Correia para o pulso
14	Bolsa traseira do assento
15	Asa de desengate da estrutura
16	Travão de estacionamento
17	Alavanca de desengate rápido
18	Montagem do travão de tambor

### 3. Descrizione

Nº	Descrizione
1	Leva del freno a mano
2	Manubrio regolabile
3	Leva di sgancio del manubrio
4	Capottina
5	Imbracatura a 5 punti
6	Manopola di sgancio del meccanismo di assorbimento urti
7	Braccio oscillante
8	Manopola girevole
9	Manopola di allineamento
10	Cestello inferiore di carico del bambino
11	Leva di sgancio rapido
12	Regolazione del manubrio
13	Cinghia da polso
14	Tasca posteriore del seggiolino
15	Maniglia di sgancio del telaio
16	Freno di stazionamento
17	Leva di sgancio rapido
18	Gruppo freno a tamburo

**4. Montaje****Instalación de las ruedas traseras**

1. Saque el cochecito y las ruedas de la caja. La rueda delantera está guardada en el cochecito plegado.
2. Levante el freno de estacionamiento hasta la posición desbloqueada.
3. Gire las palancas del cierre rápido de forma que giren alejándose de la horquilla.
4. Inserte el eje con manguito de la rueda trasera en el orificio de la horquilla trasera.

Si el eje no se desliza fácilmente, afloje la tensión del cierre rápido ajustando la tuerca con la mano y vuelva a insertar el eje.

**¡ADVERTENCIA!** El uso del cochecito con un cierre rápido de las ruedas ajustado incorrectamente puede dar lugar a que las ruedas vibren, se tambaleen o se desprendan del cochecito.

**4. Montagem****Instalação da roda traseira**

1. Remover o carrinho de bebé e as rodas da caixa. A roda dianteira está acondicionada no carrinho de bebé dobrado.
2. Ajuste o travão de estacionamento para a posição desbloqueada.
3. Rodar a alavanca de desengate rápido de forma a que se curve afastando-se do apoio do desviador.
4. Inserir o eixo do topo da roda traseira no orifício do apoio do desviador traseiro.

Se o eixo não deslizar facilmente, alivie a porca de ajuste de tensão de desengate rápido ajustando a porca manualmente e reintroduza o eixo.

**AVISO!** A utilização do seu carrinho de bebé com o desengate rápido de uma roda mal ajustada e apertada pode fazer com que a roda vibre, oscile ou se solte do carrinho de bebé.

**4. Montaggio****Montaggio delle ruote posteriori**

1. Rimuovere il passeggino e le ruote dalla confezione. La ruota anteriore è situata all'interno del passeggino ripiegato.
2. Sollevare il freno di stazionamento per sbloccarlo.
3. Ruotare le leve di sgancio rapido in modo che si allontanino dal portamozzo.
4. Inserire il fuso a snodo della ruota posteriore nel foro del portamozzo posteriore.

Se l'asse non scivola facilmente, allentare la leva di sgancio rapido regolando a mano il dado.

**CAUTELA!** Usare il passeggino con una ruota a sgancio rapido non correttamente regolata può causare vibrazioni, oscillazioni o il distacco della ruota dal passeggino.

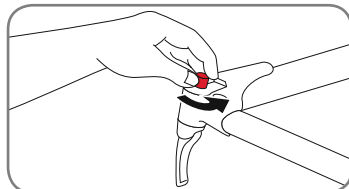
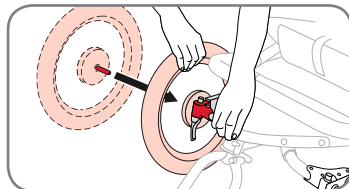
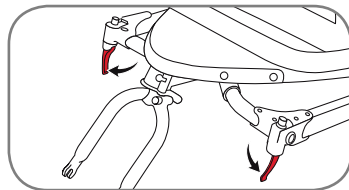
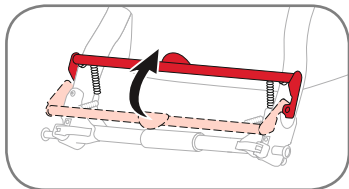

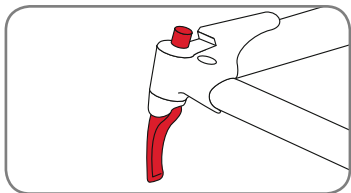

Para ajustar el cierre rápido, mantenga la palanca en la posición completamente abierta y apriete la tuerca de ajuste de la tensión con los dedos contra la horquilla.

**¡ADVERTENCIA!** Esto requiere bastante fuerza para apretar la rueda con seguridad. Si es capaz de cerrar completamente el cierre rápido sin rodear con los dedos la horquilla y la palanca de cierre rápido no deja una huella visible en la palma de su mano, la tensión no será adecuada.

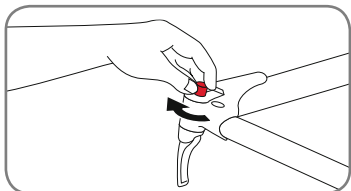

Para APRETAR la tuerca de ajuste de la tensión, gire en el sentido de las agujas del reloj.

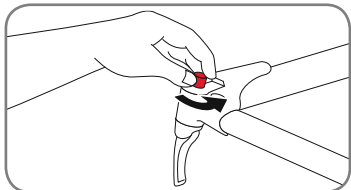

Para AFLOJAR la tuerca de ajuste de la tensión, gire en el sentido contrario a las agujas del reloj.

Para ajustar o desengate rápido, segure a alavanca de came de desengate rápido na posição completamente aberta e aperte a porca de ajuste de tensão contra o apoio do desviador.

**AVISO!** É necessária uma força considerável para fixar a roda com segurança. Se conseguir fechar completamente o desengate rápido sem agarrar o apoio do desviador e a alavanca de desengate rápido não ficar com uma impressão visível da palma da sua mão, a tensão não é adequada.

Para APERTAR a porca de ajuste de tensão, rodar no sentido dos ponteiros do relógio.

Para SOLTAR a porca de ajuste de tensão, rodar no sentido contrário ao dos ponteiros do relógio.

Per regolare lo sgancio rapido, tenere la leva in posizione di apertura completa e stringere il dado di regolazione della tensione in modo che sia sufficientemente serrato contro il portamozzo.

**CAUTELA!** È necessaria una forza notevole per fissare saldamente la ruota. Se si è in grado di chiudere completamente la leva di sgancio rapido senza stringere le dita intorno al portamozzo e la leva di sgancio rapido non lascia un'impronta visibile sul palmo della mano, la stretta non è adeguata.

Per SERRARE il dado di regolazione della tensione, ruotarlo in senso orario.

Per ALLENTARE il dado di regolazione della tensione, ruotarlo in senso antiorario.

ES

Instrucciones de uso

Para cerrar adecuadamente el cierre rápido, gire la palanca a la posición completamente cerrada.

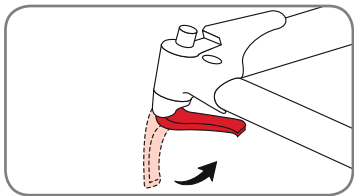

### Desmontaje de las ruedas traseras

1. Levante el freno de estacionamiento hasta la posición desbloqueada.

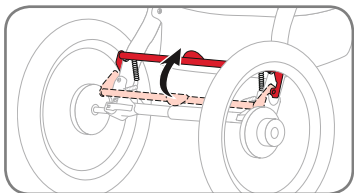

2. Mueva la palanca de cierre rápido de la rueda de la posición bloqueada o completamente cerrada a la posición completamente abierta.

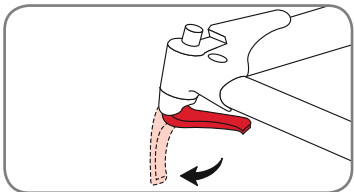

3. Empuje el pasador de liberación de la rueda hacia delante, levante la rueda del suelo algunos centímetros y extraiga la rueda de la horquilla.

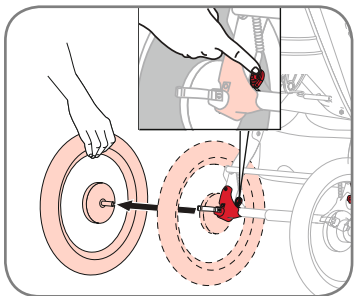

PT

Manual de instruções

Para fechar devidamente o desengate rápido, rodar a alavanca para a posição completamente fechada.

### Remover a roda traseira

1. Ajuste o travão de estacionamento para a posição desbloqueado.

2. Mudar a alavanca de desengate rápido da posição bloqueada ou completamente fechada para a posição completamente aberta.

3. Empurrar o pino de desengate da roda traseira para frente, erguer a roda alguns centímetros do chão e puxar a roda do desviador.

IT

Istruzioni per l'uso

Per chiudere correttamente lo sgancio rapido, ruotare la leva in posizione di chiusura completa.

### Rimozione della ruota posteriore

1. Sollevare il freno di stazionamento per sbloccarlo.

2. Spostare la leva di sgancio rapido della ruota dalla posizione di blocco o chiusura completa alla posizione di apertura completa.

3. Spingere in avanti il perno di sgancio della ruota posteriore, sollevare la ruota di alcuni centimetri dal suolo ed estrarre la ruota dal portamozzo.

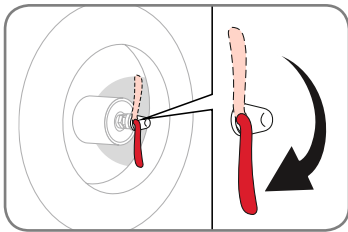

### Instalación de la rueda delantera

Gire la palanca de cierre rápido de forma que gire alejándose de la horquilla. Esto la coloca en la posición completamente abierta.

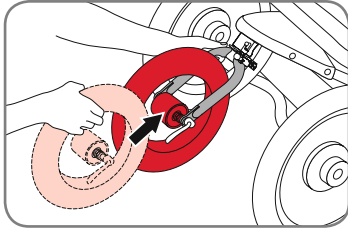

Desde la parte delantera del cochecito, inserte la rueda entre las horquillas, de forma que el eje contacte con la parte superior de las ranuras de las horquillas.

**¡ADVERTENCIA!** El uso del cochecito con un cierre rápido de las ruedas ajustado incorrectamente puede dar lugar a que las ruedas vibren, se tambaleen o se desprendan del cochecito.

Para ajustar el cierre rápido, mantenga la palanca en la posición completamente abierta y apriete la tuerca de ajuste de la tensión con los dedos contra la horquilla.

**¡ADVERTENCIA!** Esto requiere bastante fuerza para apretar la rueda con seguridad. Si es capaz de cerrar

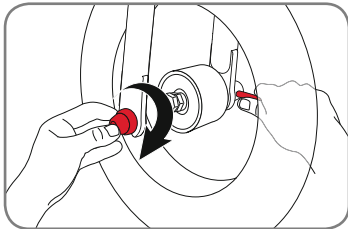

### Instalação da roda dianteira

Rodar a alavanca de desengate rápido de forma a que se curve afastando-se da roda. Isso coloca-na na posição completamente aberta.

De frente para a dianteira do carrinho de bebé, introduza a roda entre os apoios do desviador da forquilha, de forma a que o eixo encoste com firmeza à parte superior das ranhuras dos apoios do desviador da forquilha.

**AVISO!** A utilização do seu carrinho de bebé com o desengate rápido de uma roda mal ajustada e apertada pode fazer com que a roda vibre, oscile ou se solte do carrinho de bebé.

Para ajustar o desengate rápido, segure a alavanca de came de desengate rápido na posição completamente aberta e aperte a porca de ajuste de tensão contra o apoio do desviador.

**AVISO!** É necessária uma força considerável para fixar a roda com segurança. Se conseguir fechar completa-

### Montaggio della ruota anteriore

Ruotare la leva di sgancio rapido in modo che si allontani dal portamozzo. In tal modo, si ottiene la posizione di apertura completa.

Rimanendo di fronte al passeggino, inserire la ruota tra i portamozzi della forcella in modo che l'asse sia a stretto contatto con la parte superiore delle scanalature dei portamozzi della forcella.

**CAUTELA!** Usare il passeggino con una ruota a sgancio rapido non correttamente regolata può causare vibrazioni, oscillazioni o il distacco della ruota dal passeggino.

Per regolare lo sgancio rapido, tenere la leva in posizione di apertura completa e serrare il dado di regolazione della tensione in modo che sia sufficientemente serrato contro il portamozzo.

**CAUTELA!** È necessaria una forza notevole per fissare saldamente la ruota. Se si è in grado di chiudere com-

completamente el cierre rápido sin rodear con los dedos la horquilla y la palanca de cierre rápido no deja una huella visible en la palma de su mano, la tensión no será adecuada.

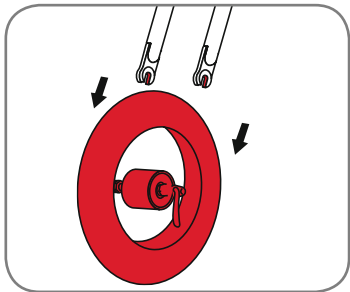
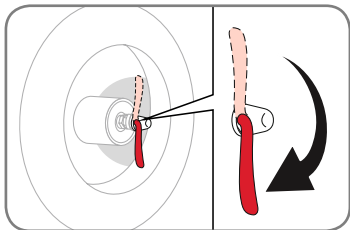
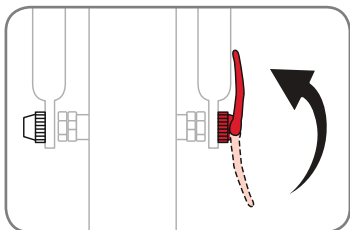

Para cerrar adecuadamente el cierre rápido y asegurar la rueda delantera en las horquillas, confirme que el eje esté en contacto con la parte superior de las horquillas en ambos lados. Mientras se mantiene la rueda en esta posición, gire la palanca de cierre rápido hacia arriba hasta la posición completamente cerrada.

### Desmontaje de la rueda delantera

1. Mueva la palanca de cierre rápido de la rueda de la posición bloqueada o completamente cerrada a la posición completamente abierta.
2. Levante la rueda delantera varios centímetros del suelo y presione sobre la parte superior de la rueda con la palma de la mano para extraer la rueda de la horquilla delantera.

mente o desengate rápido sem agarrar o apoio do desviador e a alavanca de desengate rápido não ficar com uma impressão visível da palma da sua mão, a tensão não é adequada.

Para fechar devidamente o desengate rápido e fixar a roda dianteira nos apoios do desviador, confirme se o eixo encosta à parte superior dos apoios do desviador em ambos os lados e se a roda está centrada da esquerda para a direita. Enquanto mantém a roda nesta posição, rode o desengate rápido para cima e para a posição completamente fechado.

### Remover a roda dianteira

1. Mudar a alavanca de desengate rápido da posição bloqueado ou completamente fechado para a posição completamente aberto.
2. Levantar a roda dianteira a alguns centímetros do chão e bater na parte superior da roda com a palma da mão para soltar a roda da forquilha dianteira.

pletamente la leva di sgancio rapido senza stringere le dita intorno al portamozzo e la leva di sgancio rapido non lascia un'impronta visibile sul palmo della mano, la stretta non è adeguata.

Per chiudere correttamente lo sgancio rapido e fissare la ruota anteriore nei portamozzi, accertarsi che l'asse sia a contatto con la parte superiore dei portamozzi su entrambi i lati. Mantenere la ruota in questa posizione e ruotare la leva di sgancio rapido verso l'alto e in posizione di chiusura totale.

### Rimozione della ruota anteriore

1. Spostare la leva di sgancio rapido della ruota dalla posizione di blocco o chiusura completa alla posizione di apertura completa.
2. Sollevare la ruota anteriore di qualche cm dal suolo e picchiettare sulla parte superiore della ruota con il palmo della mano per estrarre la ruota dalla forcella anteriore.

## 5. Funcionamiento

### 5.1 Idoneidad y observaciones generales

**¡ADVERTENCIA!** Antes de realizar cualquier ajuste en la silla, asegúrese de que está estacionada sobre una superficie plana y el freno está accionado. Asegúrese también de que al ajustarla se encuentra vacía.

#### Edades recomendadas

Uso recomendado	Edad
Con capazo (sólo modo paseo)	Nacimiento - 9 kg de peso
Con portabebés (sólo modo paseo)	Nacimiento - 13 kg de peso
Modo ciudad	6 meses - 3 años o 17 kg de peso
Modo deportivo	9 meses - 3 años o 17 kg de peso

Si el cochecito se usa para correr o en modo todoterreno, asegúrese de seguir las instrucciones del apartado „5.4 Uso del cochecito en modo deportivo“.

## 5. Funcionamento

### 5.1 Adequação e observações gerais

**AVISO!** Antes de efectuar quaisquer ajustes na cadeira de passeio, certifique-se de que a mesma está estacionada numa superfície plana e que o travão está accionado. Tenha igualmente em atenção que a criança não pode estar no assento durante o ajuste.

#### Recomendações etárias

Utilização recomendada	Idade
Com alcofa (Apenas passeio)	Do nascimento até aos 9 kg
Com sistema de transporte de bebés (Apenas passeio)	Desde o primeiro dia até aos 13 kg
Modo de passeio	6 meses 3 anos ou 17 kg de peso
Modo Sport	9 meses - 3 anos ou 17 kg de peso

Ao utilizar o carrinho de bebé no modo todo-o-terreno/corrida, certifique-se de seguir a secção „5.4 Utilizar o carrinho no modo sport“.

## 5. Funzionamento

### 5.1 Destinazione d'uso e commenti generali

**CAUTELA!** Prima di eseguire qualsiasi regolazione sul passeggino, assicurarsi che sia parcheggiato su una superficie piana e che il freno sia inserito. Accertarsi inoltre che, all'atto della regolazione, il bambino non sia seduto sul seggiolino.

#### Età consigliata

Utilizzo consigliato	Età
Con carrozzina (Solo a piedi)	Dalla nascita ai 9 kg di peso
Con trasportino (Solo a piedi)	Dalla nascita ai 13 kg di peso
Modalità City	Da 6 mesi a 3 anni o peso inferiore ai 17 kg
Modalità Sport	Da 9 mesi a 3 anni o peso inferiore ai 17 kg

Quando si utilizza il passeggino in modalità jogging/fuoristrada, attenersi alla sezione „5.4 Utilizzo del passeggino in modalità Sport“.

## Límites de peso y carga

**¡ADVERTENCIA!** No coloque objetos afilados en el bolsillo trasero del asiento. La colocación de objetos afilados en el bolsillo trasero del asiento puede provocar lesiones en el ocupante.

Para manejar el BOB Revolution® PRO con seguridad, es importante que tenga en cuenta los siguientes límites de peso de la silla de paseo:

- Peso máximo del ocupante: 17 kg
- Peso máximo en la cesta de carga inferior: 4 kg
- Peso máximo en el bolsillo trasero del asiento: 1 kg

## 5.2 Despliegue del producto

**¡ADVERTENCIA!** Asegúrese de que todos los dispositivos de bloqueo están instalados antes de usar.

**¡ADVERTENCIA!** Para evitar lesiones, asegúrese de que el niño está alejado al plegar y desplegar el producto.

1. Levante la palanca para abrir el marco rojo verticalmente. Mantenga las ruedas en el suelo cuando el brazo oscilante del cochecito comience a abrirse.

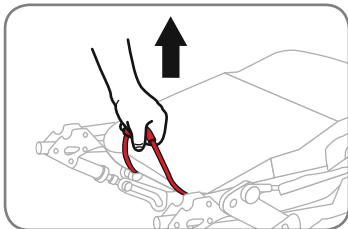

## Limites de carga e peso

**AVISO!** Não coloque objectos pontiagudos na bolsa traseira do assento. Encostar-se contra objectos pontiagudos que se encontrem na bolsa traseira do assento pode resultar em ferimentos no ocupante.

Para um funcionamento seguro do seu BOB Revolution® PRO deverá respeitar os limites de peso seguintes para a cadeira de passeio:

- Peso máximo do ocupante: 17 kg
- Peso máximo para o cesto de carga baixo: 4 kg
- Peso máximo na bolsa traseira do assento: 1 kg

## 5.2 Desdobrar o produto

**AVISO!** Certifique-se de que todos os dispositivos de segurança estão engatados antes de utilizar.

**AVISO!** Para evitar ferimentos, certifique-se de que a criança está afastada ao dobrar e desdobrar este produto.

1. Puxar para cima a asa vermelha de desengate da estrutura. Manter os pneus no chão enquanto o braço oscilante do carrinho de bebé se começa a movimentar livremente.

## Limiti di carico e di peso

**CAUTELA!** Non posizionare oggetti appuntiti nella tasca posteriore del seggiolino. L'occupante può subire lesioni appoggiandosi contro oggetti appuntiti presenti nella tasca posteriore del seggiolino.

Per un utilizzo sicuro di BOB Revolution® PRO, è importante considerare i seguenti limiti di peso per il passeggino:

- Peso massimo dell'occupante per bambino: 17 kg
- Peso massimo nel cestello inferiore di carico: 4 kg
- Peso massimo per tasca posteriore del seggiolino: 1 kg

## 5.2 Apertura del prodotto

**CAUTELA!** Controllare che i dispositivi di bloccaggio siano inseriti prima dell'uso.

**CAUTELA!** Per evitare lesioni, assicurarsi che il bambino sia tenuto lontano quando si apre o si chiude il prodotto.

1. Sollevare la maniglia rossa di sgancio del telaio in verticale. Tenere le ruote a terra quando il braccio oscillante del passeggino comincia ad aprirsi di scatto.



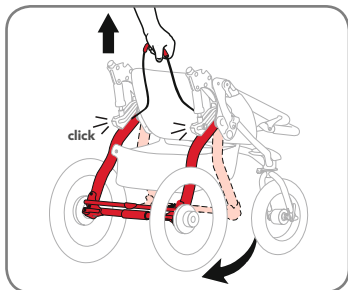

2. El brazo oscilante del cochecito se desplegará hasta una posición abierta y bloqueada.

2. O braço oscilante do carrinho de bebé abre e encaixa na posição aberto e bloqueado.

2. Il braccio oscillante del passeggino si aprirà di scatto in posizione di apertura e blocco.

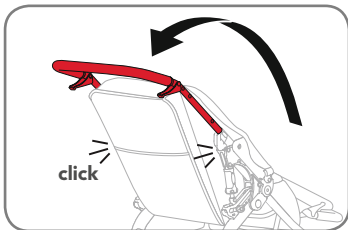

3. Levante el manillar y tire de él hacia atrás hasta que encaje en la posición superior cerrada.

3. Puxe a asa de transporte para cima e para trás até que encaixe na posição bloqueado e vertical.

3. Sollevare il manubrio in alto indietro in posizione di blocco verticale.

### 5.3 Plegado del producto

### 5.3 Dobrar o produto

### 5.3 Chiusura del prodotto

**¡ADVERTENCIA!** Asegúrese de que todos los dispositivos de bloqueo están instalados antes de usar.

**¡ADVERTENCIA!** Para evitar lesiones, asegúrese de que el niño está alejado al plegar y desplegar el producto.

**AVISO!** Certifique-se de que todos os dispositivos de segurança estão engatados antes de utilizar.

**AVISO!** Para evitar ferimentos, certifique-se de que a criança está afastada ao dobrar e desdobrar este produto.

**CAUTELA!** Controllare che i dispositivi di bloccaggio siano inseriti prima dell'uso.

**CAUTELA!** Per evitare lesioni, assicurarsi che il bambino sia tenuto lontano quando si apre o si chiude il prodotto.

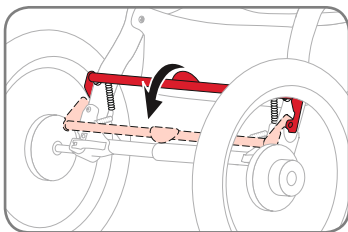

1. Fije el freno de estacionamiento en la posición bloqueada, saque al niño del asiento y retire el contenido de los bolsillos y la cesta de carga inferior.

1. Coloque o travão de estacionamento na posição bloqueado, retire a criança do assento e retire o conteúdo do cesto de carga baixo e bolsas.

1. Con il freno di stazionamento in posizione di blocco, estrarre il bambino dal seggiolino e gli oggetti dal cestello inferiore di carico e dalle tasche.

ES

Instrucciones de uso

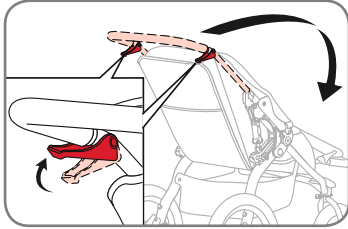

2. Apriete ambas palancas de apertura del manillar simultáneamente. Gire el manillar hacia el asiento.

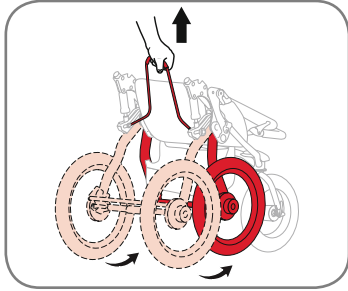

3. Con un tirón corto y rápido, levante la palanca de apertura del marco rojo. Mantenga las ruedas en el suelo cuando el cochecito se pliegue hacia la rueda delantera.

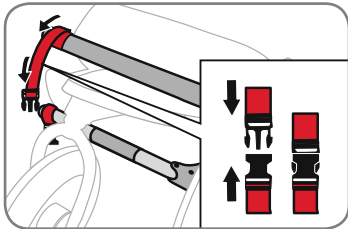

4. Deje el cochecito plano y emplee el broche de la muñequera para asegurar que el cochecito se mantiene en la posición plegada.

5. Retire las ruedas delantera y traseras para hacerlo más pequeño. Consulte el apartado „4. Montaje“.

#### 5.4 Uso del cochecito en modo deportivo

Asegúrese de seguir las instrucciones siguientes al usar el cochecito BOB en modo ciudad/deportivo:

PT

Manual de instruções

2. Aperte simultaneamente ambas as alavancas de desengate da asa de transporte. Rode a asa de transporte para a frente na direcção do assento.

3. Com um puxão curto e rápido, puxe para cima a asa vermelha de desengate da estrutura. Mantenha os pneus no chão enquanto o carrinho de bebé se recolhe na direcção da roda dianteira.

4. Utilizar a fivela da correia para o pulso para fixar o carrinho de bebé na posição dobrado.

5. Retirar as rodas dianteira e traseira para o encurtar ainda mais. Consultar a secção „4. Montagem“.

#### 5.4 Utilizar o carrinho no modo sport

Certifique-se de seguir as instruções abaixo ao utilizar o seu carrinho de bebé BOB no modo passeio/sport:

IT

Istruzioni per l'uso

2. Spingere contemporaneamente le due leve di sgancio del manubrio. Ruotare il manubrio in avanti sul seggiolino.

3. Tirando brevemente e rapidamente, sollevare verso l'alto la maniglia rossa di sgancio del telaio. Tenere le ruote a terra quando il passeggino si richiude in direzione della ruota anteriore.

4. Appoggiare il passeggino piatto e utilizzare la fibbia della cinghia per bloccarlo in posizione di chiusura.

5. Estrarre le ruote anteriori e posteriori per renderlo ancora meno ingombrante. Vedere la sezione „4. Montaggio“.

#### 5.4 Utilizzo del passeggino in modalità Sport

Assicurarsi di seguire le istruzioni sotto riportate quando si utilizza il passeggino BOB in modalità City/Sport:

**¡ADVERTENCIA!** Nunca se desplace en áreas todoterreno con el cochecito en modo ciudad.

**¡ADVERTENCIA!** No use nunca dispositivos de sujeción como portabebés o capazos al usar el cochecito para correr o en modo todo-terreno.

**¡ADVERTENCIA!** El uso del cochecito en modo deportivo para niños menores de 9 meses puede suponer un grave riesgo para la salud e influir en su desarrollo físico.

**¡ADVERTENCIA!** Para correr o desplazarse en áreas todoterreno, hágalo siempre con el asiento del cochecito en la posición completamente erguida. Correr o desplazarse en áreas todoterreno con el asiento en las posiciones reclinadas puede dar lugar a una pérdida de estabilidad y provocar lesiones.

**AVISO!** Nunca faça uma utilização todo-o-terreno com o carrinho de bebé no modo de passeio.

**AVISO!** Nunca utilize acessórios como sistemas de transporte de bebés ou alcofas durante a utilização do carrinho para corrida ou em todo-o-terreno.

**AVISO!** A utilização do carrinho de bebé em modo sport para crianças abaixo de 9 meses pode apresentar sérios riscos à saúde e pode ter impacto no seu desenvolvimento físico.

**AVISO!** O assento do carrinho de bebé deve estar sempre na posição completamente vertical quando for correr ou em passeios todo-o-terreno. Utilizar no modo todo-o-terreno o assento em posição reclinada poderá resultar na perda de estabilidade e ferimentos.

**CAUTELA!** Non andare fuori strada con il passeggino in modalità City.

**CAUTELA!** Non utilizzare accessori come i trasportini o le carrozzine quando si utilizza il passeggino per la corsa/il jogging o il fuoristrada.

**CAUTELA!** Utilizzare il passeggino in modalità Sport per bambini di età inferiore ai 9 mesi può costituire un grave pericolo per la salute del bambino e influenzare il suo sviluppo fisico.

**CAUTELA!** Durante la corsa/il jogging o il fuoristrada tenere il seggiolino del passeggino in posizione completamente eretta. La corsa/il jogging o il fuoristrada con il seggiolino in posizioni reclinate può provocare perdita di stabilità e conseguenti lesioni.

ES

Instrucciones de uso

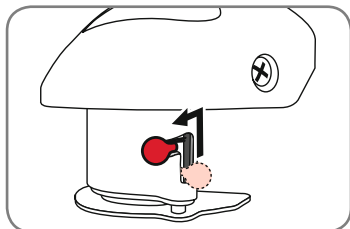

### Selección del modo ciudad o deportivo

Si la horquilla delantera se encuentra en „modo deportivo“, ésta se bloqueará y la rueda/horquilla delantera no girará ni a la derecha ni a la izquierda como sí lo hace en el „modo ciudad“.

#### Modo ciudad

Deslice el tirador giratorio hacia arriba y hacia la izquierda. La horquilla girará 360 grados.

#### Modo deportivo

Deslice el tirador giratorio hacia la derecha. El tirador se deslizará a la posición inferior. Gire la rueda/horquilla hasta que encaje en la posición delantera.

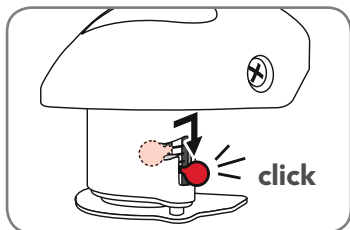

### 5.5 Selección del ajuste del impacto

Saque al niño del asiento, pulse el tirador de apertura de impacto y, al mismo tiempo, deslice el tirador hasta la posición que desee. Cuando el tirador esté en la posición correcta, oírá un chasquido.

Repítalo en el lado opuesto.

**AVISO:** Cada vez que el cochecito está plegado, éste vuelve por defecto a la posición más suave.

PT

Manual de instruções

### Escolher o modo de passeio ou sport

Se a forquilha dianteira estiver no “modo sport” ficará bloqueada e a forquilha/roda dianteiras não irão oscilar para a esquerda nem para a direita quando estiver no “modo passeio”.

#### Modo de passeio

Faça deslizar o botão giratório para cima e para a esquerda. A forquilha irá rodar 360 graus.

#### Modo sport

Faça deslizar o botão giratório para a direita. O botão desliza para a posição inferior. Rodar a forquilha/roda até encaixar na posição avançada.

### 5.5 Seleccionar a definição de amortecedor

Retire a criança do assento, pressione o botão de desengate do amortecedor e deslize até à posição desejada. O botão irá encaixar quando estiver na posição correcta.

Repetir no lado oposto.

**NOTA:** Sempre que o carrinho de bebé é dobrado, os amortecedores voltam à posição mais suave predefinida.

IT

Istruzioni per l'uso

### Selezione della modalità City o Sport

Se la forcella anteriore si trova in “modalità Sport”, sarà bloccata e la forcella/ruota anteriore non ruoterà a destra e a sinistra come quando si trova in “modalità City”.

#### Modalità City

Far scorrere la manopola girevole in alto a sinistra. La forcella ruoterà a questo punto di 360 gradi.

#### Modalità Sport

Far scorrere la manopola girevole a destra. La manopola scivolerà in posizione bassa. Ruotare la forcella/ruota fino a quando non scatta in avanti.

### 5.5 Selezione dell'impostazione di assorbimento urti

Estrarre il bambino dal seggiolino, premere la manopola di sgancio del meccanismo di assorbimento urti e contemporaneamente fare scorrere la manopola nella posizione desiderata. La manopola scatterà inserendosi nella posizione corretta.

Ripetere sull'altro lato.

**NOTA:** Ogni volta che si chiude il passeggino, i meccanismi di assorbimento urti ritornano nella posizione più morbida.

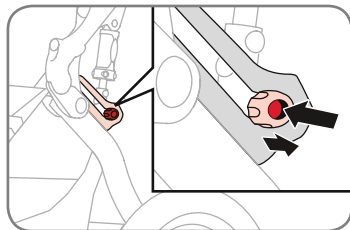

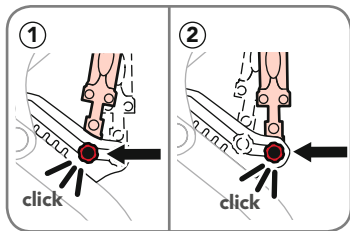

**Posición ①:** Más suave

**Posición ②:** Más dura

## 5.6 Uso del freno de mano

El sistema de freno de mano se puede utilizar para ayudar a reducir la velocidad de un cochecito o ayudar a detenerlo. El sistema de freno de mano no es un freno de estacionamiento.

El sistema de freno de mano está equipado con dos tensores. Si no está familiarizado con el uso de los tensores, por favor póngase en contacto con el servicio al cliente de Britax o visite a su distribuidor local para obtener asistencia.

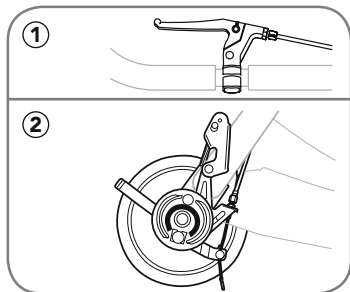

**①:** Palanca de freno de mano

**②:** Ensamblaje del freno de tambor

### Determinación del correcto funcionamiento

Para que el sistema de freno de mano funcione de forma adecuada, es esencial que se ajuste correctamente. Con el sistema de freno ajustado correctamente, las ruedas deben rodar libremente cuando la palanca de freno no está accionada. Para determinar si el sistema de freno funciona correctamente, compruebe si se aplica una fuerza de frenado adecuada cuando se tira de la palanca de freno y vea si la fuerza de frenado es equilibrada (se aplica uniformemente), entre las ruedas traseras izquierda y derecha.

**Posição ①:** Suave

**Posição ②:** Rija

## 5.6 Utilizar o travão de estacionamento

O travão de mão pode ser utilizado para ajudar a abrandar ou parar um carrinho de bebé. O travão de mão não é um travão de estacionamento. O travão de mão está equipado com dois afinadores. Se não está familiarizado com a utilização dos afinadores, contacte o serviço de apoio ao cliente da Britax ou visite o seu revendedor local para obter assistência.

**①:** Alavanca do travão de mão

**②:** Montagem do travão de tambor

### Definir a função correcta

Para que o travão de mão funcione de forma correcta, é fundamental que seja devidamente ajustado. Com o sistema de travão devidamente ajustado, as rodas rodam livremente quando a alavanca de travão não se encontra activa. Para confirmar se o sistema de travão está a funcionar devidamente, verifique se é aplicada força de travagem ao puxar a alavanca do travão e veja se a força de travagem está equilibrada (distribuída uniformemente), entre ambas as rodas traseiras.

**Posizione ①:** Più morbida

**Posizione ②:** Più rigida

## 5.6 Utilizzo del freno a mano

Si può utilizzare il sistema di frenata manuale per rallentare o arrestare il passeggino. Il freno a mano non è un freno di stazionamento. Il freno a mano è dotato di due regolatori dei cavi del freno. Se non si ha dimestichezza con l'uso dei regolatori dei cavi del freno, si prega di contattare il servizio clienti Britax o rivolgersi al proprio rivenditore locale per assistenza.

**①:** Leva del freno a mano

**②:** Gruppo freno a tamburo

### Verifica del funzionamento carrello

Perché il freno a mano funzioni correttamente, è fondamentale che sia ben regolato. Con un'adeguata regolazione del sistema di frenata, le ruote ruoteranno liberamente quando la leva del freno non è inserita. Per stabilire se il sistema di frenata funzioni correttamente, controllare che la forza frenante applicata quando si tira la leva del freno sia adeguata e bilanciata (applicata uniformemente) tra ruota anteriore e posteriore.

### 5.6.1 Ajuste de la fuerza de frenado

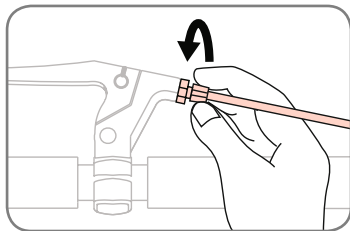

Si no se aplica una fuerza de frenado correcta cuando se tira de la palanca de freno hacia el manillar, es necesario apretar el cable de freno. Para **tensar** el cable, afloje el anillo de bloqueo y gire el tensor en el sentido contrario a las agujas del reloj. Fije el tensor en la nueva posición apretando el anillo de bloqueo contra el cuerpo de la palanca de freno.

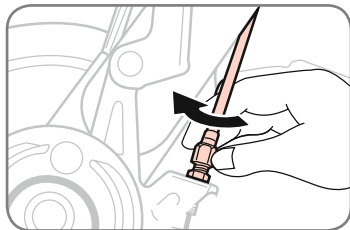

Si las ruedas traseras no giran libremente cuando la palanca de freno está en la posición liberada, hay un exceso de fuerza de frenado y se debe aflojar el cable de freno. Para **aflojar** el cable, afloje el anillo de bloqueo y gire el tensor en el sentido de las agujas del reloj. Fije el tensor apretando el anillo de bloqueo contra la placa de apoyo del freno de tambor.

Prosiga con los ajustes hasta fijar la fuerza de frenado adecuada en una de las ruedas traseras y conseguir un funcionamiento correcto.

### 5.6.2 Equilibrado de la fuerza de frenado

Antes de abordar este paso, asegúrese de que la fuerza de frenado se haya ajustado correctamente tal y como se ha descrito en „5.6.1 Ajuste de la fuerza de frenado“.

### 5.6.1 Ajustar a força de travagem

Se não for aplicada uma força de travagem correcta ao puxar a alavanca do travão, deverá ajustar o cabo do travão. Para **apertar** o cabo, solte o anel de retenção e rode o afinador para a esquerda. Fixe o afinador na nova posição apertando o anel de retenção contra a estrutura da alavanca do travão.

Se as rodas traseiras não rodarem livremente com a alavanca de travão na posição solta, é porque existe demasiada força de travagem e o cabo de travão precisa de ser afrouxado. Para **soltar** o cabo, solte o anel de retenção e rode o afinador para a direita. Fixe o afinador apertando o anel de retenção contra a placa do travão de tambor.

Continue a ajustar até obter a força de travagem desejada numa das rodas traseiras e que esteja a funcionar correctamente.

### 5.6.2 Equilibrar a força de travagem

Antes de iniciar este passo, certifique-se que a força do travão foi ajustada correctamente como descrito em „5.6.1 Ajustar a força de travagem“.

### 5.6.1 Regolazione della forza frenante

Se non si applica una forza frenante corretta quando si tira la leva del freno sulla barra della maniglia, sarà necessario serrare il cavo del freno. Per **stringere** il cavo, allentare l'anello di fissaggio e ruotare il regolatore del cavo del freno in senso antiorario. Bloccare il regolatore del cavo del freno nella nuova posizione stringendo l'anello di fissaggio contro il corpo della leva del freno.

Se le ruote posteriori non ruotano liberamente quando la leva del freno è in posizione di sgancio, la forza frenante è eccessiva e il cavo del freno dovrà essere allentato. Per **allentare** il cavo, allentare l'anello di fissaggio e ruotare il regolatore del cavo del freno in senso orario. Bloccare il regolatore del cavo del freno stringendo l'anello di fissaggio contro la piastra posteriore del freno a tamburo.

Proseguire le regolazioni fino a stabilire una forza frenante corretta su una delle ruote posteriori e il suo funzionamento adeguato.

### 5.6.2 Bilanciamento della forza frenante

Prima di passare a questa fase, accertare che la forza frenante sia stata regolata correttamente come descritto in „5.6.1 Regolazione della forza frenante“.

Identifique la rueda que no tiene la fuerza de frenado correcta. Apriete el cable de freno (como en el primer paso), hasta que la fuerza de frenado sea igual a la de la rueda opuesta.

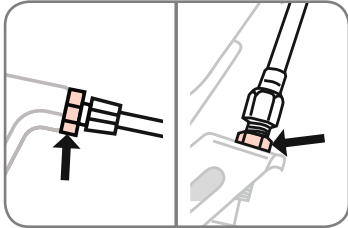

**AVISO:** Hay anillos de bloqueo en todos los tornillos de ajuste para evitar que cambien de posición. Asegúrese siempre de que los anillos de bloqueo estén bien apretados.

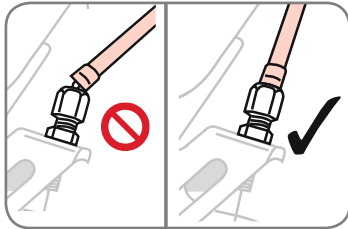

**AVISO:** Asegúrese de que todos los cables de freno y sus extremos en las boquillas de la cubiertas estén debidamente ubicados en el orificio relevante de los tensores.

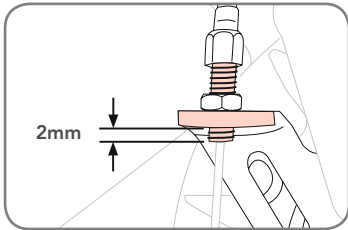

**¡ADVERTENCIA!** Para ajustar los tornillos no es necesario desenroscarlos por completo de la placa de apoyo del freno. Asegúrese de que atraviesen la placa de apoyo y que como mínimo 2 mm sobresalgan por el otro lado. Si no es el caso, existe un riesgo de corte del tornillo, con la consiguiente pérdida de fuerza de frenado que podría resultar en un accidente que provoque lesiones graves o la muerte.

Identificar uma roda que não tenha a força de travagem adequada. Aperte o cabo do travão (como no primeiro passo), até que a força do travão seja a mesma da roda oposta.

**NOTA:** Existem anéis de bloqueio em todos os parafusos de ajuste para evitar que estes rodem. Certifique-se que os anéis de bloqueio estão devidamente apertados.

**NOTA:** Certifique-se que todos os cabos de travão e as extremidades estão devidamente introduzidas nos orifícios dos afinadores.

**AVISO!** Os parafusos de ajuste não podem ser completamente desapertados da placa do travão. Certifique-se que se estendem pelo menos 2mm através da placa, projetando-se pelo lado oposto. Se não for o caso, existe um risco do parafuso cisalhar e perder força de travagem, podendo dar origem a um acidente, causando ferimentos graves ou morte.

Individuare a ruota con forza frenante errata. Serrate il cavo del freno (come nella fase uno) in modo che la forza frenante equivalga a quella della ruota opposta.

**NOTA:** Gli anelli di fissaggio sulle viti di regolazione consentono di prevenirne il cambio di posizione. Assicurarsi sempre che siano adeguatamente fissati.

**NOTA:** Accertare che i cavi dei freni e i relativi cavi con raccordi filettati di alloggiamento siano posizionati correttamente nel relativo foro dei regolatori dei cavi del freno.

**CAUTELA!** Non svitare completamente le viti di regolazione dalla piastra posteriore del freno. Accertare che si estendano attraverso la piastra posteriore con una sporgenza di almeno 2mm sul lato posteriore. In caso contrario, la vite potrebbe essere tranciata con possibile perdita di forza frenante e successivo incidente con gravi lesioni o decesso.

### 5.7 Uso del freno de estacionamiento

**¡ADVERTENCIA!** El freno de estacionamiento no está diseñado como freno de detención. El freno no debería ser usado para reducir la marcha o detener el cochecito, dado que esto podría hacer que el cochecito parara repentinamente y provocar una pérdida de control.

**¡ADVERTENCIA!** No estacione en pendientes. El freno de estacionamiento está destinado exclusivamente para estacionar el cochecito en superficies planas. El estacionamiento en pendientes puede provocar que el cochecito vuelque o se vaya.

Para colocar el freno de estacionamiento, pise la barra de freno hasta la posición de bloqueo en el pedal rojo asegurándose de que el pasador de bloqueo encaja completamente en el disco de cierre

Para asegurarse de que el freno está ajustado correctamente, intente

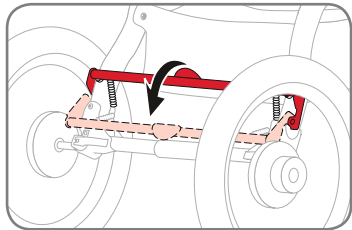

### 5.7 Utilização do travão de estacionamento

**AVISO!** O travão de estacionamento não é concebido como travão de paragem. O travão não deve ser utilizado para abrandar ou parar o carrinho de bebé porque isso pode fazer com que o carrinho de bebé pare abruptamente, resultando em perda de controlo.

**AVISO!** Não estacione em planos inclinados. O travão de estacionamento é concebido para estacionar o carrinho de bebé apenas em superfícies planas. O estacionamento em superfícies inclinadas pode levar a que o carrinho de bebé capote ou se descontrole.

Para accionar o travão de estacionamento, pressionar a barra do travão para baixo, para a posição bloqueado, com o pé no pedal vermelho – certificando-se que o pino de bloqueio acciona completamente o disco de bloqueio.

Para se certificar que o travão está devidamente accionado, tente mo-

### 5.7 Utilizzo del freno di stazionamento

**CAUTELA!** Il freno di stazionamento non è progettato come freno di arresto. Il freno non deve essere usato per rallentare o fermare il passeggino poiché tale azione potrebbe arrestare il passeggino bruscamente, provocando perdita di controllo.

**CAUTELA!** Non parcheggiare in pendenza. Il freno di stazionamento è progettato per parcheggiare il passeggino unicamente su superfici piane. Parcheggiare in pendenza può fare ribaltare o scivolare via il passeggino.

Per inserire il freno di stazionamento, premere la relativa barra verso il basso in posizione di blocco agendo con il piede sul pedale rosso; verificare che il perno di bloccaggio innesti completamente il disco di bloccaggio.

Per assicurarsi che il freno sia inserito correttamente, spostare il



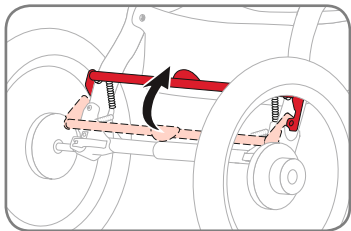

desplazar el cochecito hacia delante y hacia atrás una vez accionado el freno. Si el cochecito no se desplaza, el freno estará accionado correctamente.

Para liberar el freno de estacionamiento, levante el pedal rojo con el pie hasta que la barra de freno salte a la posición completamente desbloqueada.

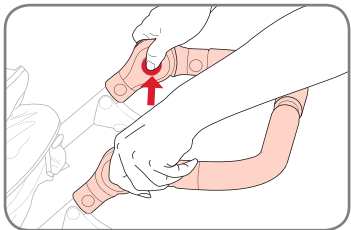

### 5.8 Ajuste del manillar

Mantenga pulsados los dos botones de liberación del interior del conjunto del manillar mientras sube o baja el manillar a una de las siete posiciones individuales.

### 5.9 Comprobación de la presión de los neumáticos

**¡ADVERTENCIA!** No lo utilice nunca si los neumáticos muestran una presión baja o están desinflados, pues podría perder el control del cochecito.

**¡ADVERTENCIA!** El inflado de las ruedas superando la presión de inflado máxima grabada en el neumático puede dañar la llanta o el neumático y dar lugar a una pérdida de control y provocar lesiones.

vimentar o carrinho de bebé antes e depois de accionar o travão. Se o carrinho de bebé não se movimentar, o travão está devidamente accionado.

Para soltar o travão de estacionamento, levante o pé do pedal vermelho até a barra do travão saltar completamente para a posição desbloqueado.

### 5.8 Ajustar a asa

Pressionar e manter pressionados os dois botões no interior da asa, e ao mesmo tempo levantar ou descer a asa para uma das sete posições disponíveis.

### 5.9 Verificar a pressão dos pneus

**AVISO!** Nunca utilize com baixa pressão nos pneus ou com os pneus vazios, pois isso poderia provocar a perda de controlo.

**AVISO!** O enchimento dos pneus acima da pressão de enchimento máxima estampada em relevo no pneu pode danificar a jante e/ou o pneu resultando em perda de controlo e ferimentos.

passaggio avanti e indietro dopo avere inserito il freno. Se il passeggero non si muove, il freno è inserito correttamente.

Per rilasciare il freno di stazionamento, sollevare l'apposito pedale rosso con il piede fino a quando la barra del freno non scatta verso l'alto in posizione completamente sbloccata.

### 5.8 Regolazione della leva

Premere e tenere i due bottoni di sgancio all'interno del gruppo della maniglia sollevando o abbassando la maniglia in una delle sette posizioni individuali.

### 5.9 Controllare la pressione delle ruote

**CAUTELA!** Non utilizzare mai con gomme sgonfie o con bassa pressione per evitare di perdere il controllo.

**CAUTELA!** Gonfiare le gomme ad una pressione superiore a quella stampata sulla gomma stessa può danneggiare il cerchione o la gomma stessa, con una conseguente perdita di controllo e possibilità di lesioni.

ES

Instrucciones de uso

Las ruedas de plástico están destinadas a soportar una presión de inflado máxima de 2 bar (30 psi). La presión máxima de inflado está grabada en la rueda, junto al vástago de la válvula.

### 5.10 Ajuste del seguimiento

**¡ADVERTENCIA!** No realice una prueba de circulación con un niño o cualquier ocupante en el cochecito.

Si el cochecito tira hacia la izquierda o hacia la derecha mientras la rueda delantera se encuentra en modo deportivo y el cochecito se encuentra sobre terreno plano, ajuste el seguimiento como se muestra en los siguientes pasos:

1. Retire el contenido de la cesta de carga inferior y de los bolsillos.
2. Compruebe la presión de los neumáticos.
3. Ponga el cochecito en modo deportivo. Consulte el apartado „5.4 Uso del cochecito en modo deportivo“.
4. Coloque el cochecito en una superficie plana de unos 5 metros de largo.

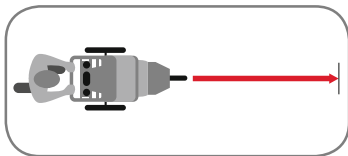

PT

Manual de instruções

As rodas plásticas estão classificadas para uma pressão máxima de enchimento de 2 bar (30 psi). A pressão máxima de enchimento está gravada na roda próxima da válvula.

### 5.10 Ajustar a orientação

**AVISO!** Não testar com uma criança no carrinho.

Se o carrinho de bebé fugir para a esquerda ou para a direita quando a roda dianteira se encontrar no modo sport e o carrinho estiver numa superfície plana, ajustar a orientação como descrito nos seguintes passos:

1. Remover o conteúdo do cesto de carga baixo e das bolsas.
2. Verificar a pressão dos pneus.
3. Colocar o carrinho no modo sport. Consulte a secção „5.4 Utilizar o carrinho no modo sport“.
4. Encontrar uma faixa de piso nivelado com 5 metros de comprimento.

IT

Istruzioni per l'uso

Le ruote in plastica sono tarate per una pressione massima di gonfiaggio pari a 2 bar (30 psi). La pressione di gonfiaggio massima è stampigliata sulla ruota vicino allo stelo della valvola.

### 5.10 Regolazione dell'allineamento

**CAUTELA!** Non eseguire il test di movimento con un bambino o altro occupante nel passeggino.

Se, su un terreno pianeggiante, il passeggino tende a spostarsi a destra o a sinistra quando la ruota anteriore è in modalità Sport, regolare l'allineamento come indicato dalle seguenti fasi:

1. Rimuovere gli oggetti presenti nel cestello inferiore di carico e nelle tasche.
2. Controllare la pressione delle ruote.
3. Impostare il passeggino in modalità Sport. Vedere la sezione „5.4 Utilizzo del passeggino in modalità Sport“.
4. Posizionare il passeggino su un tratto di terreno pianeggiante lungo circa 5 metri.

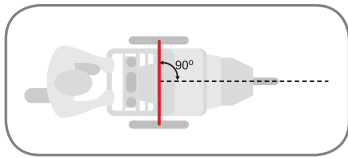

5. Alinee el cochecito de forma que los ejes de las ruedas traseras sean perpendiculares a la línea recta.

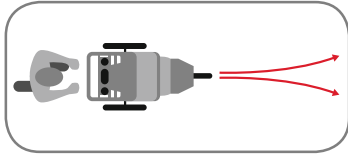

6. Empuje el cochecito hacia delante y suéltelo para comprobar si gira a la derecha o a la izquierda. Repita la prueba de empuje varias veces. Si el cochecito tira hacia la izquierda o hacia la derecha, pase a „5.11 Ajuste preciso del seguimiento“.

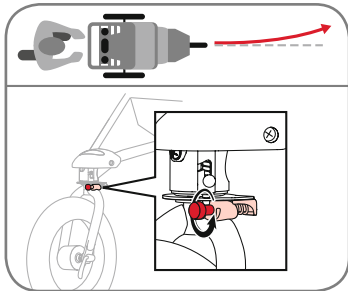

### 5.11 Ajuste preciso del seguimiento

Si su cochecito gira hacia la izquierda, gire el tirador de seguimiento en el sentido contrario a las agujas del reloj hasta media vuelta.

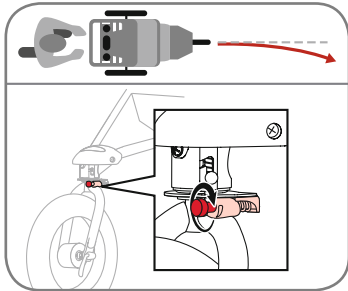

Si su cochecito gira hacia la derecha, gire el tirador de seguimiento en el sentido de las agujas del reloj hasta media vuelta.

5. Alinhe o carrinho de bebé de forma a que os eixos da roda traseira fiquem perpendiculares a uma linha recta.

6. Empurre o carrinho de bebé para a frente e solte-o para ver se ele foge para a direita ou para a esquerda. Repita este teste várias vezes. Se o carrinho de bebé fugir sempre para a esquerda ou para a direita, proceda ao „5.11 Ajuste fino da orientação“.

### 5.11 Ajuste fino da orientação

Se o carrinho de bebé fugir para a esquerda, rode o botão de orientação no sentido contrário ao dos ponteiros do relógio até uma meia volta.

Se o carrinho de bebé fugir para a direita, rode o botão de orientação no sentido dos ponteiros do relógio até uma meia volta.

5. Allineare il passeggino in modo che gli assi delle ruote posteriori siano perpendicolari rispetto a una linea retta.

6. Spingere il passeggino in avanti e lasciare per vedere se vira a destra o sinistra. Ripetere più volte il test della spinta. Se il passeggino continua a spostarsi in modo evidente verso destra o sinistra, passare a „5.11 Messa a punto dell'allineamento“.

### 5.11 Messa a punto dell'allineamento

Se il passeggino si sposta verso sinistra, ruotare la manopola di allineamento in senso antiorario fino a mezzo giro.

Se il passeggino si sposta verso destra, ruotare la manopola di allineamento in senso orario fino a mezzo giro.

## 5.12 Aseguramiento del niño en el asiento

**¡ADVERTENCIA!** Emplee siempre un arnés ajustado correctamente.

**¡ADVERTENCIA!** Reajuste siempre el arnés antes de cambiar la posición de asiento del niño.

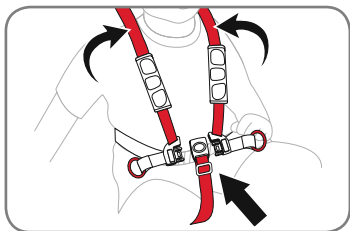

1. Gire la barra del freno de estacionamiento hacia abajo hasta la posición de bloqueo y coloque al niño en el asiento.

2. Deslice las cintas sobre cada uno de los hombros. Coloque la cinta de la entrepierna entre las piernas.

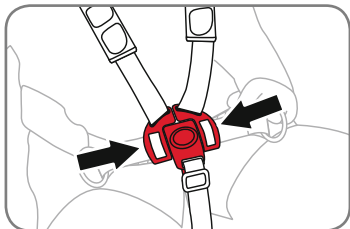

3. Inserte ambos broches de las cintas de los hombros en el broche de la cinta de la entrepierna.

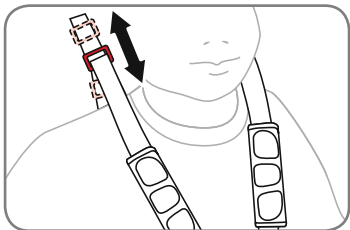

4. Ajuste la altura de la cinta para los hombros para que quede justo por encima de la altura de los hombros del niño.

## 5.12 Prender com segurança a criança no assento

**AVISO!** Utilize sempre um arnês correctamente instalado e ajustado.

**AVISO!** Reajuste sempre o arnês ao alterar a posição de assento da criança.

1. Rode a barra do travão de estacionamento para baixo para a posição bloqueado e coloque a criança no carro.

2. Faça deslizar uma cinta de ombro sobre cada ombro. Coloque a cinta entre-pernas.

3. Inserir ambos os encaixes das cintas de ombro na fivela da cinta entre-pernas.

4. Ajustar a altura da cinta de ombro para ficar ligeiramente acima da altura dos ombros da criança.

## 5.12 Assicurare il bambino nel seggiolino

**CAUTELA!** Usare sempre un'imbracatura idoneamente adattata e messa a punto.

**CAUTELA!** Regolare nuovamente l'imbracatura ogniqualvolta si modifichi la posizione di seduta del bambino.

1. Ruotare la barra del freno di stazionamento verso il basso in posizione di blocco e porre il bambino sul seggiolino.

2. Fare scorrere una cinghia a bretella su ogni spalla. Posizionare la cinghia inguinale tra le gambe.

3. Inserire le due fibbie della cinghia a bretella nella fibbia della cinghia inguinale.

4. Regolare l'altezza della cinghia a bretella appena sopra l'altezza della spalla del bambino.

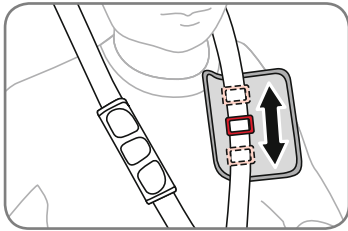

5. Abra los velcros. Deslice el broche hacia arriba o hacia abajo para ajustar las cintas. El arnés de asiento deberá estar ajustado y ser cómodo.

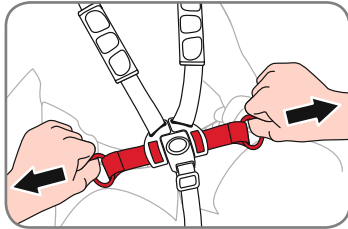

6. Ajuste las hebillas para que se adapten y sean cómodas.

5. Abrir as almofadas de velcro. Faça deslizar a fivela para cima ou para baixo para ajustar as cintas. O arnés do assento deve ficar bem ajustado e confortável.

6. Ajuste as cintas subabdominais de modo a ficarem bem ajustadas e confortáveis.

5. Aprire le imbottiture in Velcro. Fare scorrere la fibbia l'alto o verso il basso per regolare le cinghie. L'imbracatura del seggiolino deve risultare comoda e confortevole.

6. Regolare le cinghie addominali in modo che risultino comode e confortevoli.

### 5.13 Reclinación del asiento

**¡ADVERTENCIA!** Accione el freno de estacionamiento antes de realizar cualquier ajuste en el asiento.

**¡ADVERTENCIA!** Sujete el respaldo con seguridad al ajustar el asiento del cochecito.

**¡ADVERTENCIA!** Si el asiento está reclinado completamente, existe mayor riesgo de volcado trasero.

**¡ADVERTENCIA!** Para correr o desplazarse en áreas todoterreno, hágalo siempre con el asiento del cochecito

### 5.13 Reclinar o assento

**AVISO!** Accione o travão de estacionamento antes de efectuar quaisquer ajustes ao assento.

**AVISO!** Segurar o encosto firmemente ao ajustar o assento do carrinho de bebé.

**AVISO!** Quando o assento está totalmente reclinado, existe uma maior probabilidade de que este possa capotar para trás.

**AVISO!** O assento do carrinho de bebé deve estar sempre na posição comple-

### 5.13 Inclinazione del seggiolino

**CAUTELA!** Inserire il freno di stazionamento prima di procedere alla regolazione del seggiolino.

**CAUTELA!** Tenere saldamente lo schienale mentre si regola il seggiolino del passeggino.

**CAUTELA!** Quando il seggiolino è totalmente inclinato, è più probabile che si verifichi il ribaltamento all'indietro.

**CAUTELA!** Durante la corsa/il jogging o il fuoristrada tenere il seggiolino del pas-

en la posición completamente erguida. Correr o desplazarse en áreas todoterreno con el asiento en las posiciones reclinadas puede dar lugar a una pérdida de estabilidad y provocar lesiones.

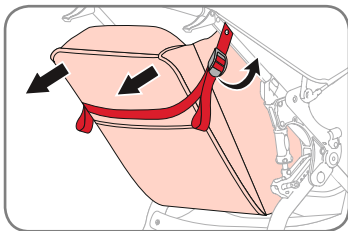

#### Reclinación del asiento

1. Tire del broche de reclinación del asiento para aflojar las cintas de reclinación.
2. Repítalo en el lado opuesto.

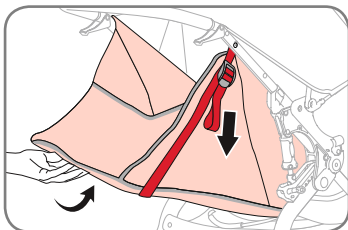

#### Retorno a la posición erguida

1. Para levantar el asiento, levante el respaldo con una mano y tire de la cinta hacia abajo con la otra mano.
2. Repítalo en el lado opuesto.

### 5.14 Sujeción de la muñequera

La muñequera está diseñada para prevenir que el cochecito se desplace por sí solo si suelta el manillar del mismo. Durante el uso del cochecito, asegúrese de que la muñequera está enlazada correctamente con su muñeca.

tamente vertical quando for correr ou em passeios todo-terreno. Utilizar no modo todo-o-terreno o assento em posição reclinada poderá resultar na perda de estabilidade e ferimentos.

#### Reclinar o assento

1. Puxe para cima a fivela de inclinação do assento, de forma a soltar as correias de inclinação.
2. Repetir no lado oposto.

#### Regressar à posição vertical

1. Para levantar o assento, levantar a parte traseira do assento com uma mão e puxar a cinta de inclinação para baixo com a outra mão.
2. Repetir no lado oposto.

### 5.14 Prender a correia para o pulso

A correia para o pulso é concebida para evitar que o carrinho de bebé se desloque se largar a pega do carrinho. Ao utilizar o carrinho de bebé, certifique-se de que a correia está devidamente presa ao seu pulso.

seggino in posizione completamente eretta. La corsa/ il jogging o il fuoristrada con il seggiolino in posizioni reclinate può provocare perdita di stabilità e conseguenti lesioni.

#### Inclinazione del seggiolino

1. Tirare verso l'alto la fibbia di inclinazione del seggiolino per allentare le relative cinghie di inclinazione.
2. Ripetere sull'altro lato.

#### Ritorno in posizione verticale

1. Per sollevare il seggiolino, sollevare lo schienale con una mano e tirare la cinghia di inclinazione verso il basso con l'altra mano.
2. Ripetere sull'altro lato.

### 5.14 Fissaggio della cinghia da polso

La cinghia da polso è progettata per evitare che il passeggino scivoli via quando si perde la presa. Quando si utilizza il passeggino, assicurarsi che la cinghia sia ben fissata attorno al polso.

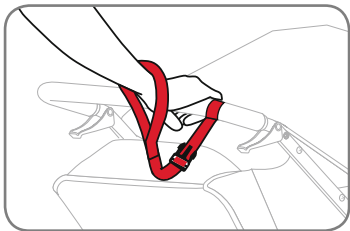

**¡ADVERTENCIA!** Emplee siempre la muñequera para evitar separarse del cochecito.

Introduzca la presilla de la cinta alrededor de su muñeca.

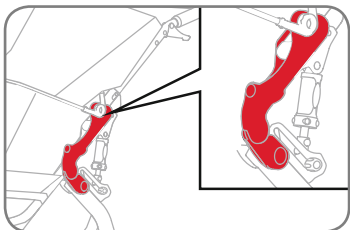

### 5.15 Adaptador de accesorios

El cochecito BOB está equipado con un adaptador de accesorios que proporciona una conexión sencilla de los accesorios del cochecito BOB. La conexión de los accesorios BOB es simple y sencilla gracias a su pulsador y al diseño de apertura y cierre.

Consulte el apartado „7. Accesorios del cochecito“ de este manual para obtener más información sobre los accesorios disponibles.

### 5.16 Adaptador del sistema de transporte

**¡ADVERTENCIA!** Para colocar el capazo y los portabebés, asegúrese de seguir las instrucciones de usuario.

**¡ADVERTENCIA!** Asegúrese siempre de que el adaptador Click & Go® del capazo/portabebés está completamente conectado antes de usar la silla de paseo.

**AVISO!** Utilize sempre a correia para o pulso para evitar separar-se do carrinho de bebé.

Fazer deslizar no pulso o laço da correia de forma segura.

### 5.15 Adaptador para acessórios

Este carrinho de bebé BOB está equipado com um adaptador para acessórios que possibilita uma fixação fácil dos mesmos em carrinhos BOB. A fixação de acessórios BOB é simples e fácil com este botão de pressão com design de bloqueio e desengate. Consulte a secção „7. Acessórios do carrinho de bebé“ deste manual para mais informações sobre todos os acessórios disponíveis.

### 5.16 Adaptador de sistema de viagem

**AVISO!** Para fixar a alcofa e os sistemas de transporte de bebés, deverá seguir os respectivos manuais do utilizador.

**AVISO!** Certifique-se sempre de que o adaptador Click & Go® da alcofa/sistema de transporte de bebés está totalmente accionado antes de utilizar a cadeira de passeio.

**CAUTELA!** Usare sempre la cinghia da polso per evitare di separarsi dal passeggino.

Avvolgere la cintura in modo sicuro attorno al proprio polso.

### 5.15 Adattatore accessori

Questo passeggino BOB è dotato di un adattatore accessori che consente di fissare facilmente gli accessori del passeggino BOB. L'attacco degli accessori BOB è semplice e veloce grazie a questo pulsante, concepito per blocco e sgancio.

Fare riferimento alla sezione „7. Accessori del passeggino“ in questo manuale per ulteriori informazioni su tutti gli accessori disponibili.

### 5.16 Adattatore struttura di trasporto

**CAUTELA!** Per attaccare la carrozzina e i trasportini, attenersi al loro manuale d'istruzioni.

**CAUTELA!** Assicurarsi sempre che il proprio adattatore Click & Go® per carrozzina/trasportino sia collegato correttamente prima di utilizzare il passeggino.

ES

Instrucciones de uso

El adaptador del portabebés BOB permite fijar fácilmente todos los portabebés Britax así como el capazo BOB a todos los modelos individuales BOB.

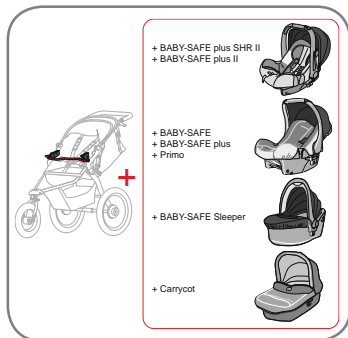

PT

Manual de instruções

O adaptador de transporte de crianças BOB permite-lhe fixar facilmente qualquer transportador de bebé Britax, assim como a alcofa BOB a todos os modelos monolugares BOB.

IT

Istruzioni per l'uso

L'adattatore del trasportino BOB consente di collegare con facilità qualsiasi trasportino Britax e carrozzina BOB a qualsiasi modello specifico BOB.

### Instalación del adaptador del sistema de transporte

Para fijarlo, coloque los adaptadores Click & Go® sobre las conexiones y empuje el capazo/portabebés hasta insertarlo en el zócalo. Los adaptadores emitirán un clic al encajar.

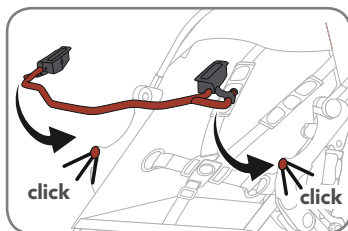

### Instalação de um adaptador de sistema de viagem

Para fixar, coloque os adaptadores Click & Go® nos encaixes e empurre o transportador de bebé/alcofa para o encaixe. Os adaptadores encaixarão com um clique audível.

### Montaggio dell'adattatore della struttura di trasporto

Per il collegamento, è sufficiente posizionare gli adattatori Click & Go® sugli attacchi e premere la carrozzina/il trasportino nell'attacco. Gli adattatori si inseriranno emettendo un clic sonoro.

### Retirada del adaptador del sistema de transporte

Para sacarlo, tire con ambas manos del gatillo izquierdo y derecho del adaptador Click & Go® del capazo/portabebés hacia arriba y tire del capazo/portabebés alejándolo del chasis.

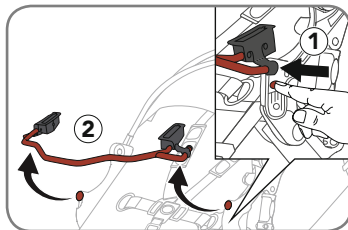

### Remoção de um adaptador de sistema de viagem

Para soltar, use as duas mãos para puxar para cima os gatilhos esquerdo e direito do adaptador Click & Go® na sua alcofa/unidade de assento e puxe a alcofa/unidade de assento para fora do chassis.

### Rimozione dell'adattatore della struttura di trasporto

Per il rilascio, usare entrambe le mani per tirare verso l'alto la levetta di sgancio a sinistra e a destra dell'adattatore Click & Go® sulla carrozzina/sul trasportino e allontanarlo/a dal telaio.



### 5.17 Fijación de la burbuja para lluvia o protector solar

La burbuja para lluvia o protector solar están disponibles como accesorios y no están incluidos en su caja.

**¡ADVERTENCIA!** Si usa alguno de estos accesorios, se deberá posicionar una solapa trasera para garantizar un flujo de aire adecuado para el niño.

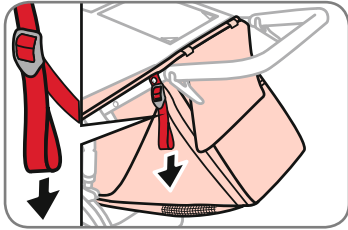

1. Tire de las cintas de inclinación del asiento para levantar el respaldo hasta la posición erguida.

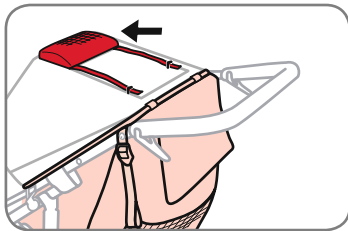

2. Guarde la cubierta de la ventana en el bolsillo para que se vean las cintas de la capota.

### 5.17 Fixar o protector solar/ contra intempéries

O protector solar/contra intempéries está disponível como acessório e não está incluído na caixa.

**AVISO!** Ao utilizar o protector contra intempéries, a aba traseira deve ser posicionada em conformidade para assegurar um correcto fluxo de ar à criança.

1. Puxe as correias para reclinacão do assento para levantar.

2. Acondicione a protecção-janela na bolsa para aceder às correias da capota.

### 5.17 Fissaggio della protezione dalla pioggia o dal sole

Le protezioni dalla pioggia o dal sole sono disponibili come accessori e non incluse nella confezione.

**CAUTELA!** Quando si utilizza la protezione dalla pioggia o dal sole, il deflettore posteriore deve essere posizionato in modo adeguato per garantire un flusso d'aria sufficiente al bambino.

1. Tirare le cinghie di inclinazione del seggiolino per sollevare lo schienale in posizione eretta.

2. Riporre la copertura dello sportellino nella tasca per estrarre le cinghie della capottina.

ES

Instrucciones de uso

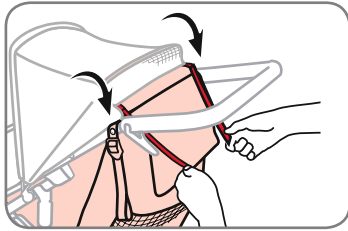

3. Tire de las cintas de la capota y fíjelas a las correas de velcro de la parte posterior de la capota.

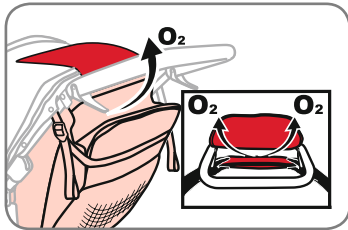

4. Pliegue la solapa de la capota por encima de la capota, conectando las correas de velcro. Revise la apertura en la parte trasera del cochecito para asegurarse de que no haya obstrucciones en el espacio entre la parte superior del respaldo y la capota.

5. Tras instalar la burbuja para lluvia o el protector solar, confirme que los orificios de ventilación de la burbuja están alineados con el espacio que hay sobre el respaldo y que todos los otros orificios de ventilación no presentan obstrucciones.

PT

Manual de instruções

3. Puxe as correias da capota e fixe às fitas de Velcro na parte traseira da capota.

4. Dobre a aba da capota para cima e sobre a capota, ligando as fitas de Velcro. Inspeccione a abertura na parte traseira do carrinho para se certificar de que o espaço entre a parte superior traseira do assento e da capota está desobstruída.

5. Após a instalação do protector solar/contra intempéries, confirme que as aberturas no protector contra intempéries estão alinhadas com o espaço por cima da parte posterior do assento e que as restantes aberturas estão desobstruídas.

IT

Istruzioni per l'uso

3. Tirare le cinghie della capottina e fissarle alle strisce in Velcro sul retro della capottina.

4. Piegaré il deflettore della capottina verso l'alto e sopra la capottina stessa, collegando le strisce in Velcro. Ispezionare l'apertura sul retro del passeggino per assicurarsi che lo spazio tra la parte superiore dello schienale del seggiolino e la capottina non sia ostruito.

5. Dopo l'installazione della protezione dalla pioggia o dal sole, accertare che le aperture sulla protezione siano allineate allo spazio sopra lo schienale del seggiolino e che le altre aperture non siano ostruite.

## 6. Cuidado y mantenimiento

### Limpeza

El tejido ha sido sometido a un tratamiento resistente a las manchas que logra que la limpieza sea muy sencilla. Utilice una esponja con una solución de jabón suave y agua templada (temperatura máxima de 38 °C). Enjuague con agua limpia para retirar el jabón y deje secar al aire. No utilice detergente.

### Inspecciones periódicas

Le recomendamos inspeccionar su cochecito antes de cada uso. Verifique la presión de los neumáticos. Verifique que todos los tornillos, puntos de unión y elementos de fijación están apretados. Compruebe todas las ruedas para asegurarse de que están fijadas. Compruebe el deterioro o el desgaste excesivo del tejido. Le recomendamos llevar su cochecito a un distribuidor BOB designado para que realice la inspección y el mantenimiento periódicos.

### Almacenamiento

Se recomienda guardar su cochecito en el interior cuando no esté en uso. Esto prolongará su aspecto atractivo. La exposición prolongada a los rayos ultravioletas del sol puede dañar los tejidos, los neumáticos y las piezas de plástico.

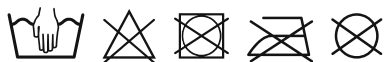

## 6. Cuidados e Manutenção

### Limpeza

O tecido possui um tratamento anti-manchas que facilita a maior parte das limpezas. Utilize uma esponja com uma solução de sabão suave e água tédida (temperatura máxima de 38° C). Enxágue cuidadosamente com água limpa para remover o sabão e deixe secar ao ar. Não utilize detergente.

### Inspeções regulares

Recomendamos a inspeção do seu carrinho de bebé antes de cada utilização. Verifique a pressão dos pneus. Verifique se todos os parafusos, pontos de fixação e fixadores estão apertados. Verifique todas as rodas para se certificar de que estão fixas com segurança. Verifique eventuais deteriorações ou desgaste excessivo do tecido. Recomendamos que entregue o seu carrinho de bebé num revendedor BOB designado para inspeção e manutenção periódicas.

### Armazenamento

É melhor armazenar o carrinho de bebé no interior quando este não estiver a ser utilizado. Assim irá prolongar a sua aparência atraente. Uma exposição prolongada aos raios ultravioleta solares pode desbotar e danificar o tecido, pneus e peças plásticas.

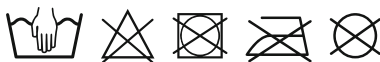

## 6. Cura e manutenzione

### Pulizia

La struttura è stata sottoposta a un trattamento anti-macchia che rende possibile pulire a fondo più volte. Utilizzare una spugna con una soluzione di sapone delicato e acqua tiepida (temperatura massima di 38° C). Sciacquare a fondo con acqua fredda per rimuovere il sapone e poi asciugare ad aria. Non utilizzare detergenti.

### Ispezioni regolari

Consigliamo di ispezionare il passeggino prima di ogni uso. Verificare la pressione delle gomme. Controllare che tutte le viti, i punti di attacco e i dispositivi di fissaggio siano stretti. Controllare tutte le ruote per essere certi che siano fissate in modo sicuro. Verificare che non siano presenti rotture o eccessivi segni di usura nella struttura. Consigliamo di portare il passeggino presso un rivenditore BOB autorizzato per un'ispezione e una manutenzione regolari.

### Stoccaggio

Si consiglia di riporre il passeggino al chiuso, quando non viene usato. Questo farà sì che il suo aspetto rimanga buono nel tempo. Un'esposizione prolungata ai raggi solari ultravioletti può scolorire e danneggiare il tessuto, le gomme e le parti in plastica.

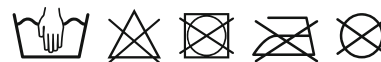

## 7. Accesorios del cochecito

BRITAX ofrece una gama completa de accesorios para su cochecito BOB Revolution® PRO. Visite nuestra página web para obtener más detalles.

### Burbuja para lluvia

La burbuja para lluvia es resistente al agua y ayuda a proteger a su hijo de la lluvia y el viento mientras que le permite seguir observando el mundo.

### Protector solar

La pantalla de protección solar especialmente diseñada reduce los rayos ultravioletas UVA/UVB perjudiciales y contribuye a proporcionar una barrera ante el viento y los insectos.

### Bandeja para snacks

La bandeja para snacks se inserta de forma sencilla en cualquier cochecito BOB, y con ella podrá colocar snacks y tazas al alcance del niño. Se pliega con el cochecito.

### Bolsa de viaje

Al viajar en tren, avión o coche, la bolsa de viaje le permite guardar todos los cochecitos individuales BOB durante el trayecto.

Copyright © 2016

BRITAX RÖMER Kindersicherheit GmbH

www.britax.com

## 7. Acessórios do carrinho de bebé

A BRITAX oferece uma linha completa de acessórios para o seu carrinho de bebé BOB Revolution® PRO. Visite o nosso web site para mais detalhes.

### Protector contra intempéries

O protector contra intempéries com design resistente à água ajuda a proteger a criança da chuva e do vento, permitindo-lhe ver o que a rodeia.

### Protector solar

A tela de malha do protector solar foi especialmente concebida para reduzir os raios ultravioleta UVA/UVB prejudiciais e ajuda a fornecer uma barreira contra o vento e insectos voadores.

### Tabuleiro para refeições ligeiras

O tabuleiro para refeições encaixa facilmente em qualquer carrinho BOB para colocar refeições ligeiras e bebidas ao alcance da criança. Dobrase com o carrinho.

### Saco de viagem

Se viajar de comboio, avião ou de carro, o saco de viagem acondiciona todos os carrinhos de bebé BOB para a viagem.

Copyright © 2016

BRITAX RÖMER Kindersicherheit GmbH

www.britax.com

## 7. Accessori del passeggino

BRITAX offre una linea completa di accessori per il passeggino Revolution® PRO. Visitare il nostro sito web per maggiori dettagli.

### Protezione dalla pioggia

La protezione dalla pioggia è progettata in modo da essere idrorepellente, al fine di proteggere il bambino dalla pioggia, permettendogli comunque di osservare l'ambiente circostante.

### Protezione dal sole

Il reticolo di protezione dal sole è stato appositamente progettato per ridurre l'intensità dei raggi solari ultravioletti dannosi UVA/UVB e fornire una barriera per il vento e gli insetti.

### Vassoio portamerenda

Il vassoio portamerenda si inserisce in modo semplice in qualsiasi passeggino BOB e consente di posizionare merendine e tazze a portata di mano del bambino. Si piega insieme al passeggino.

### Borsa da viaggio

Durante i viaggi in treno, aereo o auto, la borsa da viaggio può contenere qualsiasi passeggino specifico BOB per l'intero tragitto.

Copyright © 2016

BRITAX RÖMER Kindersicherheit GmbH

www.britax.com



## Содержание

1. Введение	77
2. Инструкции по безопасности	77
3. Описание	85
4. Сборка	86
5. Управление	91
5.1 Пригодность и общие комментарии	91
5.2 Раскладывание	92
5.3 Складывание	93
5.4 Использование коляски в спортивном режиме	94
5.5 Выбор регулировки амортизатора	96
5.6 Использование ручного тормоза	97
5.6.1 Регулировка тормозного усилия	98
5.6.2 Балансировка тормозного усилия	99
5.7 Использование стояночного тормоза	100
5.8 Регулировка рукоятки	101
5.9 Проверьте давления в колесах	102
5.10 Регулировка разбаланса колес	102
5.11 Точная настройка разбаланса	104
5.12 Фиксация ребенка в коляске	104
5.13 Отклонение спинки	106
5.14 Крепление контактной манжеты	107
5.15 Дополнительный адаптер	108
5.16 Адаптер транспортной системы	108
5.17 Крепление защитного чехла от солнца и плохих погодных условий	110
6. Уход и содержание в исправном состоянии	112
7. Дополнительные принадлежности к коляске	113

## Indhold

1. Introduktion	77
2. Sikkerhedsanvisninger	77
3. Beskrivelse	85
4. Montering	86
5. Betjening	91
5.1 Egnethed og generelle bemærkninger	91
5.2 Udklapning af produktet	92
5.3 Sammenfoldning af klappvognen	93
5.4 Brug af klappvognen i sports-modus	94
5.5 Valg af støddæmperindstilling	96
5.6 Brug af håndbremsen	97
5.6.1 Indstilling af bremseeffekten	98
5.6.2 Afbalancering af bremseeffekten	99
5.7 Brug af parkeringsbremsen	100
5.8 Indstilling af styret	101
5.9 Kontrol af dæktryk	102
5.10 Justering af sporingen	102
5.11 Finindstilling af sporing	104
5.12 Fastgøring af barnet i sædet	104
5.13 Læn sædet tilbage	106
5.14 Påsætning af håndledsrem	107
5.15 Tilbehørsadapter	108
5.16 Rejsesystemadapter	108
5.17 Fastgøring af regn- eller solslag	110
6. Pleje og vedligeholdelse	112
7. Tilbehør til klappvognen	113

## Inhoud

1. Introductie	77
2. Veiligheidsinstructies	77
3. Beschrijving	85
4. Montage	86
5. Bediening	91
5.1 Geschiktheid en algemene opmerkingen	91
5.2 Uitklappen van het product	92
5.3 Inklappen van het product	93
5.4 Gebruik van de wandelwagen in de sportmodus	94
5.5 Schokinstelling selecteren	96
5.6 Gebruik van de handrem	97
5.6.1 Afstellen van de remkracht	98
5.6.2 Uitbalanceren van de remkracht	99
5.7 Gebruik van de parkeerrem	100
5.8 Instelhendel	101
5.9 Controleren van de bandendruk	102
5.10 Uitlijnen	102
5.11 Fijne uitlijning	104
5.12 Kind op het zitje vastzetten	104
5.13 Stoel achterover zetten	106
5.14 Polsband vastmaken	107
5.15 Accessoiresadapter	108
5.16 Reissysteemadapter	108
5.17 Aanbrengen van het wind- of zonnesherm	110
6. Onderhoud	112
7. Wandelwagenaccessoires	113

## 1. Введение

Благодарим за ваш выбор BOB Revolution® PRO. Мы рады, что коляска BOB будет с вашим ребенком в первые годы его/ее жизни.

Если у вас возникнут дальнейшие вопросы по использованию BOB Revolution® PRO или аксессуаров, свяжитесь с нами.

**BRITAX RÖMER Kindersicherheit GmbH**  
Blaubeurer Straße 71, 89077 Ulm, Germany  
www.britax.com

## 2. Инструкции по безопасности

**ВНИМАНИЕ!** Внимательно прочтите инструкции и ознакомьтесь с устройством коляски перед использованием ее вместе с ребенком.

**ВНИМАНИЕ!** Если коляска будет использоваться другими людьми, которые не ознакомлены с ней (например, бабушка и дедушка), всегда показывайте им, как управлять коляской.

**ВНИМАНИЕ!** Если вы не будете следовать данным инструкциям, безопасность ребенка может оказаться под угрозой.

**ВНИМАНИЕ!** Не используйте аксессуары, которые не утверждены BRITAX для использования с BOB Revolution® PRO. Это приведет к отмене гарантии и может повредить изделие.

**ВНИМАНИЕ!** Сохраните инструкцию по безопасности для дальнейшего использования.

## 1. Introduktion

Tak fordi du har valgt BOB Revolution® PRO. Vi er glade for, at BOB-klapvognen skal ledsage dit barn sikkert gennem de første år af dets liv.

Hvis du har yderligere spørgsmål til brugen af BOB Revolution® PRO eller dens tilbehør, er du velkommen til at kontakte os.

**BRITAX RÖMER Kindersicherheit GmbH**  
Blaubeurer Straße 71, D-89077 Ulm, Tyskland  
www.britax.com

## 2. Sikkerhedsanvisninger

**ADVARSEL!** Læs anvisningerne grundigt igennem, og lær klapvognen at kende, før du bruger den med dit barn.

**ADVARSEL!** Hvis klapvognen skal anvendes af andre, som ikke kender den (som f.eks. bedsteforældre), skal du altid vise dem, hvordan den skal anvendes.

**ADVARSEL!** Dit barns sikkerhed kan komme i fare, hvis du ikke følger disse anvisninger.

**ADVARSEL!** Brug ikke tilbehør, som ikke er godkendt af BRITAX til brug med BOB Revolution® PRO. Det vil medføre bortfald af garantien og kan forårsage skade på produktet.

**ADVARSEL!** Opbevar anvisningerne på et sikkert sted, så du kan læse i dem ved behov.

## 1. Introductie

Hartelijk dank dat u hebt gekozen voor de BOB Revolution® PRO. We zijn verheugd dat uw BOB kinderwagen uw kind veilig zal begeleiden gedurende de eerste jaren van zijn of haar leven.

Mocht u nog vragen hebben over het gebruik van de BOB Revolution® PRO of de toebehoren, neem dan gerust contact met ons op.

**BRITAX RÖMER Kindersicherheit GmbH**  
Blaubeurer Straße 71, 89077 ULM, Duitsland  
www.britax.com

## 2. Veiligheidsinstructies

**WAARSCHUWING!** Lees zorgvuldig de instructies en maak uzelf vertrouwd met de wandelwagen voordat u deze voor uw kind gebruikt.

**WAARSCHUWING!** Als uw wandelwagen moet worden gebruikt door mensen die er niet vertrouwd mee zijn (bijvoorbeeld grootouders), laat dan altijd zien hoe de wandelwagen moet worden gebruikt.

**WAARSCHUWING!** De veiligheid van uw kind kan gevaar lopen als u deze instructies niet opvolgt.

**WAARSCHUWING!** Gebruik geen accessoires die niet zijn goedgekeurd door BRITAX voor gebruik met de BOB Revolution® PRO. Hierdoor vervalt de garantie en kan schade aan het product ontstaan.

**WAARSCHUWING!** Bewaar de gebruiksinstructies zorgvuldig zodat u deze

**ВНИМАНИЕ!** Вместе с BOB Revolution® PRO можно использовать только оригинальные или рекомендуемые BRITAX запасные части.

**ВНИМАНИЕ!** Не позволяйте ребенку играть с изделием.

**ВНИМАНИЕ!** Данная коляска рассчитана для детей от 6 месяцев весом до 17 кг.

**ВНИМАНИЕ!** Данный товар не следует использовать:

- в качестве кроватки или колыбели. Переносные люльки, коляски и прогулочные коляски могут использоваться только для перевозки.
- для перевозки более одного ребенка.
- для коммерческого использования.
- в качестве системы для перевозки в сочетании с автокреслом, отличным от указанного в данной инструкции.

**ВНИМАНИЕ!** Перед использованием убедитесь, что все фиксаторы приведены в действие.

**ВНИМАНИЕ!** При перемещении коляски убедитесь, что вы случайно не открыли фиксаторы.

**ВНИМАНИЕ!** При складывании рамы коляски убедитесь, что в ней не застряла ваша одежда или одежда других людей.

**ВНИМАНИЕ!** Не складывайте коля-

**ADVARSEL!** Brug kun originale reservedele, som er leveret eller anbefalet af BRITAX, sammen med BOB Revolution® PRO.

**ADVARSEL!** Lad aldrig barnet lege med produktet.

**ADVARSEL!** Denne klapvogn er egnet til børn fra 6 måneder og op til en vægt på 17 kg.

**ADVARSEL!** Dette produkt er ikke egnet...

- som erstatning for en seng eller vugge. Babylifte, klapvogne og barnevogne må kun anvendes til transport.
- til transport af mere end et barn.
- til kommercielt brug.
- som rejsesystem kombineret med andre babylifte end dem, der er nævnt i denne brugervejledning.

**ADVARSEL!** Sørg for, at alle låseanordninger er låst fast før brug.

**ADVARSEL!** Når du bærer klapvognen, skal du passe på ikke at åbne sikkerhedslåsene ved en fejl.

**ADVARSEL!** Når du folder klapvognens stel sammen, skal du passe på, at du selv eller andre ikke kommer i klemme.

**ADVARSEL!** Fold aldrig klapvognen sammen, mens der sidder et barn i den.

**ADVARSEL!** Giv altid dit barn sele på i klapvognen.

ook op een later tijdstip kunt raadplegen.

**WAARSCHUWING!** Alleen originele onderdelen geleverd of aanbevolen door BRITAX mogen worden gebruikt met de BOB Revolution® PRO.

**WAARSCHUWING!** Laat uw kind niet met het product spelen.

**WAARSCHUWING!** Deze wandelwagen is geschikt voor kinderen vanaf een leeftijd van 6 maanden tot een gewicht van 17 kg.

**WAARSCHUWING!** Dit product is niet geschikt:

- als vervanging voor een bed of wieg. Reiswiegen, kinderwagens en wandelwagens mogen alleen worden gebruikt voor transport.
- om meer dan één kind te vervoeren.
- voor commercieel gebruik.
- als reissysteem in combinatie met babydraagstoeltjes anders dan de in deze gebruikershandleiding genoemde.

**WAARSCHUWING!** Zorg er voor gebruik voor dat alle vergrendelingsapparaten zijn ingeschakeld.

**WAARSCHUWING!** Zorg er bij het dragen van de wandelwagen voor dat u de veiligheidssloten niet per ongeluk opent.

**WAARSCHUWING!** Zorg ervoor dat u en anderen niet bekneld raken bij het inklappen van het frame van de wan-



ску с находящимся в ней ребенком.

**ВНИМАНИЕ!** Не забывайте пристегивать ребенка в коляске.

**ВНИМАНИЕ!** Перед использованием убедитесь, что крепления корпуса коляски, сидения или вкладыша для новорожденного правильно приведены в действие.

**ВНИМАНИЕ!** Не оставляйте ребенка без присмотра.

**ВНИМАНИЕ!** Обязательно ставьте коляску на тормоз во время парковки, а также когда усаживаете и вынимаете из нее ребенка.

**ВНИМАНИЕ!** В процессе регулировки коляски убедитесь, что ребенок не сможет дотянуться до движущихся частей.

**ВНИМАНИЕ!** Нагрузка на ручку влияет на устойчивость коляски.

**ВНИМАНИЕ!** Защищайте вашего ребенка от сильного солнечного света. Капюшон не обеспечивает полную защиту от опасных УФ-лучей.

**ВНИМАНИЕ!** Всегда используйте подходящие и корректно отрегулированные ремни безопасности.

**ВНИМАНИЕ!** Любая нагрузка на ручку и/или на заднюю часть спинки и/или на стороны коляски влияет на ее устойчивость.

**ВНИМАНИЕ!** Не позволяйте ребенку стоять в коляске. Коляска может

**ADVARSEL!** Kontrollér, at fastgøringsanordningerne til barnevognskassen, sædeenheden eller bilsædet er låst korrekt før brug.

**ADVARSEL!** Lad aldrig barnet være uden opsyn.

**ADVARSEL!** Lås altid bremsen, når du parkerer klapvognen, og før du sætter barnet ind i den og tager det ud.

**ADVARSEL!** Når du foretager indstillinger på klapvognen, skal du altid sikre dig, at barnet ikke kan række ind i bevægelige dele.

**ADVARSEL!** Belastning af styret påvirker klapvognens stabilitet.

**ADVARSEL!** Beskyt barnet mod stærkt sollys. Skærmen giver ikke total beskyttelse mod farlige UV-stråler.

**ADVARSEL!** Brug altid en korrekt tilpasset og indstillet sele.

**ADVARSEL!** Last på håndtaget og/eller bagsiden af ryglænet og/eller siderne på køretøjet påvirker dets stabilitet.

**ADVARSEL!** Lad aldrig barnet stå op i klapvognen. Klapvognen kan vælte.

**ADVARSEL!** Brug altid håndledsremmen, så klapvognen ikke kan trille fra dig.

delvagen.

**WAARSCHUWING!** Klap de wandelwagen nooit in als er een kind in zit.

**WAARSCHUWING!** Gesp uw kind altijd vast in de wandelwagen.

**WAARSCHUWING!** Controleer voor gebruik of de reiswieg, het zitje of de voorzieningen voor het bevestigen van de babydraagstoel correct zijn aangebracht.

**WAARSCHUWING!** Laat uw kind nooit alleen zonder toezicht.

**WAARSCHUWING!** Schakel de rem altijd in als u de wandelwagen parkeert, en voordat u uw kind erin plaatst, en voordat u uw kind verwijdert.

**WAARSCHUWING!** Zorg er bij het aanpassen voor dat uw kind geen bewegende onderdelen kan vastgrijpen.

**WAARSCHUWING!** Aan de duwbeugel bevestigde bagage kan van invloed zijn op de stabiliteit van de kinderwagen.

**WAARSCHUWING!** Bescherm uw kind tegen sterke zonneshijn. De kap biedt geen volledige bescherming tegen gevaarlijke UV-stralen.

**WAARSCHUWING!** Gebruik altijd een correct aangebrachte en bijgestelde gordel.

**WAARSCHUWING!** Bagage aan het handvat en/of de achterkant van de rugleu-

перевернуться.

**ВНИМАНИЕ!** Не забывайте использовать контактную манжету, чтобы не допустить самостоятельного движения коляски.

**ВНИМАНИЕ!** Не вешайте пакеты или сумки на ручку или раму коляски.

**ВНИМАНИЕ!** Перед началом поездки и в ходе прогулки не забудьте убедиться, что руки и ноги ребенка не находятся вблизи колес.

**ВНИМАНИЕ!** Не используйте коляску на ступеньках или крутых уклонах дорожек. Коляска может перевернуться.

**ВНИМАНИЕ!** Никогда не используйте коляску в случае, если ее колеса слабо накачаны или спущены, так как это может привести к потере управления.

**ВНИМАНИЕ!** Никогда не тяните коляску задом наперед вверх по ступенькам. Это может привести к повреждению системы подвески, что в итоге приведет к поломке рамы.

**ВНИМАНИЕ!** При использовании коляски на неровных и/или грунтовых, мокрых или скользких поверхностях соблюдайте осторожность, так как такие условия представляют собой дополнительную опасность и могут привести к потере равновесия.

**ВНИМАНИЕ!** Не вносите изменений в конструкцию коляски или в наклей-

**ADVARSEL!** Hæng ikke pakker eller tasker på klapvognens styr eller stel.

**ADVARSEL!** Ved start og brug skal du altid sørge for, at barnets hænder og fødder holdes væk fra hjulene.

**ADVARSEL!** Brug ikke klapvognen på trapper eller stejle hældninger. Klapvognen kan vælte.

**ADVARSEL!** Brug ikke klapvognen med lavt dæktryk eller flade dæk, da det kan medføre, at du mister kontrollen over den.

**ADVARSEL!** Træk aldrig klapvognen baglæns op ad trapper. Det kan beskadige ophængssystemet, hvilket forårsager fejl på stellet.

**ADVARSEL!** Vær meget forsigtig, når du bruger klapvognen på ujævne og/eller våde og glatte overflader, som ikke er asfalteret, da disse forhold skaber yderligere risici og kan medføre tab af stabilitet.

**ADVARSEL!** Foretag ikke ændringer på klapvognen eller mærkaterne. Det medfører bortfald af garantien og kan forårsage farlige situationer.

ning en/of op de zijkanten van het voertuig beïnvloedt de stabiliteit van het voertuig.

**WAARSCHUWING!** Laat de inzittende nooit in de wandelwagen staan. De wandelwagen kan omkiepen.

**WAARSCHUWING!** Gebruik altijd de polsband om te voorkomen dat u de wagen onbedoeld loslaat.

**WAARSCHUWING!** Bevestig geen bagage of tassen aan de stuurstang of het frame van de wandelwagen.

**WAARSCHUWING!** Zorg er bij het vertrekken en tijdens het gebruik voor dat de handen en voeten van het kind zich niet in de buurt van de wielen bevinden.

**WAARSCHUWING!** Gebruik de wandelwagen niet op trappen of steile hellingen. De wandelwagen kan omkiepen.

**WAARSCHUWING!** Gebruik de kinderwagen niet als de bandendruk te laag is of de banden leeg zijn. Hij is dan mogelijk minder goed bestuurbaar.

**WAARSCHUWING!** Trek de wandelwagen nooit achterwaarts een trap op. Het ophangstelsel kan daardoor beschadigd raken, waardoor een defect aan het frame optreedt.

**WAARSCHUWING!** Wees extreem voorzichtig als u de wandelwagen gebruikt op onegale en/of ongeplaveide, natte of gladde oppervlakken, omdat deze

ки. Это приведет к аннулированию гарантии и может стать причиной возникновения опасной ситуации.

**ВНИМАНИЕ!** При транспортировке или пересылке коляски примите меры по защите ее и ее компонентов от повреждений. Внимательно проверьте после транспортировки или доставки на наличие повреждений. Прекратите использование коляски при наличии повреждений или отсутствии каких-либо деталей.

**ВНИМАНИЕ!** Коляска не оборудована приспособлениями для ее эксплуатации в сумерках или ночью.

**ВНИМАНИЕ!** В случае, если сборка коляски или установка эксцентриковой системы крепления колес не выполнена должным образом, это может привести к отсоединению колес во время движения и последующей утрате контроля.

**ВНИМАНИЕ!** Никогда не перемещайте коляску по плохой дороге в прогулочном режиме, так как это может привести к потере управления.

**ВНИМАНИЕ!** При полностью откинутом назад сидении существует большая вероятность опрокидывания назад.

**ВНИМАНИЕ!** Не превышайте максимально допустимое ограничение по

**ADVARSEL!** Beskyt klappvognen under transport eller forsendelse for at undgå skader på selve klappvognen og dens dele. Kontrollér omhyggeligt for skader efter transport eller forsendelse. Lad være med at bruge klappvognen, hvis den er beskadiget, eller hvis der mangler dele.

**ADVARSEL!** Klappvognen er ikke udstyret til brug ved lav belysning eller efter mørkets frembrud.

**ADVARSEL!** Hvis hjulene med snapkøbling på denne klappvogn ikke monteres korrekt, kan det medføre, at hjulene går løs under bevægelse, hvorved du mister kontrollen over vognen.

**ADVARSEL!** Kør aldrig ud i terrænet med klappvognen i gå-modus, da du kan miste kontrollen over den.

**ADVARSEL!** Der er større risiko for, at klappvognen kan vælte bagover, når sædet er lænet helt tilbage.

**ADVARSEL!** Overskrid ikke den maksimale vægtgrænse på 1 kg for lommen i ryglænet.

**ADVARSEL!** Overskrid ikke den maksimale vægtgrænse på 4 kg for indkøbskurven.

**ADVARSEL!** Denne sædeenhed er ikke egnet til børn under 6 måneder.

omstændigheden extra risico's creëren en tot stabiliteitsverlies kunnen leiden.

**WAARSCHUWING!** Verander de wandelwagen of de labels niet. Hierdoor vervalt de garantie en het kan leiden tot een gevaarlijke toestand.

**WAARSCHUWING!** Bescherm de wandelwagen tijdens transport of verzending om schade aan de wandelwagen en onderdelen van de wandelwagen te voorkomen. Controleer de wandelwagen na transport of verzending altijd zorgvuldig op beschadigingen. Gebruik de wandelwagen niet als deze beschadigd is of als er onderdelen ontbreken.

**WAARSCHUWING!** De wandelwagen is niet toegerust voor gebruik bij weinig licht of in het donker.

**WAARSCHUWING!** Het onjuist assembleren of installeren van de snelkoppelingswielen kan losraken van de wielen tijdens verplaatsing en daaropvolgend controleverlies tot gevolg hebben.

**WAARSCHUWING!** Ga nooit met de wandelwagen van de weg af. Hij is dan mogelijk minder goed bestuurbaar.

**WAARSCHUWING!** Wanneer het zitje volledig achterover helt, is achterover omkiepen waarschijnlijker.

**WAARSCHUWING!** Overschrijdt de

весу для кармана спинки равное 1 кг.  
**ВНИМАНИЕ!** Не превышайте максимально допустимое ограничение по весу для корзины для покупок равное 4 кг.

**ВНИМАНИЕ!** Данное сиденье не подходит для детей младше 6 месяцев.

**ВНИМАНИЕ!** Оставляйте коляску только при задействованном стояночном тормозе. Всегда проверяйте правильность зацепления парковочного тормоза.

**ОСТОРОЖНО!** Для автокресел в сочетании с шасси: данное транспортное средство не может служить в качестве замены для люльки или кровати. При необходимости уложить ребенка спать следует разместить устройство в соответствующую коляску, люльку или кровать.

**ОСТОРОЖНО!** Всегда используйте систему фиксации.

**ОСТОРОЖНО!** В изделии может находиться пакетик с осушающим силикагелем. Не употребляйте его в пищу, выбросите пакетик.

Данная коляска (транспортная система) разработана и изготовлена в соответствии со стандартами EN1888:2012 и EN1466:2014.

**ADVARSEL!** Parkér kun klapvognen med tilkoblet bremse. Kontrollér altid, at bremsen er korrekt tilkoblet.

**ADVARSEL!** Dette køretøj erstatter ikke en vugge eller en seng ved bilsæder, som anvendes sammen med et stel. Hvis dit barn skulle have brug for at sove, skal det placeres i en egnet barnevogn, vugge eller seng.

**ADVARSEL!** Brug altid bremsesystemet.

**ADVARSEL!** Produktet kan indeholde en pose med tørrende silicagel. Må ikke indtages eller smides væk.

Denne klapvogn (rejsesystem) er udviklet og produceret ifølge standarderne EN1888:2012 og EN1466:2014.

gewichtslimiet van 1 kg voor de zak bij de rugsteun niet.

**WAARSCHUWING!** Overschrijdt de gewichtslimiet van 4 kg voor de boodschappenmand niet.

**WAARSCHUWING!** Dit zitje is niet geschikt voor kinderen jonger dan 6 maanden.

**WAARSCHUWING!** Parkeer de wandelwagen uitsluitend met de rem erop. Controleer altijd of de rem goed werkt.

**WAARSCHUWING!** Autostoeltjes die in combinatie met een chassis worden gebruikt zijn geen vervanging voor een wieg of een bed. Mocht uw kind moeten slapen, dan moet het in een geschikte wieg, reiswieg of bed worden gelegd.

**WAARSCHUWING!** Gebruik altijd het begrenzingssysteem.

**WAARSCHUWING!** Dit product bevat mogelijk een zakje met silicagel als droogmiddel. Dit is niet bestemd voor consumptie. Gooi het weg.

Deze wandelwagen (reissysteem) is ontwikkeld en gefabriceerd conform de normen EN1888:2012 en EN1466:2014.

**BOB Revolution® PRO может использоваться в следующих конфигурациях:**



В качестве коляски от 6 месяцев до 17 кг или 3 летнего возраста.



В качестве транспортной системы с автокреслом-люлькой для ребенка от рождения до 13 кг

BOB Revolution® PRO можно использовать как транспортную систему со следующими детскими сиденьями Britax Römer (**приобретаются отдельно**):

- **BABY-SAFE**
- **BABY-SAFE plus**
- **BABY-SAFE plus II**
- **BABY-SAFE plus SHR II**
- **BABY-SAFE Sleeper**
- **Britax Primo**
- **BABY-SAFE i-Size**

Автокресло-люлька должно располагаться в коляске лицом против хода движения. При использовании в качестве транспортной системы, пожалуйста, следуйте инструкциям по эксплуатации вашего автокресла.



В качестве транспортной системы с переносной люлькой от рождения до 9 кг

BOB Revolution® PRO может использоваться с переносной люлькой BOB. При использовании переносной люльки, следуйте инструкциям для нее. Переносная люлька BOB должна располагаться в коляске лицом против хода движения.

**BOB Revolution® PRO kan bruges i de følgende konfigurationer:**



Som klapvogn fra 6 måneder og op til 17 kg eller 3 år.



Som rejsesystem med en baby-lift fra fødslen og op til 13 kg

BOB Revolution® PRO kan bruges som rejsesystem med de følgende Britax/Römer-babylifte (**fås separat**):

- **BABY-SAFE**
- **BABY-SAFE plus**
- **BABY-SAFE plus II**
- **BABY-SAFE plus SHR II**
- **BABY-SAFE Sleeper**
- **Britax Primo**
- **BABY-SAFE i-Size**

Der må kun anvendes babylift, hvis den vender bagud på klapvognen. Når den anvendes som rejsesystem, bedes du venligst følge anvisningerne til babyliften.



Som et rejsesystem med BOB-vuggelift fra fødslen og op til 9 kg

BOB Revolution® PRO kan bruges med følgende BOB-babylifte. Når den bruges med vuggeliften, bedes du følge anvisningerne til den. BOB-vuggeliften må kun anvendes, når den vender bagud på klapvognen.

**De BOB Revolution® PRO kan in de volgende samenstellingen worden gebruikt:**



Als kinderwagen voor de leeftijd van 6 maanden tot een gewicht van 17 kg of een leeftijd van 3 jaar.



Als reissysteem met babydrager vanaf de geboorte tot een gewicht van 13 kg

De BOB Revolution® PRO kan worden gebruikt als reissysteem met de volgende Britax Römer-autostoeltjes (**afzonderlijk verkrijgbare**):

- **BABY-SAFE**
- **BABY-SAFE plus**
- **BABY-SAFE plus II**
- **BABY-SAFE plus SHR II**
- **BABY-SAFE Sleeper**
- **Britax Primo**
- **BABY-SAFE i-Size**

Een babydrager mag alleen tegen de rijrichting in op de kinderwagen worden geplaatst. Volg a.u.b. de instructies op die bij uw babydraagstoeltje horen indien u dit gebruikt als reissysteem.



Als een reissysteem met de BOB-reiswieg vanaf de geboorte tot een gewicht van 9 kg

De BOB Revolution® PRO kan in combinatie met de BOB reiswieg worden gebruikt. Bij gebruik in combinatie met de reiswieg moeten de volgende instructies in acht worden genomen. De BOB-reiswieg mag alleen tegen de rijrichting in op de kinderwagen worden geplaatst.

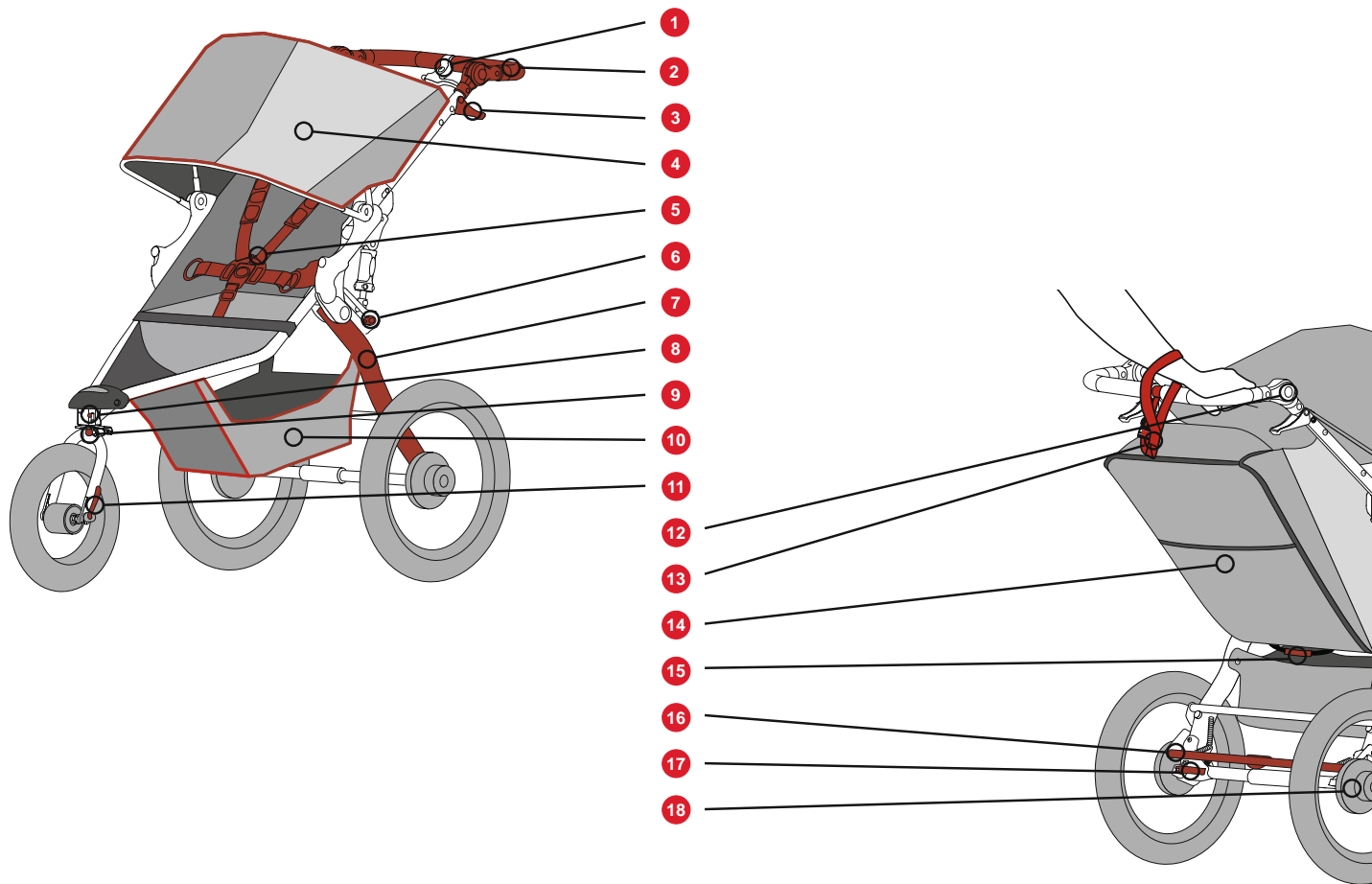

### 3. Описание

№	Описание
1	Рычаг ручного тормоза
2	Регулируемая рукоятка
3	Рычаг освобождения рукоятки
4	Козырек
5	5-точечный ремень безопасности
6	Ролик пуска амортизатор
7	Складывающаяся ручка
8	Шарнирный ролик
9	Регулировочный ролик
10	Нижняя корзина для продуктов
11	Рычаг эксцентрикового захвата
12	Регулировка рукоятки
13	Контактная манжета
14	Задний карман спинки
15	Рукоятка расцепления рамы
16	Стояночный тормоз
17	Рычаг эксцентрикового захвата
18	Узел барабанного тормоза

### 3. Beskrivelse

No.	Beskrivelse
1	Håndbremsestang
2	Indstilleligt styr
3	Aktiveringsarm på styret
4	Kaleche
5	5-punktssele
6	Støddulserknap
7	Svingarm
8	Drejeknap
9	Sporingsknap
10	Varekurv fornedden
11	Snapkoblingsarm
12	Indstilling af styret
13	Håndledsrem
14	Lomme i ryglæn
15	Håndtag til frigørelse af stel
16	Parkeringsbremse
17	Snapkoblingsarm
18	Tromlebremsemontering

### 3. Beschrijving

Nr.	Beschrijving
1	Hendel handrem
2	Instelbare stuurstang
3	Ontgrendelingshendel stuurstang
4	Luifel
5	5-punts tuigje
6	Ontgrendelingsknap schokdemper
7	Draaiarm
8	Draaiknop
9	Uitlijknop
10	Low Boy-bagagemandje
11	Snelsluitendel
12	Stuurstangafstelling
13	Polsband
14	Achterzak zitting
15	Frameontgrendelingshendel
16	Parkeerrem
17	Snelsluitendel
18	Trommelremsysteem

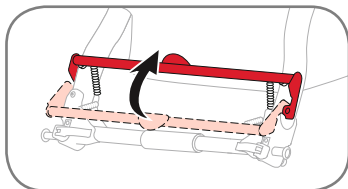

#### 4. Сборка Установка задних колес

1. Достаньте коляску и колеса из коробки. Переднее колесо убрано в сложенную коляску.
2. Поднимите стояночный тормоз в разблокированное положение.
3. Поверните рычаг эксцентрикового захвата, чтобы он отодвинулся от прорези для оси колеса.
4. Вставьте цапфу заднего колеса в прорезь для установки оси заднего колеса.

При возникновении сложностей в процессе установки цапфы вручную ослабьте натяжную установочную гайку эксцентрика.

**ВНИМАНИЕ!** Использование коляски с плохо отрегулированной и затянутой эксцентриковой системой крепления колес может привести к расшатыванию, вилянию или отсоединению колес от коляски.

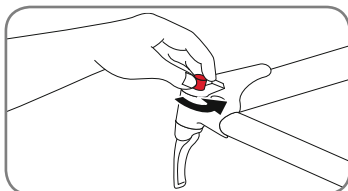
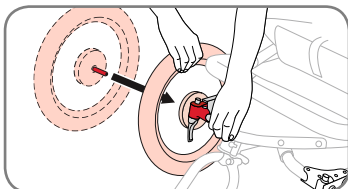
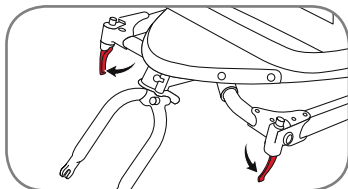

#### 4. Montering Montering af baghjul

1. Tag klappvognen og hjulene ud af kassen. Forhjulet er pakket ned i den sammenfoldede klappvogn.
2. Stil parkeringsbremsen på den oplåste stilling.
3. Drej snapkoblingsarmene, så de vender væk fra lejet.
4. Sæt baghjulets akseltap ind i hullet i det bageste leje.

Hvis akslen ikke glider let ind, skal du løse snapkoblingens strammemøtrik manuelt og sætte akslen ind igen.

**ADVARSEL!** Hvis klappvognen bruges med en snapkobling, der er indstillet forkert efter hjulene, kan hjulet vibrere, slingre eller falde af klappvognen.

#### 4. Montage Installatie van de achterwielen

1. Haal de wandelwagen en de wielen uit de doos. Het voorwiel is opgeborgen in de in elkaar gevouwen wandelwagen.
2. Zet de parkeerrem in de onvergrendelde stand.
3. Draai de snelsluithendels zo dat ze van de pad weggedraaid zijn.
4. Steek de asstomp van het achterwiel in het gat van het asuiteinde.

Als de as niet soepel naar binnen glijdt, draai dan handmatig de snelsluitmoer voor de spankrachtbijstelling los en probeer het nog eens.

**WAARSCHUWING!** Als u de wandelwagen gebruikt met een onjuist ingesteld snelsluitmechanisme voor het wiel kan het wiel gaan trillen, schommelen of losraken van de wandelwagen.



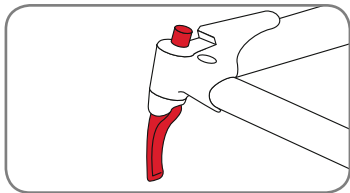

Для регулировки эксцентрикового захвата правой рукой установите кулачковый рычаг эксцентрикового захвата в полностью открытом положении и затяните натяжную установочную гайку в прорези для оси колеса.

**ВНИМАНИЕ!** Для надежной фиксации колеса требуется приложить значительное усилие. Если вы можете полностью закрыть эксцентрик, не обхватывая пальцами прорезь для оси колеса, и при этом рычаг эксцентрикового захвата не оставляет видимого отпечатка на ладони, значит примененное вами усилие было недостаточным.

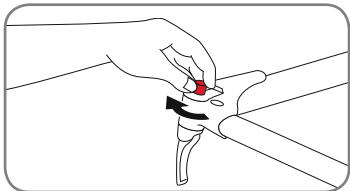

Для **ЗАТЯЖКИ** натяжной установочной гайки поверните ее по часовой стрелке.

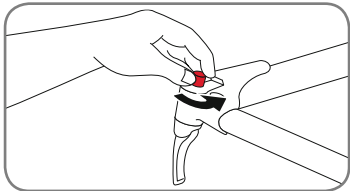

Для **ОСЛАБЛЕНИЯ** натяжной установочной гайки поверните ее против часовой стрелки.

For at indstille snapkoblingen skal du stille snapkoblingsarmen i den helt åbne stilling og stramme strammemøtrikken, indtil den er helt tæt på lejet.

**ADVARSEL!** Det kræver temmelig mange kræfter at fastspænde hjulet, så det sidder sikkert. Hvis du kan lukke snapkoblingen helt uden at lægge dine fingre omkring lejet, og snapkoblingsarmen ikke efterlader et tydeligt mærke i din håndflade, er spændingen ikke tilstrækkelig.

For at **STRAMME** strammemøtrikken skal du dreje den med uret.

For at **LØSNE** strammemøtrikken skal du dreje den mod uret.

Snelsluitnokhendel bijstellen Houd om de snelsluiting bij te stellen de snelsluitnokhendel met uw rechterhand in de VOLLEDIG OPEN positie, en draai de moer voor de spankrachtbijstelling met uw linkerhand vast totdat deze losvast tegen de pad zit. Om de moer voor de spankrachtbijstelling VAST TE DRAAIEN, deze met de wijzers van de klok meedraaien.

**WAARSCHUWING!** Er is aanzienlijke kracht vereist om het wiel veilig vast te klemmen. Als u de snelsluiting volledig kunt sluiten zonder uw vingers rond de pad te slaan en de snelsluitinghendel geen zichtbare afdruk in uw handpalm achterlaat, is de spankracht niet toereikend.

Om de spankrachtbijsteller VAST te draaien, draait u met de klok mee.

Om de spankrachtbijsteller LOS te draaien, draait u tegen de klok in.

Om de snelsluitinghendel goed te

RU

Инструкция по эксплуатации

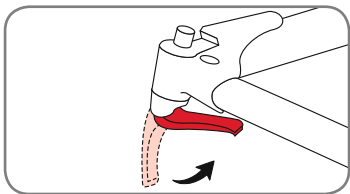

Чтобы должным образом закрыть эксцентриковый захват, поверните захват в полностью закрытое положение.

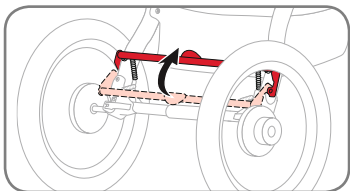

### Демонтаж задних колес

1. Поднимите стояночный тормоз в разблокированное положение.

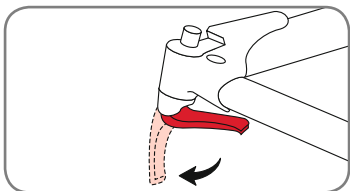

2. Переместите рычаг эксцентрикового захвата колеса из заблокированного или полностью закрытого положения в полностью открытое положение.

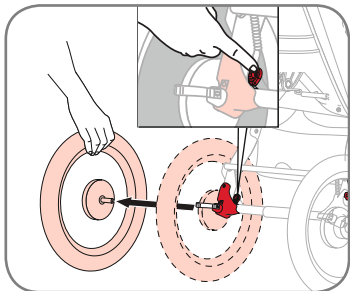

3. Протолкните штифт освобождения задних колес вперед, поднимите задние колеса на несколько сантиметров над землей и извлеките колесо из прорези для оси.

DK

Brugsvejledning

For at lukke snapkoblingen korrekt skal du stille håndtaget i den helt lukkede stilling.

### Afmontering af baghjulet

1. Stil parkeringsbremsen på den oplåste stilling.

2. Flyt hjulets snapkoblingsarm fra den låste eller helt lukkede stilling til den helt åbne stilling.

3. Stil baghjulets udløsningsspind frem, løft hjulet et par centimeter over jorden, og tag hjulet ud af lejet.

NL

Gebruiksaanwijzing

sluiten, draait u de hendel naar de volledig gesloten positie.

### Verwijderen van het achterwiel

1. Zet de parkeerrem in de onvergrendelde stand.

2. Zet de snelsluthendel van het wiel vanuit de vergrendelde of volledig gesloten positie in de volledig open positie.

3. Druk de ontgrendelingshendel van het achterwiel naar voren, til het wiel enkele centimeters op en trek het wiel uit de pad.

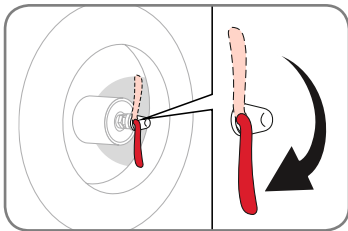

### Установка переднего колеса

Поверните рычаг эксцентрикового захвата, чтобы он отодвинулся от колеса. Благодаря этому он перемещается в полностью открытое положение.

Находясь лицом к коляске вставьте колесо между наконечниками пера вилки таким образом, чтобы цапфа плотно прислонялась к верхним прорезям наконечников пера вилки.

**ВНИМАНИЕ!** Использование коляски с плохо отрегулированной и затянутой эксцентриковой системой крепления колес может привести к расшатыванию, вилянию или отсоединению колес от коляски.

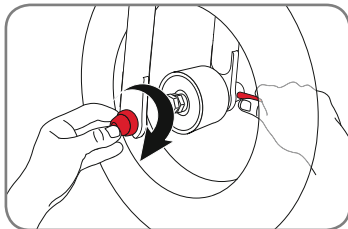

Для регулировки эксцентрикового захвата правой рукой установите кулачковый рычаг эксцентрикового захвата в полностью открытом положении и затяните натяжную установочную гайку в прорези для оси колеса.

**ВНИМАНИЕ!** Для надежной фиксации колеса требуется приложить значительное усилие. Если вы

### Montering af forhjulet

Drej snapkoblingsarmen, så den vender væk fra hjulet. Så står den i den helt åbne stilling.

Stil dig foran klapvognen, og sæt hjulet ind mellem gafflens lejer, så akslen får tæt kontakt med toppen af åbningerne i gafflens lejer.

**ADVARSEL!** Hvis klapvognen bruges med en snapkobling, der er indstillet forkert efter hjulene, kan hjulet vibrere, slingre eller falde af klapvognen.

For at indstille snapkoblingen skal du holde snapkoblingsarmen i den helt åbne stilling og stramme strammemøtrikken, indtil den er helt tæt på gaffellejet.

**ADVARSEL!** Det kræver temmelig mange kræfter at fastspænde hjulet, så det sidder sikkert. Hvis du kan

### Installatie van de voorwielen

Draai de snelsluthendel zo dat hij wegdraait van het wiel. Hij staat dan in volledig geopende positie.

Steek met het gezicht naar de voorkant van de wandelwagen het wiel tussen de vorkpads, zodat de as goed contact maakt met de bovenkant van de sleuven van de vorkpads.

**WAARSCHUWING!** Door uw wandelwagen te gebruiken met een onjuist ingestelde snelkoppeling voor het wiel kan het wiel gaan trillen, schommelen of losraken van de wandelwagen.

Houd om de snelsluiting bij te stellen de snelsluthendel in de volledig geopende positie, en draai de moer voor de spankrachtbijstelling vingerfast tegen de vorkpad.

**WAARSCHUWING!** Er is aanzienlijke kracht vereist om het wiel veilig vast te klemmen. Als u de snels-

можете полностью закрыть эксцентрик, не обхватывая пальцами прорезь для оси колеса, и при этом рычаг эксцентрикового захвата не оставляет видимого отпечатка на ладони, значит примененное вами усилие было недостаточным.

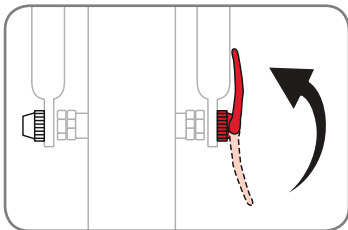

Чтобы правильно закрыть эксцентриковый захват и закрепить переднее колесо в прорезях для оси колеса, убедитесь в том, что ось контактирует с верхней частью прорези с обеих сторон. Удерживая колесо в таком положении, вращайте эксцентриковый захват по направлению вверх и в полностью закрытое положение.

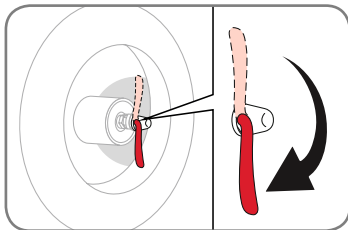

### Демонтаж переднего колеса

1. Переместите рычаг эксцентрикового захвата колеса из заблокированного или полностью закрытого положения в полностью открытое положение.
2. Поднимите переднее колесо на несколько сантиметров над землей и постучите ладонью по верхней части колеса, чтобы вытолкнуть колесо из передней вилки.

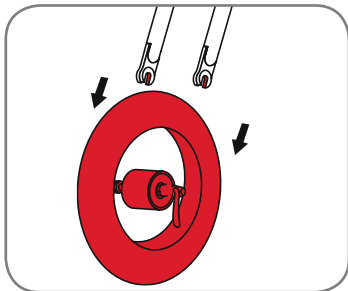

lukke snapkoblingen helt uden at lægge dine fingre omkring lejet, og snapkoblingsarmen ikke efterlader et tydeligt mærke i din håndflade, er spændingen ikke tilstrækkelig.

For at lukke snapkoblingen korrekt og fastgøre forhjulet i lejerne skal du sikre dig, at akslen har kontakt med toppen af lejerne på begge sider. Hold hjulet i denne stilling, og stil snapkoblingsarmen op til den helt lukkede stilling.

### Afmontering af forhjulet

1. Flyt hjulets snapkoblingsarm fra den låste eller helt lukkede stilling til den helt åbne stilling.
2. Løft forhjulet nogle cm fra jorden, og bank på toppen af hjulet med håndfladen for at få hjulet af forgafflen.

luiting volledig kunt sluiten zonder uw vingers rond de pad te slaan en de snelsluitendel geen zichtbare afdruk in uw handpalm achterlaat, is de spankracht niet toereikend.

Om de snelsluiting goed te sluiten en het voorwiel in de pads te borgen, controleert u of de as aan beide kanten contact maakt met de bovenkant van de pads. Houd het wiel in deze positie en rooteer de snelsluiting omhoog en naar de volledig gesloten positie.

### Verwijderen van het voorwiel

1. Zet de snelsluitendel van het wiel vanuit de vergrendelde of volledig gesloten positie in de volledig open positie.
2. Til het voorwiel een paar cm van de grond af en tik met de handpalm op de bovenkant van het wiel om het wiel uit de voorvork te slaan.

## 5. Управление

### 5.1 Пригодность и общие комментарии

**ВНИМАНИЕ!** Перед проведением регулировки коляски убедитесь, что она находится на стояночном тормозе на ровной поверхности. Также убедитесь, что в коляске нет ребенка.

#### Возрастные рекомендации

Рекомендации по использованию	Возраст
С переносной люлькой (только прогулка)	от рождения до веса 9 кг
С автокреслом-люлькой (только прогулка)	от рождения до веса 13 кг
Прогулочный режим	6 месяцев - 3 года или весом 17 кг
Спортивный режим	9 месяцев - 3 года или весом 17 кг

В режиме бега или повышенной проходимости обязательно соблюдайте раздел „5.4 Использование коляски в спортивном режиме“.

## 5. Betjening

### 5.1 Egnethed og generelle bemærkninger

**ADVARSEL!** Før du foretager indstillinger på klappvognen, skal du sørge for, at den er parkeret på en plan overflade, og at bremsen er aktiveret. Der må ikke sidde et barn i sædet ved indstillingen.

#### Aldersanbefalinger

Anbefalet brug	Alder
Med vuggelift (kun tilladt at gå)	Fra nyfødt og op til 9 kg
Med babylift (kun tilladt at gå)	Fra nyfødt og op til 13 kg
Gå-modus	6 måneder - 3 år eller 17 kg
Sports-modus	9 måneder - 3 år eller 17 kg

Når du bruger klappvognen til jogging eller offroad, bedes du læse følgende afsnit „5.4 Brug af klappvognen i sports-modus“.

## 5. Bediening

### 5.1 Geschiktheid en algemene opmerkingen

**WAARSCHUWING!** Zorg er voordat u aanpassingen aan de wagen aanbrengt voor dat deze op een vlakke ondergrond staat en de rem is vastgezet. Zorg er ook voor dat er tijdens het aanpassen geen kind in de wagen zit.

#### Leeftijdsadviezen

Aanbevolen gebruik	Leeftijd
Reiswieg (alleen wandelen)	Vanaf de geboorte tot een gewicht van 9 kg
Babyzitje (alleen wandelen)	Vanaf de geboorte tot een gewicht van 13 kg
Stadmodus	6 maanden - 3 jaar of een gewicht van 17 kg
Sportmodus	9 maanden - 3 jaar of een gewicht van 17 kg

Als u de wandelwagen in de modus voor joggen/terreinmodus gebruikt, lees dan zorgvuldig het hoofdstuk „5.4 Gebruik van de wandelwagen in de sportmodus“.

### Ограничения по весу и грузоподъемности

**ВНИМАНИЕ!** Не кладите острые предметы в задний карман спинки сиденья. Опираясь на острые предметы, расположенные в заднем кармане спинки, сидящий в коляске ребенок может получить травму.

Чтобы безопасно управлять BOB Revolution® PRO важно соблюдать следующие весовые ограничения для коляски:

- Максимальный вес пассажира: 17 кг
- Максимальная грузоподъемность нижней корзины для продуктов: 4 кг
- Максимальный вес для заднего кармана спинки: 1 кг

### 5.2 Раскладывание

**ВНИМАНИЕ!** Перед использованием убедитесь, что все фиксаторы приведены в действие.

**ВНИМАНИЕ!** Во избежание травм, убедитесь, что ваш ребенок находится вдали во время складывания/раскладывания коляски.

1. Поднимите вверх красную рукоятку расцепления рамы. Следите, чтобы в процессе раскладывания складывающейся ручки коляски колеса находились на полу.

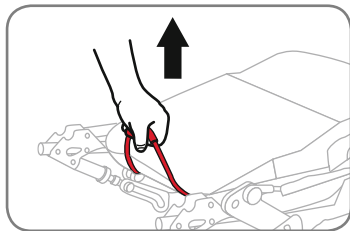

### Last- og vægtgrænser

**ADVARSEL!** Læg ikke skarpe genstande i lommen bag sædet. Hvis barnet læner sig mod skarpe genstande i lommen bag sædet, kan det medføre kvæstelser.

For at kunne anvende BOB Revolution® PRO sikkert, er det vigtigt, at følgende vægtgrænser for klapvognen overholdes:

- Maksimal passagervægt: 17 kg
- Maksimumvægt i Low Boy-kurven: 4 kg
- Maksimumvægt for ryglænslommen: 1 kg

### 5.2 Udklapning af produktet

**ADVARSEL!** Sørg for, at alle låseanordninger er låst fast før brug.

**ADVARSEL!** For at undgå tilskadecomst skal du altid holde dit barn på afstand, når du folder dette produkt ud eller sammen.

1. Stil det røde udløsningshåndtag til stellet lodret. Hold hjulene på jorden, da klapvognens svingarm begynder at svinge op.

### Grenswaarden voor belading en gewicht

**WAARSCHUWING!** Plaats geen scherpe objecten in de achterzak van de zitting. Door tegen scherpe objecten in de achterzak van het zitje te leunen kan de inzittende letsel oplopen.

Om veilig gebruik te kunnen maken van uw BOB Revolution® PRO is het van belang dat u rekening houdt met het maximaal toegestane gewicht voor de kinderwagen:

- Maximaal gewicht inzittende: 17 kg
- Maximaal gewicht in de Low Boy bagagemand: 4 kg
- Maximaal gewicht in de achterzak van de zitting: 1 kg

### 5.2 Uitklappen van het product

**WAARSCHUWING!** Zorg er voor gebruik voor dat alle vergrendelingsapparaten zijn ingeschakeld.

**WAARSCHUWING!** Om letsel te voorkomen dient u ervoor te zorgen dat uw kind zich op een veilige afstand bevindt als u het product uitvouwt en inklapt.

1. Zet de rode frameontgrendelingshendel in een verticale positie. Houd de banden aan de grond als de draaiarm van de wagen openzwaait.

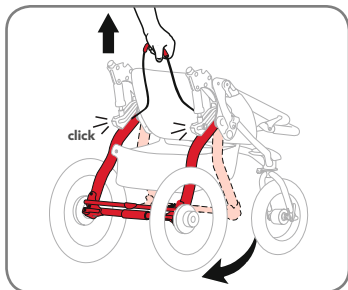

2. Складывающаяся ручка коляски раскроется и встанет в открытое и заблокированное положение.

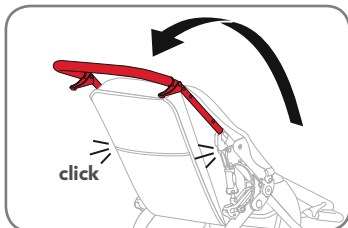

3. Поднимите ручку вверх и назад в заблокированное и вертикальное положение.

### 5.3 Складывание

**ВНИМАНИЕ!** Перед использованием убедитесь, что все фиксаторы приведены в действие.

**ВНИМАНИЕ!** Во избежание травм, убедитесь, что ваш ребенок находится вдали во время складывания/раскладывания коляски.

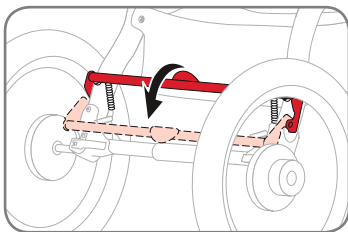

1. Установите стояночный тормоз в заблокированное положение, достаньте ребенка из кресла и достаньте содержимое из нижней корзины для продуктов и карманов.

2. Klappvognens svingarm svinger op til en åben og låst stilling.

3. Løft styret op og tilbage til den låste og oprette stilling.

### 5.3 Sammenfoldning af klappvognen

**ADVARSEL!** Sørg for, at alle låseanordninger er låst fast før brug.

**ADVARSEL!** For at undgå tilskadekomst skal du altid holde dit barn på afstand, når du folder dette produkt ud eller sammen.

1. Stil parkeringsbremsen på den låste stilling, tag barnet ud af sædet, og fjern indholdet i Low Boy-opbevaringskurve og -lomme.

2. De draaiarm van de wandelwagen zal openzwaaien naar een vergrendelde positie.

3. Breng de stuurstang omhoog en naar achteren totdat deze zich in een vergrendelde en rechte positie bevindt.

### 5.3 Inklappen van het product

**WAARSCHUWING!** Zorg er voor gebruik voor dat alle vergrendelingsapparaten zijn ingeschakeld.

**WAARSCHUWING!** Om letsel te voorkomen dient u ervoor te zorgen dat uw kind zich op een veilige afstand bevindt als u het product uitvouwt en inklapt.

1. Zet de parkeerrem vast, haal het kind uit de wagen en verwijder bagage uit de Low Boy bagagemand en de zakken.

RU

Инструкция по эксплуатации

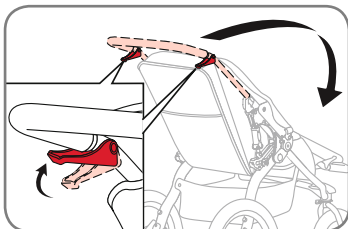

- Нажмите одновременно на оба отжимных рычага ручки коляски. Поверните ручку вперед к сиденью.

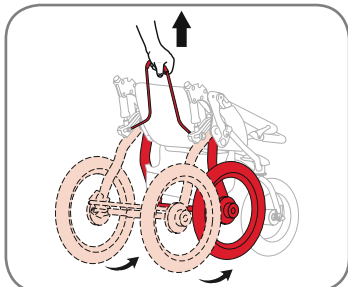

- Коротким быстрым рывком поднимите вверх красную рукоятку расцепления рамы. При складывании коляски в направлении переднего колеса следите, чтобы колеса не отрывались от пола.

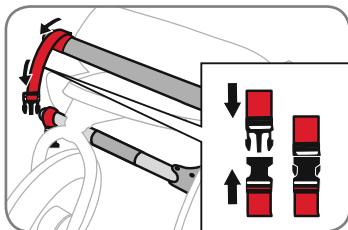

- Уложите коляску и с помощью застежки контактной манжеты зафиксируйте коляску в сложенном состоянии.
- Снимите передние и задние колеса, чтобы сделать коляску еще более компактной. См. раздел „4. Сборка“.

#### 5.4 Использование коляски в спортивном режиме

При использовании вашей коляски BOB в прогулочном/спортивном режиме просьба обязательно соблюдать приведенные ниже указания:

DK

Brugsvejledning

- Pres samtidig begge håndtag til frigørelse af styret sammen. Læg styret frem på sædet.

- Løft det røde håndtag til frigørelse af stellet op med et kort, hurtigt ryk. Hold hjulene på jorden, da klapvognen falder sammen mod forhjulet.

- Læg klapvognen fladt ned, og brug håndledsremmen til fastgøring af klapvognen i sammenfoldet tilstand.

- Tag for- og baghjulene af for at gøre den endnu mindre. Se afsnit „4. Montering“.

#### 5.4 Brug af klapvognen i sports-modus

Følg de efterfølgende anvisninger, når du bruger BOB-klapvognen til løb/jogging eller i sports-modus:

NL

Gebruiksaanwijzing

- Druk beide ontgrendelingshendels voor de stuurstang gelijktijdig in. Draai de stuurstang voorwaarts naar het zitje toe.

- Breng met een korte, snelle ruk de rode frameontgrendelingshendel omhoog. Houd de banden op de grond als de wandelwagen voorover klapt in de richting van het voorwiel.

- Leg de wagen plat neer en gebruik de gesp van een polsband om de wandelwagen in opgevouwen positie te borgen.

- Verwijder de voor- en achterwielen weg om de wagen nog compacter te maken. Zie sectie „4. Montage“.

#### 5.4 Gebruik van de wandelwagen in de sportmodus

Zorg er a.u.b. voor dat u de instructies volgt als u uw BOB wandelwagen gebruikt in de stad/sportmodus.



**ВНИМАНИЕ!** Никогда не перемещайте коляску по плохой дороге в прогулочном режиме.

**ВНИМАНИЕ!** В режиме бега или повышенной проходимости запрещается использовать такие дополнительные приспособления для коляски, как автокресла-люльки или переносные люльки.

**ВНИМАНИЕ!** Использование коляски в спортивном режиме с детьми младше 9 месяцев, может представлять серьезную опасность для их здоровья и повлиять на физическое развитие.

**ВНИМАНИЕ!** В режиме бега/пробежки или повышенной проходимости всегда устанавливайте сиденье коляски в полностью вертикальное положение. Использование коляски в режиме бега/пробежки или повышенной проходимости с наклоненной спинкой может привести к потере устойчивости и травме.

**ADVARSEL!** Kør aldrig ud i terrænet med klapvognen i gå-modus.

**ADVARSEL!** Brug aldrig understyr som f.eks. babylifte eller vuggelifte, når du bruger klapvognen til jogging eller off-road.

**ADVARSEL!** Brug af klapvognen i sports-modus til børn under 9 måneder kan medføre alvorlige helbredsrisici og påvirke deres fysiske udvikling.

**ADVARSEL!** Løb/jog eller off-road altid med klapvognens sæde i helt oprejst stilling. Løb/jogging eller off-road med sædet i tilbagelåst stilling kan medføre forringet stabilitet samt kvæstelser.

**WAARSCHUWING!** Ga nooit van de weg af met de wandelwagen in de stadmodus.

**WAARSCHUWING!** Gebruik nooit hulpstukken zoals draagstoeltjes of reiswiegen als de wandelwagen wordt gebruikt bij het joggen of in het terrein.

**WAARSCHUWING!** Het gebruik van de sportmodus kan voor kinderen onder 9 maanden ernstig gevaar opleveren en de lichamelijke ontwikkeling beperken.

**WAARSCHUWING!** Zet het zitje van de wandelwagen bij het hardlopen/joggen of in het terrein altijd volledig rechtop. Rennen of joggen dan gebruik op onverharde wegen met het zitje in een liggende positie kan leiden tot letsel en stabiliteitsverlies.

### Выберите прогулочный или спортивный режим

Если передняя вилка установлена в положение «спортивного режима» то она будет заблокирована и передняя вилка/переднее колесо не будет поворачиваться влево или вправо как в «прогулочном режиме».

#### Прогулочный режим

Переместите шарнирный ролик вверх и влево. Теперь вилка будет вращаться на 360 градусов.

#### Спортивный режим

Переместите шарнирный ролик вправо. Ролик переместится в нижнее положение. Поверните вилку/колесо до щелчка в переднее положение.

### 5.5 Выбор регулировки амортизатора

Достаньте ребенка из кресла, нажмите на ролик пуска амортизатора и одновременно переведите ролик в нужное положение. При правильном размещении ролик встанет на место со щелчком.

Повторите указанные действия с противоположной стороны.

**ПРИМЕЧАНИЕ.** Каждый раз при складывании коляски ее амортизатор перемещается в положение «ПЛАВНЕЕ».

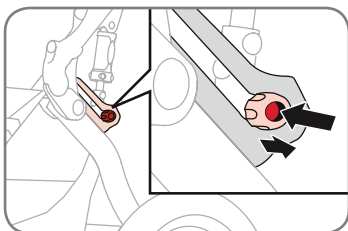
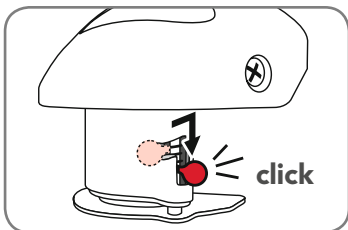
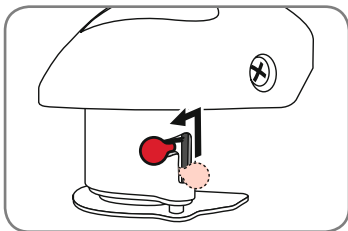

### Vælg by- eller sports-modus

Hvis forgaflen er i „sports-modus“ låses den, og forgaflen/hjulet drejer ikke til venstre eller højre som i „gå-modus“

#### Gå-modus

Stil drejeknappen op og til venstre. Gafflen kan nu dreje 360 grader.

#### Sports-modus

Stil drejeknappen til højre. Knappen glider til nedadrettet stilling. Drej gafflen/hjulet, indtil den/det "klikker" i fremad-stilling.

### 5.5 Valg af støddæmperindstilling

Tag barnet ud af sædet, tryk på støddødløserknappen, og stil samtidig knappen på den ønskede stilling. Knappen glider på plads i den rigtige stilling.

Gentag på den anden side.

**BEMÆRK:** Hver gang klapvognen foldes sammen, går støddæmperne som standard på den bløde stilling.

### Kies de stad- of de sportmodus

Als de voorvork in de „sportmodus“ staat, is de voorvork geblokkeerd zijn en de vork/het wiel zal niet naar rechts of links draaien, zoals in de „stadmodus“.

#### Stadmodus

Schuif de draaiknop omhoog en naar links. De vork zal nu 360 graden draaien.

#### Sportmodus

Schuif de draaiknop omhoog en naar rechts. De knop zal omlaag glijden. Roteer de vork/het wiel totdat deze „vastklikt“ in voorwaartse positie.

### 5.5 Schokinstelling selecteren

Haal het kind uit de wagen, druk de schokontgrendelingsknop in en schuif de knop tegelijkertijd naar de gewenste positie. De knop klikt vast zodra hij zich in de juiste stand bevindt.

Herhaal deze procedure aan de andere kant.

**N. B.:** Telkens wanneer de wandelwagen wordt ingeklapt, wordt een zachtere schokwaarde gekozen.

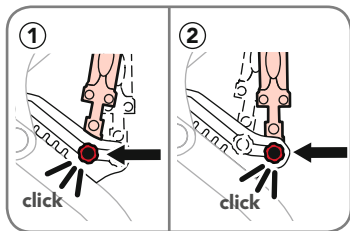

Положение ①: Плавнее

Положение ②: Жестче

## 5.6 Использование ручного тормоза

Система ручного тормоза может использоваться для замедления или остановки коляски. Ручной тормоз не является стояночным тормозом.

Система ручного тормоза оборудуется двумя регуляторами натяжения троса. Если Вы не знаете, как пользоваться регуляторами натяжения троса, обратитесь в Отдел обслуживания клиентов Britax или к своему местному дилеру за помощью.

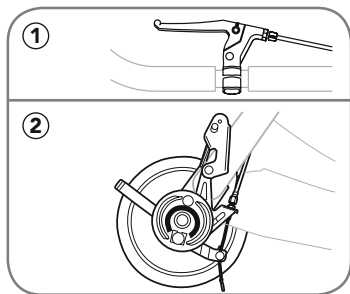

①: Рычаг ручного тормоза

②: Узел барабанного тормоза

### Определение правильного функционирования

Для правильной работы системы ручного тормоза необходима ее тщательная настройка. При правильно настроенной тормозной системе колеса должны свободно вращаться без включения тормозной рукоятки. Чтобы определить правильно ли работает тормозная система, проверьте прикладываемое тормозное усилие при нажатии рукоятки и убедитесь в балансировке (равномерное приложении) усилия между правым и левым задними колесами.

Stilling ①: Blød

Stilling ②: Hård

## 5.6 Brug af håndbremsen

Håndbremssystemet må bruges til at bremse eller stoppe klapvognen. Håndbremssystemet er ikke en parkeringsbremse.

Håndbremssystemet er udstyret med to indstillingsskruer. Hvis du ikke ved, hvordan indstillingsskruerne bruges, bedes du kontakte Britax-kundeservice eller bede din lokale forhandler om hjælp.

①: Håndbremsestang

②: Tromlebremsemontering

### Korrekt funktion

For at håndbremssystemet kan fungere, er det meget vigtigt, at det justeres korrekt. Når bremsesystemet er justeret korrekt, skal hjulene kunne dreje frit, når bremsestangen ikke er trukket. For at kontrollere, om bremsesystemet fungerer rigtigt, skal du prøve, om bremseeffekten er tilstrækkelig, når du trækker i bremsestangen, og om bremseeffekten er afbalanceret (aktiveres ensartet) mellem de højre og venstre baghjul.

Positie ①: Zachter

Positie ②: Harder

## 5.6 Gebruik van de handrem

Het handremssysteem kan ter ondersteuning van het remmen of en stoppen worden gebruikt. De handrem is geen parkeerrem. De handrem is voorzien van twee stelmoeren. Indien u niet bekend bent met het gebruik van deze stelmoeren, dient u contact op te nemen met de klantendienst van Britax dan wel advies in te winnen van een gespecialiseerde dealer bij u in de buurt.

①: Handremhendel

②: Trommelremssysteem

### Vaststellen van een correcte werking

Om ervoor te zorgen dat de handrem correct werkt, moet deze juist worden afgesteld. Bij een goed afgesteld remsysteem kunnen de wielen ongehinderd ronddraaien als de remhendel niet is gebruikt. Om vast te stellen of het remsysteem naar behoren functioneert, gaat u na of er remkracht optreedt als u aan de remhendel trekt en of deze evenwichtig (gelijkmatig verdeeld) wordt overgebracht op het rechter- en het linkerachterwiel.

### 5.6.1 Регулировка тормозного усилия

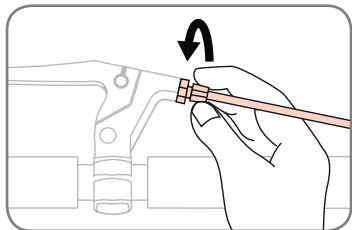

Если при нажатии на рукоятку прикладывается неверное усилие, необходимо подтянуть тормозной трос. Для **натяжения** троса ослабить кольцевой пружинный замок и повернуть штуцер регулирования натяжения троса против часовой стрелки. Закрепите регулятор натяжения троса в новом положении, затянув кольцевой пружинный замок к рычагу тормоза.

Если задние колеса не могут свободно вращаться, когда рукоятка тормоза в опущенном положении, тормозное усилие слишком большое и трос необходимо ослабить. Для **ослабления** троса ослабить кольцевой пружинный замок и повернуть регулятор натяжения троса по часовой стрелке. Закрепите регулятор натяжения троса, затянув кольцевой пружинный замок к тормозному щиту барабанного тормоза.

Продолжайте настройку, пока не будет достигнуто корректной работы и правильное тормозное усилие на одном из задних колес.

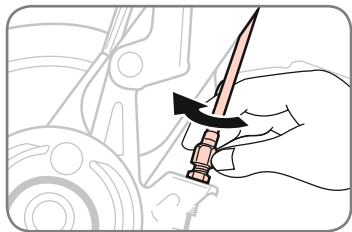

### 5.6.1 Indstilling af bremseeffekten

Hvis bremseeffekten ikke aktiveres, når bremsehåndtaget flyttes hen mod styret, skal bremsekablet strammes. For at **stramme** kablet skal du løsne låseringen og dreje indstillingskruen mod uret. Fastgør indstillingskruen i den nye stilling ved at stramme låseringen mod bremsegrebet.

Hvis baghjulene ikke snurrer frit, når bremsehåndtaget er i den deaktiverede stilling, er der for meget bremseeffekt, og bremsekablet skal løsnes. For at **løsne** kablet skal låseringen løsnes, og indstillingskruen skal drejes i urets retning. Fastgør indstillingskruen i den nye stilling ved at stramme låseringen mod tromlebremsens bagplade.

Fortsæt disse indstillinger, indtil bremseeffekten er i orden på et af baghjulene og fungerer korrekt.

### 5.6.1 Afstellen van de remkracht

Als de remkracht niet goed wordt overgebracht als er aan de remhendel wordt getrokken, moet de remkabel strakker gespannen worden. Om de kabel te **spannen**, draait u het moerplaatje los en draait u de stelmoer tegen de klok in. Borg de stelmoer in de nieuwe positie door het moerplaatje vast tegen de remhendel aan te draaien.

Als de achterwielen niet ongehinderd kunnen ronddraaien als de remhendel niet is aangetrokken, is de remkracht te hoog en moet de remkabel iets minder strak gespannen worden. Om de kabel te **ontspannen**, draait u het moerplaatje los en draait u vervolgens de stelmoer met de klok mee. Borg de stelmoer in de nieuwe positie door het moerplaatje vast tegen de achterplaat van de trommelrem aan te draaien.

Zet deze procedure voort totdat de juiste remkracht is ingesteld voor een van de achterwielen en het systeem correct functioneert.

### 5.6.2 Балансировка тормозного усилия

Перед тем, как перейти к данному шагу, убедитесь в правильной настройке тормозного усилия, как описано в „5.6.1 Регулировка тормозного усилия“.

Определите колесо с неверным тормозным усилием. Затяните тормозной трос (как в шаге 1), пока тормозное усилие не станет равным усилию на противоположном колесе.

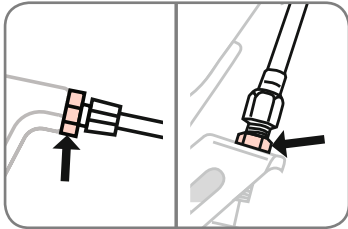

**ПРИМЕЧАНИЕ.** На всех регулировочных винтах есть кольцевые пружинные замки для предохранения от изменения положения. Всегда необходимо проверить, чтобы кольцевые пружинные замки были закрыты.

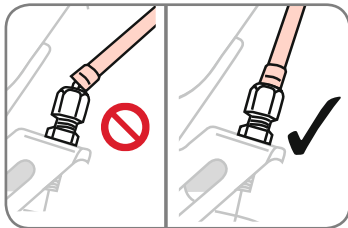

**ПРИМЕЧАНИЕ.** Проверьте, что все тормозные тросы и концы их оболочек расположены в соответствующих отверстиях регулятора натяжения троса.

### 5.6.2 Afbalancering af bremseeffekten

Før du går videre til dette trin, skal du sikre, at bremseeffekten er indstillet korrekt som beskrevet under „5.6.1 Indstilling af bremseeffekten“.

Find det hjul, som ikke har den rigtige bremseeffekt. Stram bremsekablet (som på trin et), indtil bremseeffekten er den samme som på det modsatte hjul.

**BEMÆRK:** Der er låseringe på alle indstillingsskruer, så deres stilling ikke kan ændres. Sørg altid for, at låseringene er strammet og sidder fast.

**BEMÆRK:** Sørg for, at alle bremsekabler og deres kabelender i huset er placeret rigtigt i det tilhørende hul i indstillingsskruerne.

### 5.6.2 Uitbalanceren van de remkracht

Voordat u deze stap uitvoert, dient u ervoor te zorgen dat de remkracht juist is afgesteld zoals beschreven onder „5.6.1 Afstellen van de remkracht“.

Stel vast bij welk wiel de remkracht niet correct wordt overgebracht. Span de remkabel (zoals beschreven onder stap 1) totdat de remkracht gelijk is aan die van het tegenoverliggende wiel.

**N. B.** Alle stelbouten zijn voorzien van moerplaatjes die voorkomen dat hun positie verandert. Zorg er altijd voor dat deze goed vastzitten.

**N. B:** Zorg ervoor dat alle kabels en kabeluiteinden netjes zijn weggestopt in het daarvoor bestemde gat van de stelmoer.

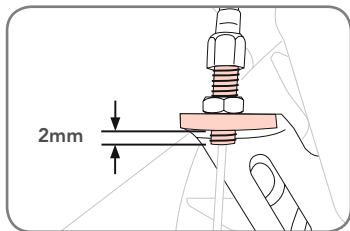

**ВНИМАНИЕ!** Регулировочные винты не должны быть полностью выкручены из тормозного щита. Проверьте, чтобы они выступали с противоположной стороны тормозного щита минимум на 2 мм. Если это условие не выполняется, существует риск, что винт будет смещен, что может привести к потере тормозного усилия и несчастному случаю с серьезной травмой или смертью.

### 5.7 Использование стояночного тормоза

**ВНИМАНИЕ!** Стояночный тормоз не является остановочным тормозом. Тормоз не должен использоваться для замедления или остановки коляски, в противном случае это может стать причиной резкой остановки и привести к потере управления.

**ВНИМАНИЕ!** Не оставляйте коляску на наклонной поверхности. Стояночный

**ADVARSEL!** Justerings-skruerne må ikke skrues helt ud af bremsebagpladen. Sørg for, at de rager mindst 2 mm ud af bagpladen på den modsatte side. Hvis det ikke er tilfældet, er der risiko for, at skruen knækker med muligt tab af bremseeffekt til følge, hvilket kan medføre alvorlige skader eller livsfare i tilfælde af en ulykke.

### 5.7 Brug af parkeringsbremsen

**ADVARSEL!** Parkeringsbremsen er ikke beregnet som stopbremse. Bremsen bør ikke anvendes til at sænke klapvognens fart eller standse den, da klapvognen kan standse pludseligt, og du kan miste kontrollen over den.

**ADVARSEL!** Parkér ikke på hældninger. Parkeringsbremsen er kun beregnet til

**WAARSCHUWING!** Stelbouten mogen niet volledig losgedraaid worden van de achterplaat van de rem. Let erop dat in ieder geval nog minimaal 2 mm aan de achterzijde van de achterplaat uitsteekt. Als dat niet het geval is, bestaat de kans dat de bout afschuift hetgeen kan leiden tot verlies van remkracht en een ongeluk met ernstig letsel of een dodelijke afloop tot gevolg kan hebben.

### 5.7 Gebruik van de parkeerrem

**WAARSCHUWING!** De parkeerrem is niet beoogd als rem om te stoppen. De rem dient niet te worden gebruikt om de wandelwagen te vertragen of te stoppen, omdat de wandelwagen hierdoor abrupt zou kunnen stoppen, waardoor controleverlies kan ontstaan.

**WAARSCHUWING!** Parkeer niet op hellingen. De parkeerrem is bedoeld om de

тормоз предназначен для парковки коляски в состоянии только на плоских поверхностях. Оставленная на наклонной поверхности коляска может перевернуться или начать неконтролируемое движение.

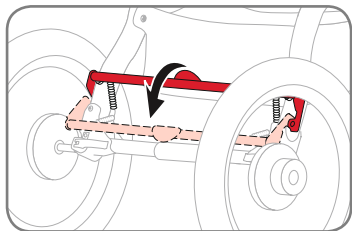

Для установки стояночного тормоза опустите стержень тормоза вниз в положение блокировки, нажав ногой на красную педаль, убедившись, что блокировочный штифт полностью вошел в блокировочный диск.

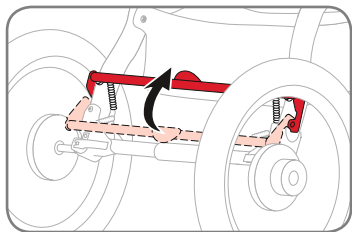

После установки тормоза, чтобы убедиться в его хорошем зацеплении, попробуйте толкнуть коляску вперед и назад. Если коляска не катится, то тормоз задействован должным образом.

Для разблокировки стояночного тормоза поднимите ногой красную педаль до установки пружин тормозного стержня в полностью разблокированном положении.

## 5.8 Регулировка рукоятки

Нажмите и удерживайте две кнопки расцепления изнутри узла рукоятки, поднимая или опуская рукоятку в одно из семи положений.

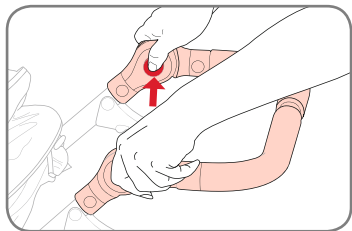

parkering af klapvognen på plane overflader. Parkering på hældninger kan medføre, at klapvognen vælter eller triller.

For at aktivere parkeringsbremsen stilles bremsehåndtaget ned til den låste stilling med foden på den røde fodpedal – sørg for, at låsepedalen griber helt ind i låsepladen.

For at sikre, at bremsen er aktiveret korrekt, skal du prøve at køre klapvognen frem og tilbage efter aktivering af bremsen. Hvis klapvognen ikke kan køre, er bremsen tilkoblet korrekt.

For at frakoble parkeringsbremsen skal du løfte op på den røde fodpedal med foden, indtil bremsestangen hopper op til den helt ulåste stilling.

## 5.8 Indstilling af styret

Tryk på de to udløsningsknapper på indersiden af det monterede styr, mens styret løftes eller sænkes til en af de syv forskellige stillinger.

wandelwagen uitsluitend op vlakke oppervlakken te parkeren. Parkeren op hellingen kan leiden tot wegschuiven of weggrollen van de wagen.

Druk om de parkeerrem vast te zetten de remstang met uw voet op het rode voetpedaal omlaag naar de vergrendelde positie – en zorg ervoor dat de vergrendelpin volledig in de vergrendelschijf valt.

robeer om de wandelwagen naar voren en achteren te rollen na het vastzetten van de rem om te waarborgen dat de rem correct is ingesteld. Als de wandelwagen niet rolt, is de rem correct ingesteld.

Om de parkeerrem vrij te zetten tilt u het rode voetpedaal met uw voet omhoog, totdat de remstang omhoog springt naar de volledige onvergrendelde positie.

## 5.8 Instelhendel

Druk de twee knoppen aan de binnenzijde van de hendels in terwijl u de hendel omhoog of omlaag in één van zeven afzonderlijke standen zet.

## 5.9 Проверьте давления в колесах

**ВНИМАНИЕ!** Никогда не используйте коляску в случае, если ее колеса слабо накачаны или спущены, так как это может привести к потере управления.

**ВНИМАНИЕ!** Накачивание шин давлением свыше максимального, указанного на шине, может привести к повреждению обода или шины, что в итоге повлечет за собой потерю управления и травму.

Пластмассовые колеса рассчитаны на максимальное давление воздуха в шине равное 2 бар (30 фунтов на квадратный дюйм). Максимальное давление воздуха в шине указано на колесе рядом со штоком клапана.

## 5.10 Регулировка разбаланса колес

**ВНИМАНИЕ!** Не совершайте пробную поездку с ребенком или каким-либо пассажиром в коляске.

## 5.9 Kontrol af dæktryk

**ADVARSEL!** Brug ikke klapvognen med lavt dæktryk eller flade dæk, da det kan medføre, at du mister kontrollen over den.

**ADVARSEL!** Oppumpning af dæk til over det maksimale oppumpningstryk, der er præget ind på dækket, kan beskadige fælgen og/eller dækket og medføre tab af kontrol over vognen samt kvæstelser.

Plasthjul er normeret til et maksimalt oppumpningstryk på 2 bar (30 psi). Maksimum-oppumpningstrykket er præget på hjulet ved siden af ventilspindlen.

## 5.10 Justering af springen

**ADVARSEL!** Foretag ikke en køretest, hvis der er et barn eller andre levende væsener i klapvognen.

## 5.9 Controleren van de bandendruk

**WAARSCHUWING!** Gebruik de kinderwagen niet als de bandendruk te laag is of de banden leeg zijn. Hij is dan mogelijk minder goed bestuurbaar.

**WAARSCHUWING!** Het oppompen van banden tot boven de maximale op de band gestempelde bandenspanning kan de velg en/of band beschadigen en verlies van controle en letsel tot gevolg hebben.

Voor wielen van kunststof geldt een maximale bandenspanning van 2 bar (30 psi). Ieder wiel is naast het ventiel voorzien van een reliëfafdruk die de maximale bandenspanning aangeeft.

## 5.10 Uitlijnen

**WAARSCHUWING!** Test de kinderwagen niet als er een kind of een andere persoon in zit.



Если коляску уводит влево или вправо, когда передние колеса находятся в спортивном режиме, а сама коляска находится на ровной поверхности, проведите регулировку разбаланса, как это описано ниже:

1. Уберите все из нижней корзины для продуктов и из карманов.

2. Проверьте давления в колесах

3. Установите коляску в спортивный режим. См. раздел „5.4 Использование коляски в спортивном режиме“.

4. Расположите коляску на участке ровной поверхности длиной около 5 метров.

5. Выровняйте положение коляски таким образом, чтобы цапфы задних колес были перпендикулярны к прямой линии.

6. Толкните коляску прямо перед собой и отпустите, чтобы посмотреть не отклоняется ли коляска вправо или влево от прямой. Повторите подобный тест несколько раз. Если коляску каждый раз уводит влево или вправо, перейдите к „5.11 Точная настройка разбаланса“.

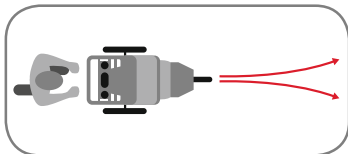
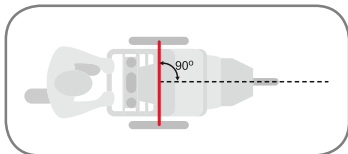
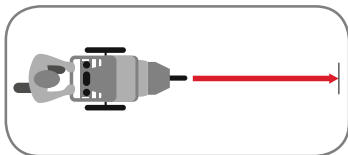

Hvis klapvognen trækker til venstre eller højre, når forhjulene er i sportsmodus og på fladt terræn, justeres sporingen som angivet i de følgende trin:

1. Fjern indholdet fra Low Boy-varekurven og lommerne.

2. Kontrollér dæktrykket

3. Indstil klapvognen på sportsmodus. Se afsnit „5.4 Brug af klapvognen i sportsmodus“.

4. Stil klapvognen på en strækning med plant underlag med en længde på ca. 5 meter.

5. Stil klapvognen, så baghjulsakserne står lodret på en lige linje.

6. Skub klapvognen lige frem, og slip den for at se, om den trækker mod højre eller venstre. Gentag skubbetesten flere gange. Hvis klapvognen hele tiden trækker til venstre eller højre, skal du gå videre til „5.11 Finindstilling af sporing“

Als de wandelwagen in de sportmodus op vlak terrein naar links of naar rechts trekt, moet hij worden uitgelijnd volgens de hieronder beschreven stappen:

1. Maak de Low Boy bagagemand en de zakken leeg.

2. Controleer de bandendruk

3. Zet de wandelwagen in de sportmodus. Zie sectie „5.4 Gebruik van de wandelwagen in de sportmodus“.

4. Plaats de wandelwagen op een vlak terrein met een lengte van ongeveer 5 meter.

5. Lijn de wandelwagen uit zodat de achterwiellassen loodrecht op een rechte lijn staan.

6. Duw de wandelwagen recht vooruit en laat hem los om te zien of hij naar rechts of links van richting trekt. Herhaal de duwproef een aantal keer. Als de wandelwagen consequent naar links of rechts trekt, ga dan door naar „5.11 Fijne uitlijning“

RU

Инструкция по эксплуатации

### 5.11 Точная настройка разбаланса

Если коляска отклоняется влево, то поверните регулировочный ролик против часовой стрелки на пол-оборота.

Если коляска отклоняется вправо, то поверните регулировочный ролик по часовой стрелке на пол-оборота.

### 5.12 Фиксация ребенка в коляске

**ВНИМАНИЕ!** Всегда используйте подходящие и корректно отрегулированные ремни безопасности.

**ВНИМАНИЕ!** Всегда выполняйте повторную регулировку ремней при изменении положения сидения вашего ребенка.

DK

Brugsvejledning

### 5.11 Finindstilling af sporing

Hvis klapvognen trækker til venstre, skal du dreje sporingsskruerne mod urets retning op til en halv omgang.

Hvis klapvognen trækker til højre, skal du dreje sporingsskruerne i urets retning op til en halv omgang.

### 5.12 Fastgøring af barnet i sædet

**ADVARSEL!** Brug altid en korrekt tilpasset og indstillet sele.

**ADVARSEL!** Indstil altid selen igen, hvis barnet skifter sædeposition.

NL

Gebruiksaanwijzing

### 5.11 Fijne uitlijning

Als uw wandelwagen naar links trekt, draai dan de uitlijnknoop maximaal een halve omwenteling tegen de klok in.

Als uw wandelwagen naar rechts trekt, draai dan de uitlijnknoop maximaal een halve omwenteling met de wijzers van de klok mee.

### 5.12 Kind op het zitje vastzetten

**WAARSCHUWING!** Gebruik altijd een correct aangebrachte en afgesteld tuigje.

**WAARSCHUWING!** Stel het tuigje altijd bij wanneer de zitpositie van uw kind wordt veranderd.

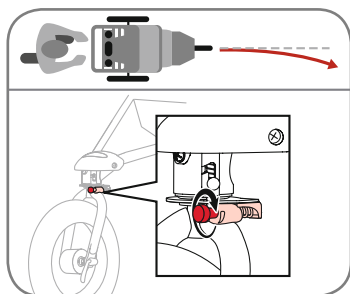
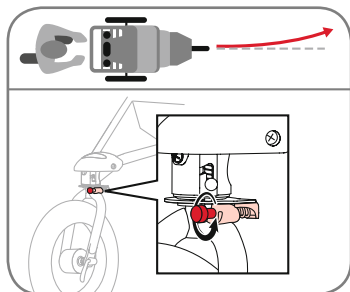

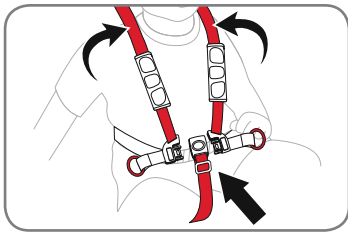

1. Поверните стержень стояночного тормоза в заблокированное положение и усадите ребенка в кресло.

2. Накиньте каждый плечевой ремень на каждое плечо. Поместите паховый ремень между ногами.

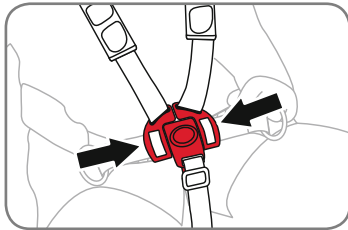

3. Вставьте обе застёжки плечевого ремня в застёжку пахового ремня.

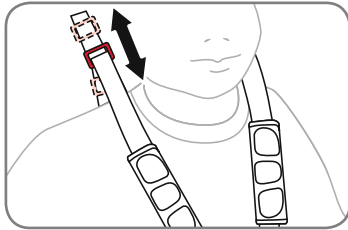

4. Настройте длину плечевого ремня по высоте плечей ребенка.

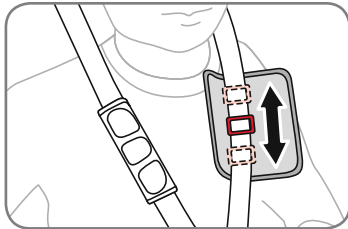

5. Отстегните застёжки на липучках. Переместите застёжку вверх или вниз для регулировки ремней. Ремни сидения должны плотно прилегать и быть удобными.

1. Stil parkeringsbremsestangen ned på den låste stilling, og sæt barnet i sædet.

2. Læg en skulderrem over hver skulder. Anbring skridtselen mellem benene.

3. Sæt begge spænder på skulderremmene i spændet på skridtremmen.

4. Indstil skulderremmenes højde, så de sidder lige over barnets skulderhøjde.

5. Åbn velcro-puderne. Skub spændet op eller ned for at indstille remmene. Selen skal sidde stramt, men behageligt.

1. Draai de parkeerremstang omlaag naar de vergrendelde positie en zet uw kind in de wagen.

2. Leg één schoudergordel over iedere schouder heen. Plaats de kruisgordel tussen de benen.

3. Steek beide schoudergordelgespen in de gesp van de kruisgordel.

4. Stel de hoogte van de schoudergordel zo in dat deze net boven de schouderhoogte van het kind zit.

5. Klittenbandkussentjes openen. Schuif de gesp omhoog of omlaag om de gordels bij te stellen. Het tuigje van de zitting moet goed passen en comfortabel zijn.

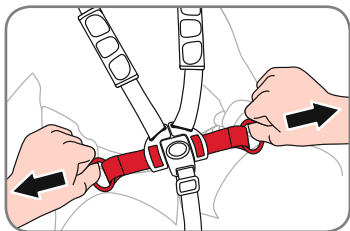

6. Отрегулируйте поясные ремни до плотной посадки и удобства.

### 5.13 Отклонение спинки

**ВНИМАНИЕ!** Задействуйте стояночный тормоз перед выполнением любых регулировок сидения.

**ВНИМАНИЕ!** Осторожно придерживайте спинку сидения в процессе ее регулировки.

**ВНИМАНИЕ!** При полностью откинутом назад сидении существует большая вероятность опрокидывания назад.

**ВНИМАНИЕ!** В режиме бега/пробежки или повышенной проходимости всегда устанавливайте сиденье коляски в полностью вертикальное положение. Использование коляски в режиме бега/пробежки или повышенной проходимости с наклоненной спинкой может привести к потере устойчивости и травме.

6. Indstil hofteselerne, så de sidder stramt, men behageligt.

### 5.13 Læn sædet tilbage

**ADVARSEL!** Aktivér parkeringsbremsen, før du foretager sædeindstillinger.

**ADVARSEL!** Hold godt fast i ryglænet når du indstiller klapvognens sæde.

**ADVARSEL!** Der er større risiko for, at klapvognen kan vælte bagover, når sædet er lænet helt tilbage.

**ADVARSEL!** Løb/jog eller off-road altid med klapvognens sæde i helt oprejst stilling. Løb/jogging eller off-road med sædet i tilbage lænet stilling kan medføre forringet stabilitet samt kvæstelser.

6. Stel de schootgordels zodanig bij dat zij goed passen en comfortabel zijn.

### 5.13 Stoel achterover zetten

**WAARSCHUWING!** Gebruik de parkeerrem voordat u het stoeltje bijstelt.

**WAARSCHUWING!** Houd de rugsteun goed vast terwijl u het zitje van de wandelwagen bijstelt.

**WAARSCHUWING!** Wanneer het zitje volledig achterover helt, is achterover omkiepen waarschijnlijker.

**WAARSCHUWING!** Zet het zitje van de wandelwagen bij het hardlopen/joggen of in het terrein altijd volledig rechtop. Rennen of joggen dan gebruik op onverharde wegen met het zitje in een liggende positie kan leiden tot letsel en stabiliteitsverlies.

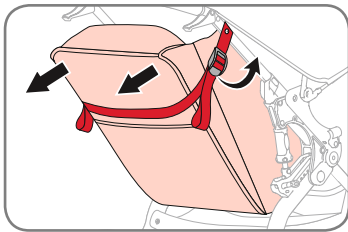

#### Отклонение спинки

1. Потяните застежку для отклонения спинки, чтобы ослабить натяжение ремней наклона.
2. Повторите указанные действия с противоположной стороны.

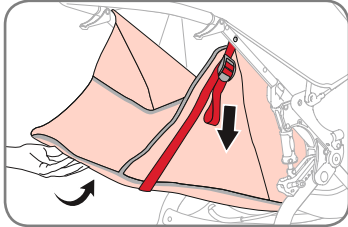

#### Возврат в вертикальное положение

1. Для поднятия спинки сидения поднимите ее одной рукой, а второй оттяните вниз ремень наклона.
2. Повторите указанные действия с противоположной стороны.

#### 5.14 Крепление контактной манжеты

Контактная манжета предназначена для предотвращения бесконтрольного движения коляски в случае, если вы утратите контроль над ней. При использовании коляски убедитесь, что манжета надежно зафиксирована на вашем запястье.

**ВНИМАНИЕ!** Не забывайте использовать контактную манжету, чтобы не допустить самостоятельного движения коляски.

Наденьте петлю манжеты на запястье.

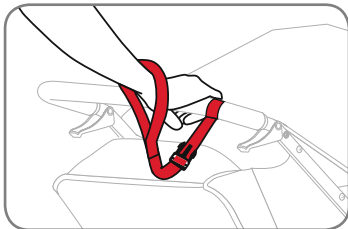

#### Tilbagelæning af sædet

1. Løft op i hældningsspændet på sædet for at løsne hældningsremmene.
2. Gentag på den anden side.

#### Tilbagevending til oprejst stilling

1. For at stille sædet frem skal du løfte ryglænet med den ene hånd og trække hældningsremmen ned med den anden hånd.
2. Gentag på den anden side.

#### 5.14 Påsætning af håndledsrem

Håndledsremmen er beregnet som hjælp, så klapvognen ikke triller væk, hvis du mister grebet om den. Når du bruger klapvognen, skal du sørge for, at remmen sidder fast om dit håndled.

**ADVARSEL!** Brug altid håndledsremmen, så klapvognen ikke kan trille fra dig.

Sæt remmens løkke fast på dit håndled.

#### Zitje in de ligstand zetten

1. Trek de gesp om het zitje achterover te zetten omhoog teneinde de verstelbare riemen los te maken.
2. Herhaal deze procedure aan de andere kant.

#### Terugzetten in de rechte positie

1. Til om het zitje omhoog te brengen de achterkant ervan met één hand op en trek de verstelbare riem met de andere hand omlaag.
2. Herhaal deze procedure aan de andere kant.

#### 5.14 Polsband vastmaken

De polsband is bedoeld om te helpen voorkomen dat de wandelwagen wegwolt, als u uw greep op de wandelwagen verliest. Zorg er bij het gebruik van de wandelwagen voor dat de band goed vastzit in een lus over uw pols.

**WAARSCHUWING!** Gebruik altijd de polsband om te voorkomen dat u losraakt van de wandelwagen.

Sla de lus van de band goed om de pols.

### 5.15 Дополнительный адаптер

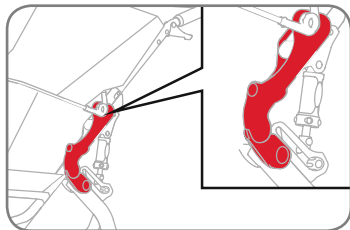

Данная коляска BOB оснащена дополнительным адаптером для более легкого крепления принадлежностей коляски BOB. Благодаря данной кнопке, замку и конструкции расщепления крепление вспомогательных приспособлений BOB не вызывает затруднений. См. раздел „7. Дополнительные принадлежности к коляске“ для более подробной информации по имеющимся принадлежностям.

### 5.16 Адаптер транспортной системы

**ВНИМАНИЕ!** Для установки переносной люльки и автокресла-люльки следуйте инструкциям по их использованию.

**ВНИМАНИЕ!** Перед использованием коляски всегда проверяйте, что переносная люлька/автокресло-люлька с адаптером Click & Go® надежно закреплена.

### 5.15 Tilbehørsadapter

Denne BOB-klapvogn er udstyret med en tilbehørsadapter, som gør det nemt at tilslutte BOB-klapvognstilbehør. Tilslutning af BOB-tilbehør er nemt med dette trykknapp-, låse- og frakoblingssystem. Se afsnittet „7. Tilbehør til klappvognen“ om klappvognstilbehør i denne manual for yderligere informationer om tilbehøret.

### 5.16 Rejsesystemadapter

**ADVARSEL!** Ved tilslutning af vuggelift og babylift bedes du følge brugsanvisningerne til disse.

**ADVARSEL!** Sørg altid for, at Click & Go®-adapteren til baby./vuggeliften er helt tilkoblet, før du bruger klappvognen.

### 5.15 Accessoiresadapter

Deze BOB wandelwagen is voorzien van een accessoiresadapter waarmee BOB wandelwagenaccessoires gemakkelijk bevestigd kunnen worden. Het vastmaken van BOB accessoires is eenvoudig en gemakkelijk met systeem op basis van een drukknop, vergrendeling en ontgrendeling. Zie de paragraaf „7. Wandelwagenaccessoires“ van deze handleiding voor meer informatie over alle beschikbare accessoires.

### 5.16 Reissysteemadapter

**WAARSCHUWING!** Voor het bevestigen van de reiswieg en autostoeltjes dient u altijd de betreffende gebruiksaanwijzing in acht te nemen.

**WAARSCHUWING!** Zorg er altijd voor dat uw Click & Go®-adapter voor reiswieg/draagstoeltjes volledig is bevestigd voordat u de kinderwagen gebruikt.

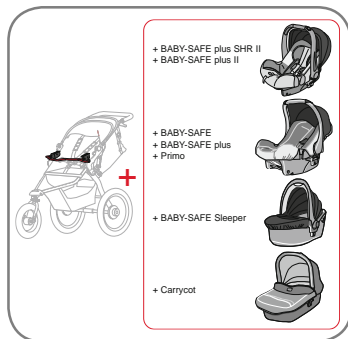

Адаптер BOB для автокресла-люльки позволяет использовать совместимые автокресла-люльки Britax Römer и люльки-переноски BOB на всех моделях одиночных колясок BOB.

Med BOB- babylift-adapteren kan du hurtigt fastgøre alle Britax-babylift samt BOB-vuggelifte til alle BOB-modeller.

Met de BOB adapter voor draagstoeltjes kunt u alle babydraagstoeltjes van Britax en de BOB-reiswieg gemakkelijk op alle enkele BOB-modellen bevestigen.

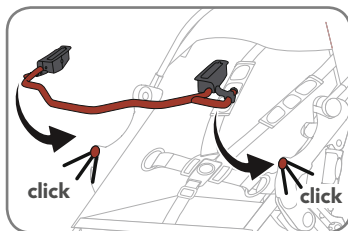

### Установка адаптера транспортной системы

Для установки поместите адаптеры Click & Go® над гнездами шасси и нажмите на автокресло/переносную люльку. Адаптеры защелкнутся со слышимым щелчком.

### Installation af rejsesystemadapteren

For at tilslutte skal du anbringe Click & Go®-adapterne over holderne og presse vugge-/babyliften ind i holderne. Adapterne klikker på plads med et hørbart klik.

### Installatie van de reissysteemadapter

Plaats de Click & Go®-adapters op het houders en duw de stoel in de houder om deze te vast te zetten. De adapters zullen met een hoorbare klik vastklikken.

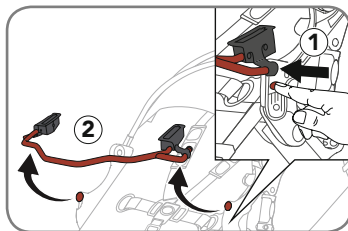

### Демонтаж адаптера транспортной системы

Чтобы снять переносную люльку/автокресло-люльку, двумя руками потяните за правую и левую защелки адаптера Click & Go® вверх и снимите с шасси.

### Afmontering af rejsesystemadapteren

Brug begge hænder, og træk udløseren på Click & Go®-adapteren på vugge-/babyliften op, og tag vugge-/babyliften af stellet.

### Verwijderen van de reissysteemadapter

Om het systeem te ontgrendelen trekt u met beide handen de linker en rechter trekker van de Click & Go®-adapter op uw draagwieg omhoog waarna u de draagwieg van het chassis af kunt halen.

### 5.17 Крепление защитного чехла от солнца и плохих погодных условий

Защитные чехлы от солнца и плохих погодных условий доступны в виде дополнительных принадлежностей и не включены в коробку.

**ВНИМАНИЕ!** При использовании защитного чехла от солнца или плохих погодных условий задний отворот должен быть размещен таким образом, чтобы обеспечить достаточный приток воздуха к ребенку.

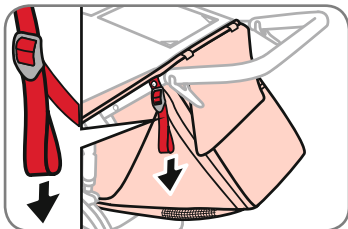

1. Потяните ремни отклонения спинки сидения для ее поднятия.

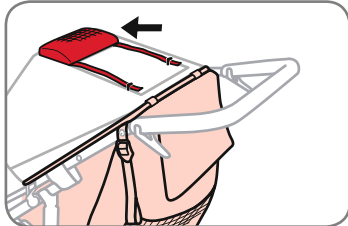

2. Сложите шторку окна в карман, чтобы извлечь ремню капюшона.

### 5.17 Fastgøring af regn- eller solslag

Regn- eller solslaget fås som tilbehør og er ikke inkluderet i kassen.

**ADVARSEL!** Ved brug af regn- eller solslaget skal bagstykket anbringes, så luftgennemstrømningen til barnet sikres.

1. Træk i sædets hældningsremme for at løfte sæderyggen til oprejst position.

2. Læg vinduesskærmen i lommen, så kalecheremmene er fri.

### 5.17 Aanbrengen van het wind- of zonnescherm

Wind- of zonneschermen zijn als los accessoires verkrijgbaar en niet bij de levering inbegrepen.

**WAARSCHUWING!** Bij gebruik van een wind- of zonnescherm moet de achterflap dienovereenkomstig worden aangebracht om een goede luchtstroom naar het kind te waarborgen.

1. Trek aan de verstelbare riemen om het zitje weer rechtop te zetten.

2. Berg de vensterkap op in de zak om bij de riemen van de luifel te kunnen.



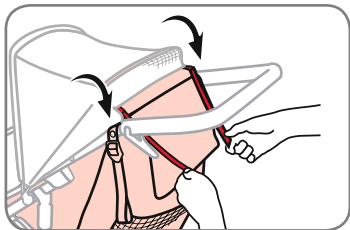

3. Потяните ремни капюшона и закрепите с помощью липучек на задней части капюшона.

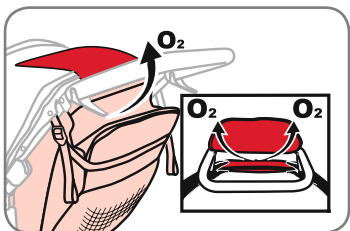

4. Сложите клапан капюшона вверх и над капюшоном при помощи липучек. Проверьте отверстие сзади коляски, чтобы проверить, что пространство между верхом спинки и капюшоном свободно.

5. После установки защитного чехла от солнца и плохих погодных условий убедитесь в том, что вентиляционные отверстия совпадают с пространством над верхом спинки и все остальные вентиляционные отверстия свободны.

3. Træk i kaleheremene, og fastgør dem på velcro-båndene bag på kalechen.

4. Fold kalecheklappen op og over kalechen, og fastgør den med velcro-bånd. Kontrollér åbningen bag på klapvognen for at sikre, at mellemrummet mellem ryglænets top og kalechen ikke er blokeret.

5. Når regn- eller solslaget er monteret, skal det kontrolleres, at ventilationshullerne er anbragt ved åbningen over bagsædet, og at alle andre ventilationsåbninger er åbne med fri adgang.

3. Trek aan de riemen van de luifel en bevestig de klittenbandstrips aan de achterkant van de luifel.

4. Vouw de flap van de luifel omhoog en over de luifel en bevestig de klittenbandstrips. Inspecteer de opening aan de achterkant om er zeker van te zijn dat er genoeg vrije ruimte is tussen tussen de bovenkant van het zitje en de luifel.

5. Na het installeren van het wind- of zonnenscherm zorg u ervoor dat de ventilatieopeningen van het weerscherm zich ter plaatse van de vrije ruimte boven het zitje bevinden en ook alle andere ventilatieopeningen onbedekt zijn.

## 6. Уход и содержание в исправном состоянии

### Очистка

Ткань имеет грязеотталкивающее покрытие, которое облегчает чистку. Используйте губку, смоченную в слабом мыльном растворе, и теплую воду (максимальная температура 38°C). Тщательно промойте чистой водой для удаления мыла, после чего высушите ткань. Не используйте моющие средства.

### РЕГУЛЯРНЫЕ ПРОВЕРКИ

Мы рекомендуем проводить проверку коляски перед каждым использованием. Проверьте давление в колесах. Проверьте все винтовые соединения и плотность затяжки всех точек крепления и застежек. Проверьте все колеса на предмет надежности их крепления. Проверьте ткань на наличие разрывов или чрезмерного износа. Периодические проверки и обслуживание коляски мы рекомендуем проводить у специализированного представителя BOB.

### Хранение

Когда вы не используете коляску, предпочтительнее хранить ее в помещении. Это позволит дольше сохранить ее привлекательный внешний вид. Длительное воздействие ультрафиолетовых солнечных лучей может привести к выцветанию и повреждению ткани, покрышек и пластмассовых деталей.

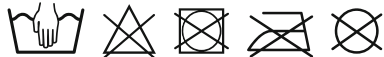

## 6. Pleje og vedligeholdelse

### Rengøring

Stoffet er behandlet med et pletafvisende middel, der gør rengøring af de fleste ting let. Brug en svamp med en mild sæbeopløsning og lunkent vand (maksimumtemperatur på 38°C). Skyl grundigt med rent vand for at fjerne sæben, og lad det lufttørre. Brug ikke rengøringsmiddel.

### Regelmæssige eftersyn

Vi anbefaler, at du efterser klapvognen før hver anvendelse. Kontrollér dæktrykket. Kontrollér, at alle skruer, tilkoblingspunkter og lukkemekanismer er strammet. Kontrollér alle hjul, så det sikres, at de er fastspændt. Kontrollér for flænger eller voldsomt slid på stoffet. Vi anbefaler, at du afleverer klapvognen til en autoriseret BOB-forhandler til regelmæssigt eftersyn og service.

### Opbevaring

Det er bedst at opbevare klapvognen indendørs, når den ikke bruges. Det forlænger dens flotte udseende. Hvis klapvognen udsættes for solens ultraviolette stråler i længere tid, kan det medføre, at stoffet, dækkene og plastdelene beskadiges og falmer.

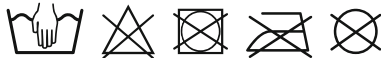

## 6. Onderhoud

### Reinigen

De stoffen bekleding heeft een vlekwerende behandeling en is meestal gemakkelijk te reinigen. Gebruik een spons met een oplossing van milde zeep en lauwwarm water (maximaal 38 °C). Grondig spoelen met schoon water om zeepresten te verwijderen en aan de lucht laten drogen. Gebruik geen schoonmaakmiddel.

### Regelmatige inspecties

Wij raden u aan uw wandelwagen telkens vóór gebruik te inspecteren. Controleer de bandendruk. Controleer of alle schroeven, koppelpunten en bevestigingsvoorzieningen vastzitten. Controleer alle wielen om er zeker van te zijn dat zij veilig vastgeklemd zijn. Controleer of de stoffen bekleding scheuren of tekenen van overmatige slijtage vertoont. Wij adviseren u om een periodieke inspectie en onderhoud door een erkende BOB-dealer te laten verrichten.

### Opslag

Het is het beste om uw wandelwagen binnen neer te zetten als hij niet wordt gebruikt. Hierdoor zal hij langer mooi blijven. Door langdurige blootstelling aan ultraviolette straling kunnen het weefsel, de banden en de plastic onderdelen vaal worden en beschadigd raken.

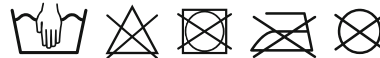

## 7. Дополнительные принадлежности к коляске

Компания BRITAX рада предложить вам целую линейку дополнительных принадлежностей для коляски Revolution® PRO. Более подробную информацию вы можете получить, посетив наш вебсайт.

### Дождевик

Водонепроницаемый дождевик защищает ребенка от дождя и ветра, позволяя ему в то же время все также наблюдать за происходящим вокруг.

### Защита от солнца

Особая сетчатая конструкция защиты от солнца специально разработана, чтобы защитить ребенка от воздействия вредных ультрафиолетовых лучей (UVA/UVB), ветра и насекомых.

### Бампер-столик

Бампер-столик легко крепится к любой коляске BOB, на него можно положить печенье и поставить чашки, которые всегда будут под рукой у ребенка. Может не демонтироваться при складывании коляски.

### Дорожная сумка

При путешествиях на поезде, самолете или автомобиле, в дорожную сумку укладываются все BOB одиночные коляски для поездки.

Copyright © 2016

BRITAX RÖMER Kindersicherheit GmbH

www.britax.com

## 7. Tilbehør til klapvognen

BRITAX leverer et komplet udvalg af tilbehør til BOB Revolution® PRO-klapvognen. Besøg vores hjemmeside for yderligere informationer.

### Regnslag

Regnslaget er vandafvisende og hjælper med til at beskytte dit barn mod regn og vind samtidig med, at der stadig er frit udsyn til verden udenfor.

### Solskærm

Solskærmens specialdesignede skærm i trådnat reducerer solens skadelige UVA/UVB-stråler og hjælper med at afskærme mod vinden og mod flyvende insekter.

### Snackbakke

Snackbakken sættes let ind i alle BOB-klapvogne, så barnet kan nå snacks og drikkekopper med hænderne. Foldes sammen med klapvognen.

### Rejsetaske

Hvis du rejser med tog, fly eller bil, sørger rejsetasken for, at du kan medbringe alle typer BOB-klapvogne.

Copyright © 2016

BRITAX RÖMER Kindersicherheit GmbH

www.britax.com

## 7. Wandelwagenaccessoires

BRITAX biedt een compleet assortiment van accessoires voor uw BOB Revolution® PRO-wandelwagen. Ga naar onze website voor alle details.

### Windscherm

De waterafstotende uitvoering van het weerscherm helpt uw kind te beschermen tegen regen en wind zonder zijn zicht op te wereld om hem heen te belemmeren.

### Zonnescherm

Het speciaal ontworpen mazenscherm van het zonnescherm reduceert schadelijke ultraviolette UVA/UVB-zonnestraling en vormt mede een barrière tegen wind en vliegende insecten.

### Tafeltje

Het snackblad kan gemakkelijk op elke BOB-wandelwagen worden bevestigd om drinkbekers en hapjes binnen bereik van uw kind te kunnen plaatsen. Het kan samen met de wagen worden ingeklapt.

### Reiszak

Of u nu de trein, het vliegtuig of de auto neemt, in deze reiszak zijn alle BOB-kinderwagens goed verpakt voor de reis.

Copyright © 2016

BRITAX RÖMER Kindersicherheit GmbH

www.britax.com



## Innehåll

1. Inledning	115
2. Säkerhetsanvisningar	115
3. Beskrivning	123
4. Ihopsättning	124
5. Användning	129
5.1 Lämplighet och allmänna anmärkningar	129
5.2 Fälla upp produkten	130
5.3 Fälla ihop produkten	131
5.4 Använda vagnen i sportläge	132
5.5 Välja stötdämparinställning	134
5.6 Använda handbromsen	135
5.6.1 Justera bromskraften	135
5.6.2 Balansera bromskraften	136
5.7 Använda parkeringsbromsen	138
5.8 Justera handtaget	139
5.9 Kontrollera däcktrycket	139
5.10 Justera spårvidden	140
5.11 Fininställa spårvidden	141
5.12 Sätta fast barnet säkert i sätet	142
5.13 Luta sätet bakåt	143
5.14 Fästa handledsremmen	144
5.15 Tillbehörsadapter	145
5.16 Resesystemsadapter	145
5.17 Sätta dit regn- eller solskyddet	147
6. Skötsel och underhåll	149
7. Tillbehör till vagnen	150

## Innhold

1. Innledning	115
2. Sikkerhetsanvisninger	115
3. Beskrivelse	123
4. Montering	124
5. Bruk	129
5.1 Egnethet og generelle merknader	129
5.2 Slå opp vognen	130
5.3 Legge sammen vognen	131
5.4 Bruke vognen i sports-modus	132
5.5 Velge støtdemping	134
5.6 Bruke håndbremsen	135
5.6.1 Justere bremskraften	135
5.6.2 Balansere bremskraften	136
5.7 Bruke parkeringsbromsen	138
5.8 Justere håndtaket	139
5.9 Sjekke lufttrykket i dekkene	139
5.10 Tilpass retningslåsen	140
5.11 Fininnstille springen	141
5.12 Sikre barnet i setet	142
5.13 Legg setet bakover	143
5.14 Feste håndleddsstroppen	144
5.15 Adapter for tilbehør	145
5.16 Travel System-adapter	145
5.17 Feste allværstrekket eller solskjermen	147
6. Pleie og vedlikehold	149
7. Tilbehør til vognen	150

## Sisällysluettelo

1. Johdanto	115
2. Turvallisuusohjeet	115
3. Kuvaus	123
4. Kokoaminen	124
5. Käyttö	129
5.1 Sopivuutta koskevat tiedot ja yleisiä huomautuksia	129
5.2 Tuotteen taittaminen auki	130
5.3 Tuotteen taittaminen kokoon	131
5.4 Rattaiden käyttö urheilutilassa	132
5.5 Vaimenninasetusten valinta	134
5.6 Käsijarrun käyttö	135
5.6.1 Jarrutusvoiman säätäminen	135
5.6.2 Jarrutusvoiman tasapainottaminen	136
5.7 Seisontajarrun käyttö	138
5.8 Kädensijan säätäminen	139
5.9 Rengaspaineen tarkastus	139
5.10 Kulkulinjan säätö	140
5.11 Kulkulinjan hienosäätö	141
5.12 Lapsen turvaljaja	142
5.13 Istuimen kallistaminen taaksepäin	143
5.14 Rannehinnan kiinnitys	144
5.15 Lisävarusteiden adapteri	145
5.16 Travel system -adapteri	145
5.17 Sade- tai aurinkosuojan kiinnittäminen	147
6. Hoito ja huolto	149
7. Lastenrattaiden lisävarusteet	150

## 1. Inledning

Tack för att du valt BOB Revolution® PRO. Vi är mycket glada över att en BOB-vagn kommer att vara en säker följeslagare till ditt barn under hans eller hennes liv.

Du är välkommen att kontakta oss om de har ytterligare frågor om BOB Revolution® PRO eller tillbehör.

**BRITAX RÖMER Kindersicherheit GmbH**  
Blaubeurer Straße 71, 89077 Ulm, Tyskland  
www.britax.com

## 2. Säkerhetsanvisningar

**WARNING!** Läs instruktionerna noggrant och bekanta dig själv med vagnen innan du använder den för ditt barn.

**WARNING!** Om din vagn används av andra människor som inte är bekanta med den (exempelvis mor- eller farföräldrar) ska du alltid visa dem hur vagnen används.

**WARNING!** Ditt barns säkerhet kan äventyras om du inte följer dessa instruktioner.

## 1. Innledning

Takk for at du har valgt BOB Revolution® PRO. Vi er stolte over at din BOB barnevogn vil følge sikkert med barnet ditt gjennom de første årene av livet.

Hvis du har ytterligere spørsmål vedrørende bruken av BOB Revolution® PRO eller tilbehøret til den, må du gjerne kontakte oss.

**BRITAX RÖMER Kindersicherheit GmbH**  
Blaubeurer Straße 71, 89077 Ulm, Germany  
www.britax.com

## 2. Sikkerhetsanvisninger

**ADVARSEL!** Les anvisningene nøye og gjør deg kjent med vognen før du bruker den med barnet i.

**ADVARSEL!** Hvis sportsvognen skal brukes av noen som ikke er kjent med den (besteforeldre f.eks.) bør du vise dem hvordan den fungerer.

**ADVARSEL!** Barnets sikkerhet kan være i fare hvis anvisningene ikke følges.

## 1. Johdanto

Kiitämme sinua BOB Revolution® PRO -lastenrattaiden hankinnasta! Olemme iloisia siitä, että BOB-lastenrattaat saavat kulkea lapsesi turvallisena matkakumppanina lapsen ensimmäisten elinvuosien ajan.

Älä epäröi ottaa meihin yhteyttä, mikäli sinulle on jäänyt kysyttävää BOB Revolution® PRO -lastenrattaiden tai rattaisiin kuuluvien lisävarusteiden käytöstä.

**BRITAX RÖMER Kindersicherheit GmbH**  
Blaubeurer Straße 71, 89077 Ulm, Germany  
www.britax.com

## 2. Turvallisuusohjeet

**VAROITUS!** Lue ohjeet huolellisesti ja tutustu lastenrattaisiin ennen kun kuljetat lastasi niissä.

**VAROITUS!** Opasta aina sellaisia henkilöitä (esimerkiksi isovanhempia) lastenrattaiden käytössä, jotka eivät ole perehtyneet rattaiden käyttöön.

**VAROITUS!** Lapsesi turvallisuus voi vaarantua, jos et noudata näitä ohjeita.

**VAROITUS!** Älä käytä BOB Revolution® PRO -lastenrattaissa varusteita, joita BRITAX ei ole hyväksynyt näitä rattaita varten. Tällaisten varusteiden käyttö johtaa takuun raukeamiseen ja saattaa vahingoittaa tuotettasi.

**WARNING!** Använd endast tillbehör som är godkända av BRITAX för användning med BOB Revolution® PRO. Om ej godkända delar används blir garantin ogiltig och produkten kan skadas.

**WARNING!** Förvara användarinstruktionerna på en säker plats så att du kan gå tillbaka och läsa dem senare.

**WARNING!** Endast originaldelar som tillhandahålls eller rekommenderas av BRITAX ska användas med BOB Revolution® PRO.

**WARNING!** Låt inte barnet leka med produkten.

**WARNING!** Den här vagnen passar för barn från 6 månader och upp till 17 kg.

**WARNING!** Den här produkten är inte avsedd ...

- som ersättning för en säng eller vagg. Babyliftar, barnvagnar och sittvagnar får endast användas för transport.
- För att köra mer än ett barn.
- För kommersiell användning.
- som resesystem i kombination med andra babyskydd än de som omnämns i den här bruksanvisningen.

**ADVARSEL!** Bruk aldri tilbehørsdeler som ikke er godkjent av BRITAX for bruk sammen med BOB Revolution® PRO. Det vil slette garantien og eventuelt skade vognen din.

**ADVARSEL!** Oppbevar bruksanvisningen så du kan se på den siden.

**ADVARSEL!** Bruk bare originale deler eller deler som anbefales av BRITAX på BOB Revolution® PRO.

**ADVARSEL!** Ikke la barn leke med produktet.

**ADVARSEL!** Denne vognen passer til barn fra 6 måneder opp til en vekt på 17 kg.

**ADVARSEL!** Dette produktet skal ikke brukes:

- Som erstatning for seng eller vugge. Bærestoler, vogner og triller skal bare brukes til å transportere barnet.
- til å transportere flere enn ett barn.
- til kommersiell bruk.
- som travel system, kombinert med andre typer barneseter enn de som vises i denne bruksanvisningen.

**ADVARSEL!** Forviss deg om at alle arreteringspunkter er låst før bruk.

**ADVARSEL!** Hvis du bærer sportsvognen må du passe på at du ikke åpner sikkerhetslåsene ved en feil.

**VAROITUS!** Säilytä käyttöohjeet huolellisesti mahdollista tulevaa käyttöä varten.

**VAROITUS!** BOB Revolution® PRO -lastenrattaissa saa käyttää vain BRITAX:n toimittamia tai hyväksymiä alkuperäisvaraosia.

**VAROITUS!** Älä anna lapsesi leikkiä tuotteella.

**VAROITUS!** Näitä lastenrattaita voivat käyttää vähintään 6 kuukauden ikäiset lapset 17 kg:n painoon saakka.

**VAROITUS!** Tämä tuote ei sovellu:

- Käytettäväksi vuoteena tai pinnasänkynä. Kantokopat ja lastenrattaat on tarkoitettu vain lapsen kuljettamiseen.
- Useamman kuin yhden lapsen kuljettamiseen.
- Kaupalliseen käyttöön.
- Käytettäväksi travel system -järjestelmässä muiden kuin tässä oppaassa mainittujen turvakaukaloiden runkona.

**VAROITUS!** Tarkasta ennen käyttöä, että lukituslaitteet ovat lukittuna.

**VAROITUS!** Kun kannat lastenrattaita, varmista, että et vahingossa avaa turvalukkoja.

**VAROITUS!** Lastenrattaiden runkoa kokoon taittaessasi varmista, että et jää

**VARNING!** Se till att alla låsenheter är inkopplade före användning.

**VARNING!** Var försiktig så att du inte öppnar säkerhetslåsen av misstag när du bär vagnen.

**VARNING!** Var försiktig så att du eller andra inte kläms när vagnens ram fälls ihop.

**VARNING!** Fäll aldrig ihop vagnen när ett barn sitter i den.

**VARNING!** Spänn alltid fast barnet i vagnen.

**VARNING!** Kontrollera att liggdelen, sittdelen eller babyskyddet sitter fast ordentligt före användning.

**VARNING!** Lämna aldrig ditt barn utan uppsikt.

**VARNING!** Lägg alltid i bromsen när du parkerar barnvagnen, innan du sätter i barnet i vagnen och innan du tar ut barnet ur vagnen.

**VARNING!** Se till att barnet inte kan nå rörliga delar vid justeringar.

**VARNING!** Om handtaget belastas för mycket kan det påverka vagnens stabilitet.

**VARNING!** Skydda barnet från starkt solljus. Huven skyddar inte helt mot de farliga UV-strålarna.

**ADVARSEL!** När du legger sammen understellet må du passe på at ikke du selv eller noen annen kommer i klem.

**ADVARSEL!** Legg aldri sammen vognen mens barnet sitter i.

**ADVARSEL!** Fest alltid selen på barnet.

**ADVARSEL!** Kontroller at bagen eller setet eller bilsetefesteeheten er låst korrekt før bruk.

**ADVARSEL!** La barnet aldri være uten oppsyn.

**ADVARSEL!** Sett alltid på bremsen når du parkerer barnevognen, før du setter barnet i den og også før du tar ut barnet.

**ADVARSEL!** Forviss deg om at barnet ikke kan få fingrene inn i bevegelige deler når du justerer på vognen.

**ADVARSEL!** Last på håndtaket kan gjøre vognen ustabil.

**ADVARSEL!** Beskytt barnet mot sterkt sollys. Kalesjen gir ikke full beskyttelse mot skadelige UV-stråler.

**ADVARSEL!** Pass alltid på at selen er riktig tilpasset og sitter som den skal.

**ADVARSEL!** All type last / vekt på håndtaket og/eller ryggen eller siden av vognen vil gjøre den ustabil.

puristuksiin tai muut henkilöt eivät jää puristuksiin.

**VAROITUS!** Älä koskaan taita lastenrattaita kokoon, kun lapsi istuu niissä.

**VAROITUS!** Kiinnitä aina lapsesi rattaisiin.

**VAROITUS!** Varmista ennen käyttöä, että vaunukoppa, istuinosa tai turvakaukalon kiinnityslaitteet ovat lukittuneet moitteettomasti paikalleen.

**VAROITUS!** Älä koskaan jätä lastasi ilman valvontaa.

**VAROITUS!** Kytke aina jarru päälle pysäköidessäsi lastenvaunut, samoin kuin ennen lapsen asettamista vaunuihin ja nostamista pois vaunuista.

**VAROITUS!** Kun teet säätöjä, varmista että lapsi ei ylety liikkuviin osiin.

**VAROITUS!** Työntöaisan varassa olevat kuormat vaikuttavat lastenrattaiden vakauteen.

**VAROITUS!** Suojaa lapsesi voimakkaalta auringonvalolta. Kuomu ei suojaa lasta täydellisesti vaaralliselta UV-säteilyltä.

**VAROITUS!** Käytä aina oikein kiinnitettyjä ja säädetyjä valjaita.

**VAROITUS!** Kaikki työntöaisaan ripustetut ja/tai selkänöjan taskussa ja/tai rattaiden kyljessä kuljetettavat kuormat

**WARNING!** Använd alltid korrekt monterat och justerat bälte.

**WARNING!** All belastning som anläggs på handtaget och/eller bakre delen av ryggstödet och/eller på sidorna av vagnen påverkar dess stabilitet.

**WARNING!** Låt aldrig någon åka stående i vagnen. Vagnen kan välta.

**WARNING!** Använd alltid handledsremmen för att hindra att du tappar taget om vagnen.

**WARNING!** Lägg inte paket eller kassar över handtaget eller ramen på vagnen.

**WARNING!** Se alltid till att barnets händer och fötter inte kan nå in i hjulen, både innan och under användning.

**WARNING!** Kör inte vagnen i trappor eller kraftiga lutningar. Vagnen kan välta.

**WARNING!** Använd aldrig vagnen med lågt däcktryck eller punktering, eftersom det kan leda till försämrad kontroll.

**WARNING!** Dra aldrig vagnen bakåt uppför trappor. Om du gör det kan fjädringssystemet skadas, med rambrott som följd.

**ADVARSEL!** La aldri barnet stå i vognen. Den kan tippe.

**ADVARSEL!** Bruk alltid håndleddsremmen så ikke vognen ruller fra deg.

**ADVARSEL!** Heng ikke pakker eller poser på håndtaket eller vognrammen.

**ADVARSEL!** Når du starter og også mens du triller må du passe på at barnets hender og føtter er borte fra hjulene.

**ADVARSEL!** Bruk ikke sportsvognen i trapper eller bratte helninger. Den kan tippe.

**ADVARSEL!** Bruk aldri vognen hvis dekkene har lite luft eller er punktert, det gir dårlig kontroll over vognen.

**ADVARSEL!** Trekk aldri sportsvognene baklengs opp trapper. Dette kan ødelegge fjærdingen og skade selve rammen.

**ADVARSEL!** Vær ekstra forsiktig når du triller på ujevnt eller løst underlag eller når det er vått eller leirete. Det kan være farlig og gjøre det vanskelig å styre vognen.

vaikuttavat rattaiden vakauteen.

**VAROITUS!** Älä koskaan anna lapsen seistä rattaissa. Rattaat voivat kaatua.

**VAROITUS!** Käytä aina rannehihnaa, jonka avulla voit varmistaa, että lastenrattaat eivät pääse irtautumaan.

**VAROITUS!** Älä ripusta lastenrattaiden työntöaisaan tai runkoon paketteja tai kasseja.

**VAROITUS!** Kun lähdet liikkeelle tai kuljetat lasta, varmista aina, että lapsen kädet ja jalat eivät voi koskettaa pyöriin.

**VAROITUS!** Älä kulje rattaiden kanssa portaissa tai kaltevilla alustoilla. Rattaat voivat kaatua.

**VAROITUS!** Älä käytä lastenrattaita, jos renkaiden ilmanpaine on liian pieni tai renkaat ovat täysin tyhjiä. Tällaisessa tapauksessa rattaat eivät enää ole hallittavissa.

**VAROITUS!** Älä koskaan vedä rattaita takaperin portaita ylöspäin. Se voi aiheuttaa pyörien tuentajärjestelmän vahingoittumisen ja vioittaa rattaiden runkoa.

**VAROITUS!** Ole erittäin varovainen kulkiessasi lastenrattaiden kanssa epätasaisilla ja/tai päällystämättömillä, märillä tai liukkailla alustoilla, koska ne lisäävät vaaroja ja voivat aiheuttaa



**VARNING!** Var extremt försiktig vid användning av vagnen på ojämnt och/eller oasfalterat underlag, våta eller hala ytor, eftersom sådana förhållanden medför ytterligare risker och kan leda till att stabiliteten minskar.

**VARNING!** Modifiera inte vagnen eller några etiketter. Garantin blir i så fall ogiltig och en farlig situation kan uppstå.

**VARNING!** Skydda vagnen när den transporteras eller fraktas för att förhindra att vagnen eller dess delar skadas. Kontrollera vagnen noggrant beträffande skador under transport eller frakt. Sluta använda vagnen om den är skadad eller om delar saknas.

**VARNING!** Vagnen är inte utrustad för användning i svag belysning eller mörker.

**VARNING!** Om du inte sätter ihop eller monterar snabbkopplingshjulen på den här vagnen ordentligt kan det leda till att de lossnar och att du därigenom förlorar kontrollen över vagnen.

**VARNING!** Kör aldrig vagnen i terräng i stadsläget, eftersom det kan leda till försämrad kontroll.

**VARNING!** När sätet är helt nedfällt är det större risk att den välter bakåt.

**ADVARSEL!** Gjør aldri endringer på sportsvognen eller merkinen på den. Egne endringer gjør garantien uvirksom og kan gjøre vognen farlig for barnet.

**ADVARSEL!** Når sportsvogn og tilbehør transporteres eller sendes skal de beskyttes mot ytre påvirkning. Kontroller nøye for skader etter transport eller sending. Bruk ikke en sportsvogn som er skadet eller mangler deler.

**ADVARSEL!** Sportsvognen har ikke utstyr som gjør den egnet til bruk i dårlig sikt eller når det er mørkt.

**ADVARSEL!** Hvis hjulene på vognen ikke monteres på riktig måte, kan de løsne når vognen er i bevegelse slik at vognen ikke lenger er under kontroll.

**ADVARSEL!** Bruk ikke vognen i „gåmodus“ når du beveger deg i terrenget, det gir dårligere kontroll.

**ADVARSEL!** Når seteryggen er lagt helt ned er det større risiko for at vognen tipper bakover.

**ADVARSEL!** Ikke legg noe tyngre enn 1 kg i lommen bak på ryggen.

**ADVARSEL!** Ikke legg noe tyngre enn 4 kg i handlekurven.

vakauden menettämisen.

**VAROITUS!** Älä tee lastenrattaisiin tai sen osiin mitään muutoksia. Muutosten tekeminen aiheuttaa takuun raukeamisen ja voi johtaa vaarallisiin tilanteisiin.

**VAROITUS!** Suojaa lastenrattaat kuljettaessasi niitä erilaisissa kulkuvälineissä, jotta rattaat ja niiden osat eivät pääse vahingoittumaan. Tarkasta rattaat huolellisesti kuljettamisen jälkeen tai lähtöksen vastaanoton yhteydessä. Älä käytä rattaita, jos rattaissa esiintyy vaurioita tai jos rattaista puuttuu osia.

**VAROITUS!** Lastenrattaita ei ole varustettu siten, että niitä voi käyttää heikossa valaistuksessa tai pimeässä.

**VAROITUS!** Jos pikakiinnitteiset pyörät asennetaan rattaisiin virheellisesti, pyörät voivat irrota rattaiden ollessa liikkeellä. Tämä voi puolestaan johtaa hallinnan menettämiseen rattaista.

**VAROITUS!** Älä koskaan kulje lastenrattaiden kanssa maastoon, mikäli rattaiden etupyörät on säädetty kaupunkikäyttöä varten. Muutoin seurauksena voi olla hallinnan menettäminen rattaista.

**VAROITUS!** Taaksepäin kaatumisen vaara kasvaa, mikäli istuin on kallistettu takimmaiseen asentoonsa.

**WARNING!** Överskrid inte den maximala viktgränsen på 1 kg för ryggstödsfickan.

**WARNING!** Överskrid inte den maximala viktgränsen på 4 kg för shoppingkorgen.

**WARNING!** Denna sätesenhet passar inte för barn under 6 månader.

**WARNING!** Parkera bara vagnen med bromsen ilagd. Kontrollera alltid att bromsen är korrekt inkopplad.

**WARNING!** För bilsäten som används i kombination med ett underrede, ersätter denna vagn inte en barnsäng eller en säng. Om ditt barn behöver sova, bör det placeras i en lämplig liggdel, barnsäng eller säng.

**WARNING!** Använd alltid bältessystemet.

**WARNING!** Produkten kan innehålla en påse med torkmedlet silikagel. Silikagel får inte förtäras utan ska slängas.

Den här vagnen (resesystem) har utvecklats och tillverkats i enlighet med normerna EN1888:2012 och EN1466:2014.

**ADVARSEL!** Dette setet er ikke tilpasset barn under 6 måneder.

**ADVARSEL!** Bruk alltid bremsen når du setter fra deg vognen. Se etter at den virkelig er på.

**ADVARSEL!** For bilseter, som brukes sammen med et understell, erstatter dette kjøretøyet ikke en sprinkelseng eller en seng. Hvis barnet ditt trenger søvn, skal du legge det i en egnet vognbag, sprinkelseng eller seng.

**ADVARSEL!** Bruk alltid beltesystemet.

**ADVARSEL!** Produktet kan inneholde en pose med vannsugende silica-gele. Denne må ikke spises eller kastes.

Denne sportsvognen (Travel System) er utviklet og produsert i henhold til normene EN1888:2012 og EN1466:2014.

**VAROITUS!** Älä ylitä selkänöjan taskun 1 kg:n maksimipainorajaa.

**VAROITUS!** Älä ylitä tavarakorin 4 kg:n maksimipainorajaa.

**VAROITUS!** Istuinosa ei sovi alle 6 kuukauden ikäisille lapsille.

**VAROITUS!** Muista aina käyttää jarrua, kun pysäköit lastenrattaat. Tarkasta, että jarru lukkiutuu kunnolla.

**VAROITUS!** Auton turvaistuin käytettynä yhdessä rungon kanssa ei korvaa pinnasänkyä tai tavallista sänkyä.

Kun lapsesi haluaa nukkua, hänet on siirrettävä sopivaan vaunukoppaan, pinnasänkyyn tai vuoteeseen.

**VAROITUS!** Käytä aina lukitusmekanismia.

**VAROITUS!** Tuote saattaa sisältää silikageelillä täytetyn pussin. Sisältö ei ole syötävä. Hävitä pussi.

Nämä lastenrattaat (kantokopan tai turvakaukalon runkona) on kehitetty ja valmistettu standardien EN1888:2012 ja EN1466:2014 mukaisesti.

**BOB Revolution® PRO kan användas i följande konfigurationer:**



Som vagn från 6 månader upp till 17 kg eller 3 år.



Som resesystem med babyskydd från födseln och upp till 13 kg

BOB Revolution® PRO kan användas som resesystem med följande babyskydd från Britax/Römer (säljs separat):

- **BABY-SAFE**
- **BABY-SAFE plus**
- **BABY-SAFE plus II**
- **BABY-SAFE plus SHR II**
- **BABY-SAFE Sleeper**
- **Britax Primo**
- **BABY-SAFE i-Size**

Ett babyskydd får bara användas bakåtvänt i vagnen. När det används som ett resesystem ska du följa instruktionerna för babyskyddet.



Som resesystem med BOB-liften från nyfödda och barn upp till 9 kg

BOB Revolution® PRO kan användas med BOB-liften. Vid användning med liften gäller anvisningarna för denna. BOB-babyliften får endast användas bakåtvänt i vagnen.

**BOB Revolution® PRO kan brukes på forskjellige måter:**



Som sportsvogn fra 6 måneder opp til 17 kg eller 3 år.



Som transportsystem med barnesete, fra fødselen opp til 13 kg

BOB Revolution® PRO kan brukes som travel system med disse Britax/Römer barnesetene (separat tilgjengelig):

- **BABY-SAFE**
- **BABY-SAFE plus**
- **BABY-SAFE plus II**
- **BABY-SAFE plus SHR II**
- **BABY-SAFE Sleeper**
- **Britax Primo**
- **BABY-SAFE i-Size**

Et barnesete skal alltid monteres slik at barnet ser bakover. Når barnesetet inngår som del av et Travel System skal anvisningene som gjelder for setet følges.



Som transportsystem med BOB bæresete fra fødsel til 9 kg.

BOB Revolution® PRO kan brukes med BOB bæresete. Hvis du bruker bæresete, må du følge de anvisningene som gjelder spesielt for dette setet. BOB bæresete skal bare monteres på vognen vendt bakover.

**BOB Revolution® PRO -lastenrattaiden yhteydessä voi käyttää seuraavia varusteita:**



Lastenrattaina 6 kuukauden iästä 17 kg:n painoon tai 3 vuoden ikään saakka.



Turvakaukalolla varustetun travel system -järjestelmän runkona lapsen syntymästä 13 kg:n painoon saakka

BOB Revolution® PRO -rattaita voi käyttää seuraavilla Britax/Römer-turvakaukaloilla varustettuna travel system -järjestelmänä (saatavilla erikseen):

- **BABY-SAFE**
- **BABY-SAFE plus**
- **BABY-SAFE plus II**
- **BABY-SAFE plus SHR II**
- **BABY-SAFE Sleeper**
- **Britax Primo**
- **BABY-SAFE i-Size**

Turvakaukalo on asennettava rattaisiin aina siten, että turvakaukalossa matkustavan lapsen selkä on menosuunnassa. Kun käytät lastenrattaita kantokopan tai turvakaukalon runkona, noudata kantokoppasi tai turvakaukalosi ohjeita.



BOB-kantokopalla varustetun travel system -järjestelmän runkona lapsen syntymästä 9 kg:n painoon saakka

BOB Revolution® PRO -lastenrattaiden yhteydessä voi käyttää BOB-kantokoppaa. Kun käytät kantokoppaa, noudata sen ohjeita. BOB-kantokopan saa asentaa rattaisiin vain siten, että turvakaukalossa matkustavan lapsen selkä on menosuunnassa.

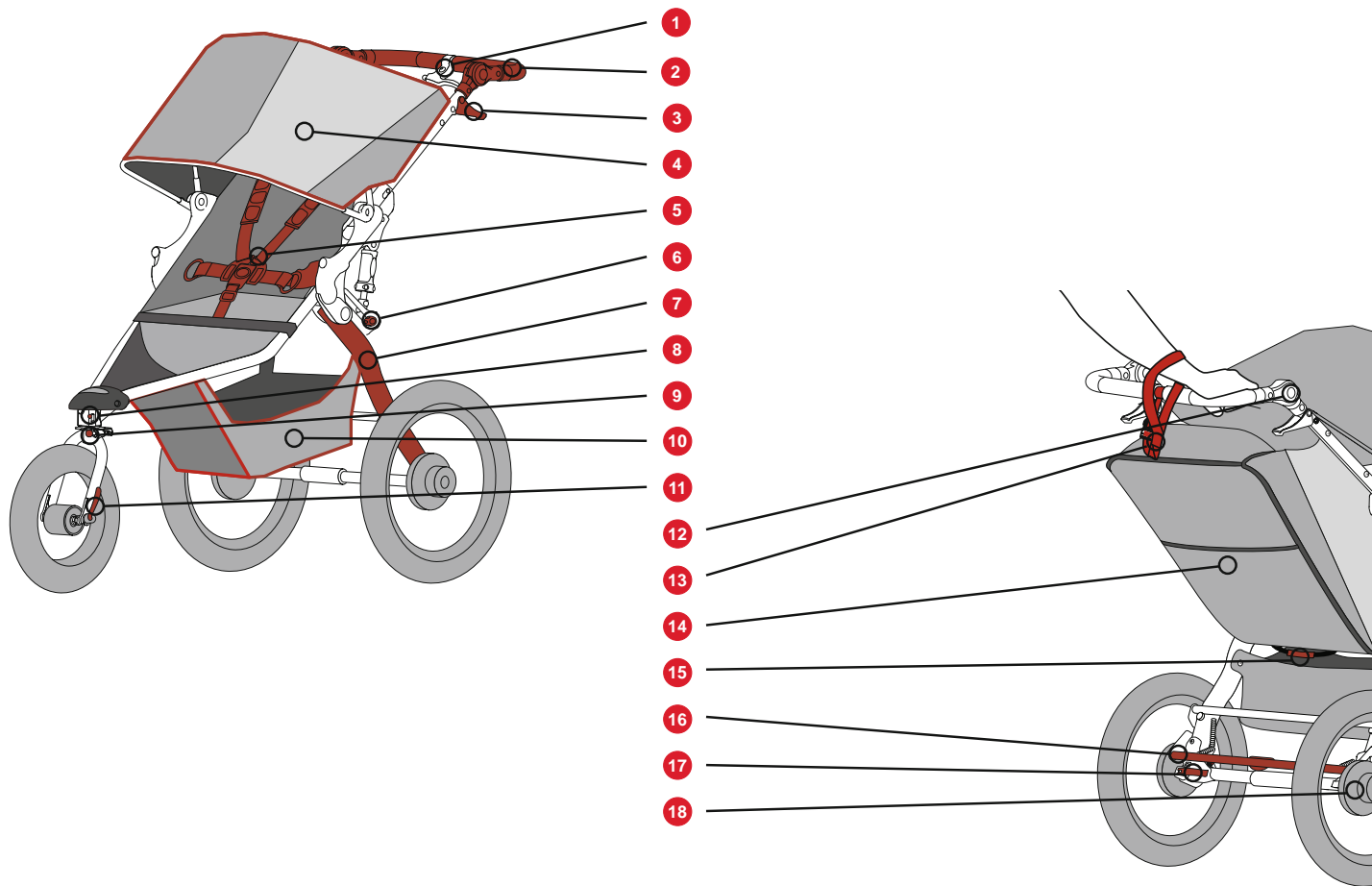

### 3. Beskrivning

1	Handbromsspak
2	Justerbart handtag
3	Snabbkopplingsspak
4	Sufflett
5	5-punktsbälte
6	Frikopplingsspak för stötdämpare
7	Svingarm
8	Vridratt
9	Spårningsratt
10	Nedre shoppingkorg
11	Snabbkopplingsspak
12	Handtagsjustering
13	Handledssrem
14	Bakre sätesficka
15	Låshandtag för ram
16	Parkeringsbroms
17	Snabbkopplingsspak
18	Trumbromsenhet

### 3. Beskrivelse

Nr.	Beskrivelse
1	Håndbrems-spak
2	Justerbart håndtak
3	Utløser-spak for håndtak
4	Kalesje
5	5-punkts sele
6	Støtdempe-knapp
7	Svingarm
8	Vrider
9	Retningsknapp
10	Handlekurv
11	Quick release spak
12	Håndtaksjustering
13	Håndleddsrem
14	Lomme på seteryggen
15	Utløserhåndtak for rammen
16	Parkeringsbroms
17	Quick release spak
18	Trommelbrems

### 3. Kuvaus

Nro	Kuvaus
1	Käsijarrun vipu
2	Säädettävä työntöaisa
3	Työntöaisan lukituksen vapautusvipu
4	Kuomu
5	5-pistevaljaat
6	Vaimentimen vapautusnuppi
7	Kääntövarsi
8	Kääntyvä nuppi
9	Kulkulinjan säätönuppi
10	Tavarakori
11	Pikalukituksen vipu
12	Työntöaisan säätö
13	Rannehihna
14	Selkänojan säilytystasku
15	Rungon laukaisukahva
16	Seisontajarru
17	Pikalukituksen vipu
18	Rumpujarru

SE

Bruksanvisning

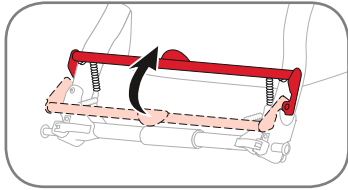

#### 4. Ihopsättning Montering av bakhjul

1. Ta ut vagnen och hjulen ur kartongen. Framhjulen förvaras i den hopfällda vagnen.
2. Lyft parkeringsbromsen till upplåst läge.
3. Vrid bort snabbkopplingspakarna från kopplingen.
4. Sätt i bakhjulsaxeln i hålet i bakre kopplingen.

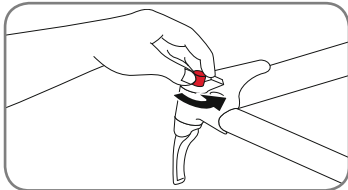
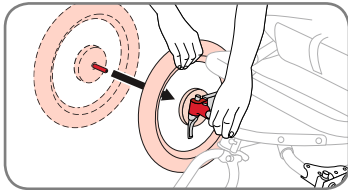
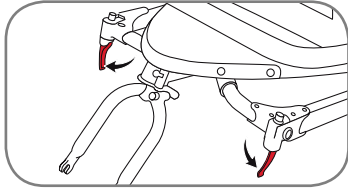

Om det är svårt att föra in axeln, lossar du snabbkopplingens spännmutter för hand och sätter i axeln igen.

**WARNING!** Om du använder vagnen med felaktigt inställd snabbkoppling kan hjulet vibrera, vobbla eller lossna.

NO

Bruksveiledning

#### 4. Montering Sette på bakhjulene

1. Ta vognen og hjulene ut av esken. Forhjulene ligger inne i den sammenfoldede vognen.
2. Løft parkeringsbremsen til den ulåste stillingen.
3. Drei hurtigtølerspakene slik at de krummer bort fra innfestingene.
4. Sett akseltappen på bakhjulet inn i hullet på den bakre innfestingen.

Hvis akseltappen ikke går lett inn, løsner du litt på hurtigtølerstrammingen for hånd og setter akseltappen inn igjen.

**ADVARSEL!** Hvis du bruker sportsvognen med feil justert hurtigtøler på hjulet, kan hjulet vibrere, vingle eller løsne fra vognen.

FI

Käyttöohje

#### 4. Kokoaminen Takapyörän asennus

1. Pura lastenrattaat ja pyörät pakkauksesta. Etupyörä on pakattu kokoonlaitettujen lastenrattaiden sisään.
2. Nosta seisontajarru lukitsemattomaan asentoon.
3. Käännä pikalukitusvipuja siten, että vivut kääntyvät pois haarukkapäästä.
4. Työnnä takapyörän akselitappi takimmaisena haarukkapään reikään.

Jos akseli ei liiku helposti paikalleen, avaa pikalukituksen kireyden säätömutteria käsin ja työnnä akseli uudelleen paikalleen.

**VAROITUS!** Jos lastenrattaiden pyörän pikalukitusmekanismi on säädetty väärin, pyörät saattavat täristä, heilua tai irrota rattaista kokonaan.

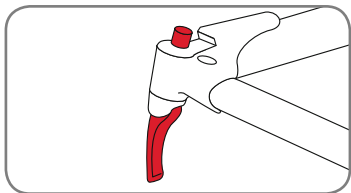

För att justera snabbkopplingen håller du ned snabbkopplingsspaken i helt öppet läge och drar åt spännmuttern tills den sitter fingerhårt mot kopplingen.

**WARNING!** Det krävs avsevärd kraft för att säkra hjulklämman. Om du inte kan stänga snabbkopplingen helt utan att greppa med fingrarna runt kopplingen och snabbkopplingsspaken inte ger ett synligt avtryck i handen blir spänningen inte tillräcklig.

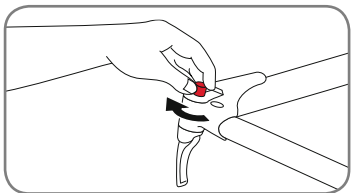

För att SPÄNNA spännmuttern vrids du den medurs.

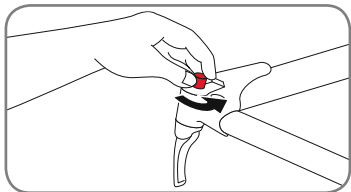

För att LOSSA spännmuttern vrids du den moturs.

For å justere hurtigtuløseren, holder du hurtigtuløserspaken i den helt åpne stillingen og strammer strammemutteren med fingrene inntil den sitter godt mot innfestingen.

**ADVARSEL!** Det kreves betydelig kraft for å spenne hjulet ordentlig fast. Hvis du klarer å lukke hurtigtuløsingens uten å måtte holde rundt innfestingen og spaken ikke lager et merke i hånden din, er stramningen ikke tilstrekkelig.

For å STRAMME justeringsmutteren, vri med klokken.

For å LØSNE justeringsmutteren, vri mot klokken.

Pikalukitusmekanismia voi säätää pitämällä pikalukitusvipua täysin avoimessa asennossa ja kiristämällä samalla kireyden säätöruuvia käsin siihen saakka, kunnes ruuvi on tiukasti haarukkapäätä vasten.

**VAROITUS!** Pyörän kiinnittämiseen tarvitaan runsaasti voimaa. Jo pystyt kokonaan sulkemaan pikalukituksen kiertämättä sormiasi haarukkapään ympärille eikä pikalukituksen vipu jätä kämmeneesi selvää jälkeä, kiristysvoima ei ole riittävä.

Kireyden säätöruuvi KIRISTETÄÄN kiertämällä ruuvia myötäpäivään.

Kireyden säätöruuvi AVATAAN kiertämällä ruuvia vastapäivään.

SE

Bruksanvisning

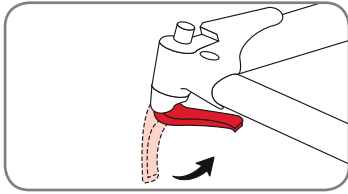

För att stänga snabbkopplingen vrids spaken till helt stängt läge.

NO

Bruksveiledning

For å låse hurtigtutløseren ordentlig, dreier spaken til den helt lukkede stillingen.

FI

Käyttöohje

Vipu on kierrettävä täysin suljettuun asentoon, jotta pikalukitusmekanismi lukittuu moitteettomasti.

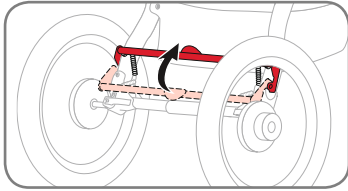

### Ta bort ett bakhjul

1. Lyft parkeringsbromsen till upplåst läge.

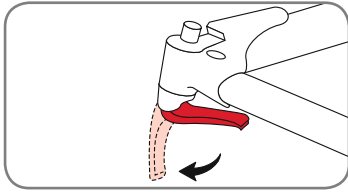

2. Flytta snabbkopplingsspaken från låst eller helt stängt läget till helt öppet läge.

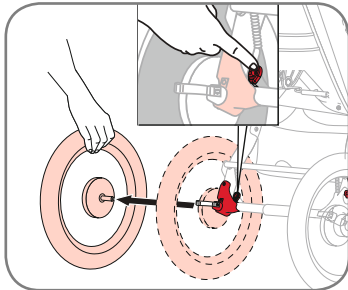

3. Tryck bakhjulets kopplingsstift framåt, lyft hjulet några cm från marken och dra ut det ur kopplingen.

### Ta av bakhjulene igjen

1. Løft parkeringsbromsen til den ulåste stillingen.

2. Før hjulets hurtigtløserpak fra den låste eller helt lukkede stillingen til den helt åpne stillingen.

3. Skyv den bakre hjulutløserstiften forover, løft hjulet noen centimeter fra bakken og trekk hjulet ut av innfestingen.

### Takapyörän irrottaminen

1. Nosta seisontajarru lukitsemattomaan asentoon.

2. Siirrä pyörän pikalukitusvipu lukitusasennosta (tai täysin suljetusta asennosta) täysin avoimeen asentoon.

3. Paina takapyörän vapautustappia eteenpäin, nosta pyörää muutaman senttimetrin verran maasta ja vedä pyörä pois haarukkapäästä.



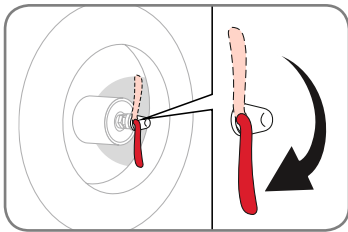

### Montering av framhjul

Vrid bort snabbkopplingsspaken från hjulet. Hjulet är nu i helt öppet läge.

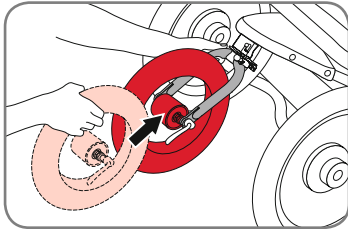

Sätt i hjulet mellan gaffelkopplingarna från framsidan av vagnen. Axeln ska ligga mot övre delen av skårorna i gaffelkopplingarna.

**WARNING!** Om du använder vagnen med felaktigt inställd snabbkoppling kan hjulet vibrera, vobbla eller lossna.

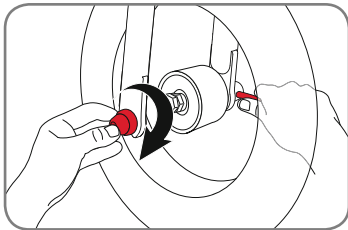

För att justera snabbkopplingen håller du ned snabbkopplingsspaken i helt öppet läge och drar åt spännmuttern tills den sitter fingerhårt mot gaffelkopplingen.

**WARNING!** Det krävs avsevärd kraft för att säkra hjulklämman. Om du inte kan stänga snabbkopplingen helt utan att greppa med fingrarna runt kopplingen

### Sette på forhjulet

Drei hurtigtløserspaken slik at den krummer bort fra hjulet. Dette setter den i den helt åpne stillingen.

Stå foran vognen, stikk hjulet inn mellom innfestingene på gaffelen slik at akselen har god kontakt med toppen av sporet i gaffelinnfestingene.

**ADVARSEL!** Hvis du bruker sportsvognen med feil justert hurtigtløser på hjulet, kan hjulet vibrere, vingle eller løsne fra vognen.

For å justere hurtigtløseren, holder du hurtigtløserspaken i den helt åpne stillingen og strammer strammemutteren med fingrene inntil den sitter godt mot innfestingen.

**ADVARSEL!** Det kreves betydelig kraft for å spenne hjulet ordentlig fast. Hvis du klarer å lukke hurtigtløsingen uten å måtte holde rundt innfestingen og

### Etupyörän asennus

Käännä pikalukitusvipua siten, että vipu on pois päin pyörästä. Näin vipu on täysin avoimessa asennossa.

Aseta pyörä rattaiden etupuolelta käsin haarukkapäiden väliin siten, että akseli on tiiviisti haarukkapäiden halnon yläreunaa vasten.

**VAROITUS!** Jos lastenrattaiden pyörien pikalukitusmekanismi on säädetty väärin, pyörät saattavat täristä, heilua tai irrota rattaista kokonaan.

Pikalukitusmekanismia voi säätää pitämällä pikalukitusvipua täysin avoimessa asennossa ja kiristämällä samalla kireyden säätöruuvia käsin siihen saakka, kunnes ruuvi on tiukasti haarukkapäätä vasten.

**VAROITUS!** Pyörän kiinnittämiseen tarvitaan runsaasti voimaa. Jo pystyt kokonaan sulkemaan pikalukituksen kiertämättä sormiasi haarukkapään

SE

Bruksanvisning

och snabbkopplingsspaken inte ger ett synligt avtryck i handen blir spänningen inte tillräcklig.

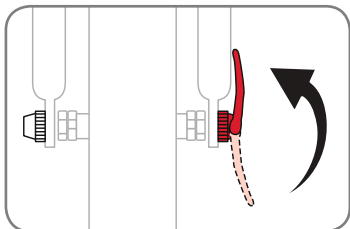

Kontrollera att axeln har kontakt med övre delen av kopplingarna på båda sidor för att stänga snabbkopplingen ordentligt och sätta fast framhjulet i kopplingarna. Vrid snabbkopplingsspaken uppåt och till helt stängt läge medan hjulet hålls kvar i detta läge.

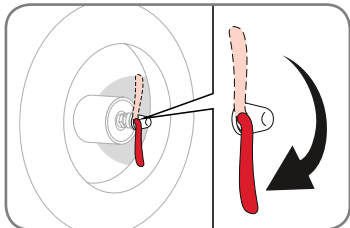

### Ta bort framhjul

1. För snabbkopplingsspaken från låst eller helt stängt läget till helt öppet läge.
2. Lyft framhjulet några cm från marken och knacka med handflatan på ovansidan av hjulet för att lossa det från framgaffeln.

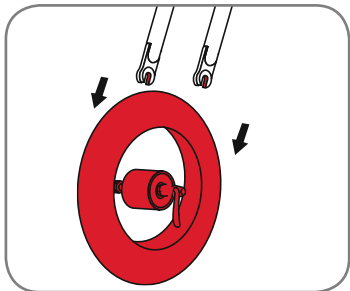

NO

Bruksveiledning

spaken ikke lager et merke i hånden din, er strammingen ikke tilstrekkelig.

For å lukke hurtigtølerspaken ordentlig og sikre forhjulet i innfestingene, må du påse at akselen er i kontakt med øvre del av innfestingene på begge sider. Men hjulet holdes i denne stillingen, dreier du hurtigtølerspaken oppover og inn i den helt lukkede stillingen.

### Ta av forhjulene

1. Før hjulets hurtigtølerspak fra den låste eller helt lukkede stillingen til den helt åpne stillingen.
2. Løft forhjulet et par centimeter opp fra bakken og slå på den øvre delen av hjulet med håndflaten for å slå hjulet ut av forgaffelen.

FI

Käyttöohje

ympärille eikä pikalukituksen vipu jätä kämmeneesi selvää jälkeä, kiristysvoima ei ole riittävä.

Tarkasta, että akseli on kummallakin puolella haarukkapään hahlon yläreunaa vasten. Siten voit varmistaa, että pikalukitusmekanismi on sulkeutunut kokonaan ja etupyörä on lukittunut moitteettomasti haarukkapäihin. Pidä pyörää tässä asennossa ja käännä samalla pikalukitusvipua ylöspäin täysin lukittuun asentoon.

### Etupyörän irrottaminen

1. Siirrä pyörän pikalukitusvipu lukitusasennosta (tai täysin suljetusta asennosta) täysin avoimeen asentoon.
2. Nosta etupyörää muutaman senttimetrin verran maasta ja lyö pyörää yläpuolelta kevyesti kämmenellä siten, että pyörä irtoaa etuhaarukasta.

## 5. Användning

### 5.1 Lämplighet och allmänna anmärkningar

**WARNING!** Innan några inställningar görs på vagnen måste den vara parkerad på en jämn yta och bromsen vara ansatt. Barnet får inte sitta i sätet vid justering.

#### Ålderrekommendationer

Rekommenderad användning	Ålder
Med babylift (Endast gång)	Nyfödd till 9 kg
Med babykydd (Endast gång)	Nyfödd till 13 kg
Cityläge	6 månader till 3 år eller 17 kg
Sportläge	9 månader till 3 år eller 17 kg

Följ avsnitt „5.4 Använda vagnen i sportläge“ när vagnen används för jogging eller i terräng.

## 5. Bruk

### 5.1 Egnethet og generelle merknader

**ADVARSEL!** Før du justerer på vognen, må du passe på at den står på et rett underlag og at bremsen er på. Det skal ikke sitte noe barn i vognen når du justerer den.

#### Aldersanbefaling

Anbefalt bruk	Ålder
Med bæresete (kun walk/spaser)	Fra fødselen - til 9 kg vekt
Med barnesete (kun "walk"/spaser)	Fra fødselen - til 13 kg vekt
Gå-modus	6 måneder - 3 år eller 17 kg vekt
Sports-modus	9 måneder - 3 år eller 17 kg vekt

Når vognen brukes for jogging eller i terrenget, er det viktig at du følger anvisningene i avsnittet „5.4 Bruke vognen i sports-modus“.

## 5. Käyttö

### 5.1 Sopivuutta koskevat tiedot ja yleisiä huomautuksia

**VAROITUS!** Ennen kuin teet mitään säätöjä lastenrattaisiin, varmista, että se on pysäköitynä tasaisella alustalla ja että jarru on päällä. Varmista myös aina ennen säätötoimenpiteiden aloittamista, että lapsi ei istu istuimella.

#### Ikäsuosituksia

Suosittelava käyttö	Ikä
Kantokopalla varustettuna (vain kävely)	Syntymästä 9 kg:n painoon
Turvakaukalolla varustettuna (vain kävely)	Syntymästä 13 kg:n painoon
Kaupunkikäyttö	6 kuukautta - 3 vuotta tai 17 kg:n painoon
Urheilukäyttö	9 kuukautta - 3 vuotta tai 17 kg:n painoon

Muista noudattaa luvun „5.4 Rattaiden käyttö urheilutilassa“ ohjeita käyttäessäsi rattaita lenkkeilynt yhteydessä tai maastossa.

**Gränsvärden för last och vikt**

**WARNING!** Lägg inga vassa föremål i ryggstödsfickan. Om barnet lutar sig bakåt mot vassa föremål i ryggstödsfickan kan det skadas.

För att BOB Revolution® PRO ska kunna användas på ett säkert sätt är det viktigt att du respekterar följande viktgränsvärden för vagnen:

- Maximal vikt för barn i vagnen: 17 kg
- Maximal vikt i Low Boy-shoppingkorgen: 4 kg
- Maximal vikt i ryggstödsfickan: 1 kg

**5.2 Fälla upp produkten**

**WARNING!** Se till att alla låsenheter är inkopplade före användning.

**WARNING!** Se till att barnet alltid hålls på avstånd när produkten fälls upp och ned.

1. Lyft den röda ramens frikopplingshandtag vertikalt. Låt däckan ligga mot marken när vagnens svängarmar börjar svängas upp.

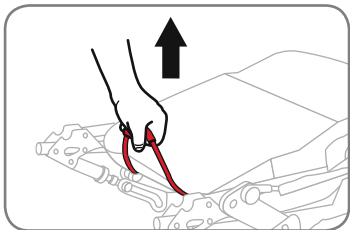
**Last- og vektbegrensninger**

**ADVARSEL!** Legg aldri skarpe gjenstander i lommen bak på setet. Et skarp gjenstand i lommen bak på setet kan skade barnet hvis det lener seg bakover.

For å bruke BOB Revolution® PRO på en sikker måte er det viktig at du følger disse begrensningene for hvor mye vekt den kan bære:

- Maksimal barnevekt: 17 kg
- Maksimal vekt i handlekurven: 4 kg
- Maksimal vekt i lommen på seteryggen: 1 kg

**5.2 Slå opp vognen**

**ADVARSEL!** Forviss deg om at alle arreteringspunkter er låst før bruk.

**ADVARSEL!** Hold barnet unna når vognen legges sammen og settes opp.

1. Løft det røde utløserhåndtaket oppover. Hold hjulene på bakken mens svingarmen på vognen begynner å åpne seg.

**Kuorma- ja painorajat**

**VAROITUS!** Älä laita teräviä esineitä selkänöjan säilytystaskuun. Selkänöjan säilytystaskussa oleviin teräviin esineisiin nojaaminen voi aiheuttaa lapselle vammoja.

Seuraavien painorajojen noudattaminen on BOB Revolution® PRO -lastenrattaiden turvallisen käytön kannalta on tärkeää:

- Matkustajan enimmäispaino: 17 kg
- Tavarakorin sisällön enimmäispaino: 4 kg
- Selkänöjan säilytystaskun sisällön enimmäispaino: 1 kg

**5.2 Tuotteen taittaminen auki**

**VAROITUS!** Tarkasta ennen käyttöä, että lukituslaitteet ovat lukittuna.

**VAROITUS!** Ehkäise tapaturmat huolehtimalla siitä, että lapsesi ei oleskele rattaiden läheisyydessä taittaessasi rattaat auki tai kokoon.

1. Nosta rungon punaista vapautuskahvaa suoraan ylöspäin. Pidä rattaiden renkaat maassa, kun kääntövarsi alkaa kääntyä avoimeen asentoon.

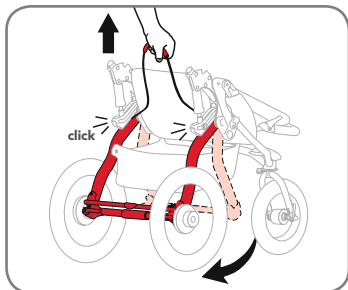

2. Vagnens svängarm kommer att svängas till öppet och låst läge.

2. Svingarmen på vognen vil svinge til en åpen og låst stilling.

2. Rattaiden kääntövarsi kääntyy avoimeen asentoon ja lukittuu paikalleen.

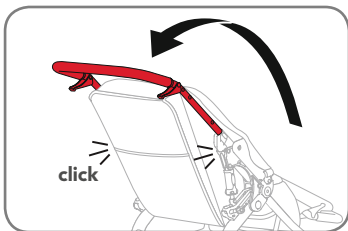

3. Lyft handtaget uppåt och tillbaka till låst och upprätt läge.

3. Løft håndtaket opp og tilbake til en låst stilling rett opp.

3. Nosta työntöaisaa ensin ylöspäin ja sitten taaksepäin, jolloin työntöaisa lukittuu pystyasentoon.

### 5.3 Fälla ihop produkten

### 5.3 Legge sammen vognen

### 5.3 Tuotteen taittaminen kokoon

**WARNING!** Se till att alla låsenheter är inkopplade före användning.

**WARNING!** För att förebygga skador ska du alltid hålla ditt barn på avstånd när produkten fälls upp och ned.

**ADVARSEL!** Forviss deg om at alle arreteringspunkter er låst før bruk.

**ADVARSEL!** Hold barnet unna når vognen legges sammen og settes opp.

**VAROITUS!** Tarkasta ennen käyttöä, että lukituslaitteet ovat lukittuna.

**VAROITUS!** Varmista, että lapsesi ei pääse kulkemaan tuotteen läheisyyteen silloin, kun taitat tuotteen auki tai kokoon.

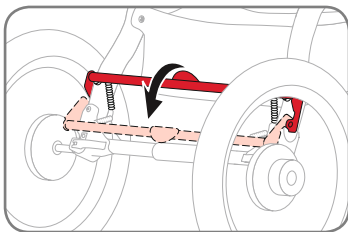

1. Ansätt parkeringsbromsen, lyft barnet från sätet och töm Low Boy-shoppingkorgen och fickorna.

1. Sett parkeringsbromsen i låst stilling, ta barnet ut av setet og fjern innholdet fra handlekurven og lommene.

1. Kytke seisontajarru lukitusasentoon, siirrä lapsi pois istuimelta ja tyhjennä tavarakorin ja taskujen sisältö.

SE

Bruksanvisning

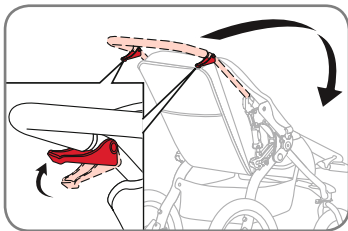

2. Tryck ihop båda handtagskopplingsspakarna samtidigt. Vrid handtaget framåt mot sätet.

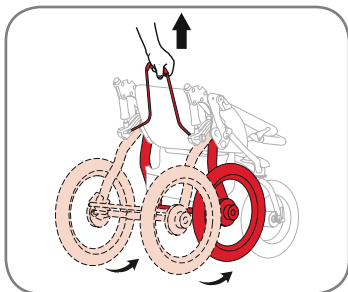

3. Lyft den röda ramens kopplingshandtag med ett snabbt och kort ryck. Låt däckena vara i kontakt med marken, när vagnen fälls ihop mot framhjulet.

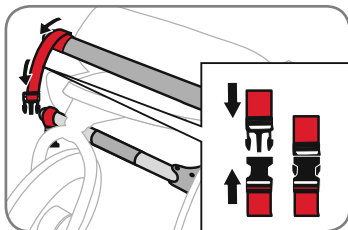

4. Fäll ihop vagnen och lås den i detta läge med klämman till handledsremmen.
5. Ta av fram- och bakhjulen för att göra den ännu mindre. Se avsnitt „4. Ihopsättning“.

#### 5.4 Använda vagnen i sportläge

Följ anvisningarna nedan när du använder din BOB-vagn i city-/sportläge:

NO

Bruksveiledning

2. Trykk de to utløserne på håndtaket samtidig. Drei håndtaket forover, ned mot setet.

3. Trekk kort og raskt, og løft det røde utløserhåndtaket oppover. Hold hjulene på bakken når vognen folder seg sammen mot forhjulet.

4. Legg vognen flatt ned og bruk spennen på handledsstroppen til å sikre vognen i sammenslått tilstand.

5. For å gjøre den enda mindre kan du ta av hjulene foran og bak. Se avsnitt „4. Montering“.

#### 5.4 Bruke vognen i sportsmodus

Pass på å følge disse anvisningene når du bruker BOB-vognen i gåmodus/i terrenget:

FI

Käyttöohje

2. Paina kumpaakin työntöaisan lukituksen vapautusvipua samanaikaisesti. Käännä työntöaisaa eteenpäin istuimen päälle.

3. Nosta rungon punainen vapautuskahva ylös lyhyellä, nopealla nykäisyliikkeellä. Pidä rattaiden renkaat maassa samalla, kun rattaat painuvat kokoon etupyörän suuntaan.

4. Taita rattaat täysin kokoon ja lukitse rattaat tähän asentoon rannelenkin avulla.

5. Rattaat vaativat vieläkin vähemmän tilaa, mikäli rattaiden etupyörä ja takapyörät irrotetaan. Ks. luku „4. Kokoaminen“.

#### 5.4 Rattaiden käyttö urheilutilassa

Muista noudattaa seuraavia ohjeita käyttäessäsi BOB-lastenrattaita kaupunki-/urheilutilassa:

**VARNING!** Kör aldrig vagnen i terräng medan den är i stadsläge.

**VARNING!** Använd aldrig några tillbehör som babyskydd eller babyliftar när du använder vagnen för löpning/joggning eller i terräng.

**VARNING!** Att använda vagnen i sportläge för barn under 9 månader kan utgöra en allvarlig hälsorisk och påverka deras fysiska utveckling.

**VARNING!** Vid löpning/joggning eller vid körning i terräng ska alltid vagnssätet vara i helt upprätt läge. Vid löpning/joggning eller vid körning i terräng med lutat säte lutat kan vagnens stabilitet gå förlorad, med skador som följd.

**ADVARSEL!** Bruk ikke vognen i gå-modus når du beveger deg i terrenget.

**ADVARSEL!** Bruk aldri tilleggsutstyr, som barne- eller bæreseter, på vognen når du bruker den i terrenget eller til å jogge med.

**ADVARSEL!** For barn som er under 9 måneder og ikke kan sitte selv, kan bruk av vognen i sports-modus være helseskadelig og ha negativ innflytelse på den fysiske utviklingen.

**ADVARSEL!** Ha alltid vognens sete i oppreist stilling når du løper/jogger eller bruker den i terrenget. Bruk av vognen når du løper/jogger eller i terrenget med seteryggen lagt ned, kan gjøre den ustabil og kan medføre skade.

**VAROITUS!** Älä koskaan kulje lastenrattaiden kanssa maastoon, mikäli rattaat ovat kaupunkikäytön tilassa.

**VAROITUS!** Älä koskaan käytä rattaissa lisäosia (esimerkiksi turvakaukaloa tai kantokoppaa) juostessasi/hölkätessäsi tai liikkuessasi maastossa lastenrattaiden kanssa.

**VAROITUS!** Alle 9 kuukauden ikäisten lasten matkustaminen lastenrattaissa altistaa lapset vakaville terveystriskeille, mikäli rattaita käytetään tällöin urheilukäytön tilassa. Seurauksena voi olla häiriöitä lasten fyysisessä kehityksessä.

**VAROITUS!** Siirrä rattaiden istuin aina täysin pystyasentoon juoksemisen/lenkkeilyn tai maastossa liikkumisen ajaksi. Jos istuin on juoksemisen/lenkkeilyn tai maastossa liikkumisen aikana kallistetussa asennossa, rattaat saattavat menettää tasapainonsa. Tästä voi olla seurauksena loukkaantuminen.

SE

Bruksanvisning

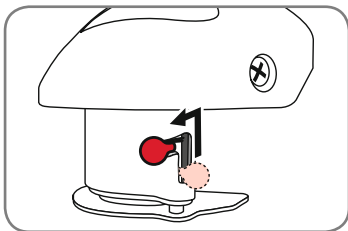

**Välja city- eller sportläge**  
Om framgaffeln är i ”**sportläge**” låses framgaffeln och framgaffeln/hjulet svänger inte åt vänster eller höger som det gör i ”**cityläge**”.

### Cityläge

Skjut svängratten uppåt och åt vänster. Gaffeln roterar nu 360 grader.

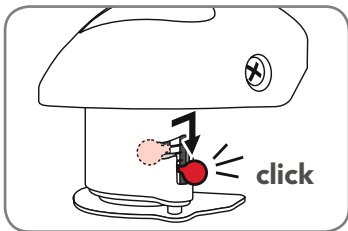

### Sportläge

Skjut svängratten åt höger. Ratten skjuts till nedre läget. Rotera gaffeln/hjulet tills det snäpper fast i framåtläge.

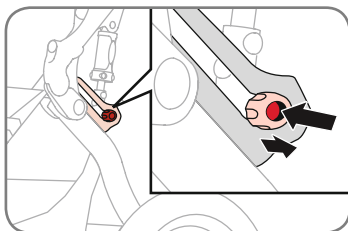

## 5.5 Välja stötdämparinställning

Lyft upp barnet från sätet, tryck ned ratten för stötdämparinställning samtidigt som du för den till önskat läge. Ratten snäpper fast när den är i rätt läge.

Gör om inställningen på motsatta sidan.

**OBS!** Varje gång vagnen fälls ihop kopplas stötdämparna om till det mjuka standardläget.

läge ①: Mjukare  
läge ②: Hårdare

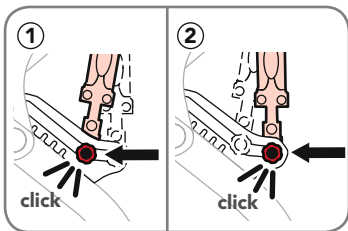

NO

Bruksveiledning

**Velge gå- eller sportsmodus**  
Hvis frontgaffelen er i ”**sportsmodus**” vil den være låst og frontgaffelen/forhjulet vil ikke dreie seg til venstre og høyre slik som i ”**gå-modus**”

### Gå-modus

Før vrideren oppover og mot venstre. Gaffelen vil dreie seg 360 grader.

### Sportsmodus

Før vrideren mot høyre. Vrideren vil skli inn i nederste posisjon. Drei på gaffelen/hjulet til det „klikker inn” i fremre stilling.

## 5.5 Velge støtdemping

Ta barnet ut av setet, trykk inn utløserknappen for støtdemperen og før vrideren samtidig til den ønskede stillingen. Vrideren vil smette på plass når den er i den riktige stillingen.

Gjenta dette på den motsatte siden.

**MERK:** Hver gang vognen legges sammen går den automatisk til stillingen Mykere.

Stilling ①: Mykere  
Stilling ②: Hardere

FI

Käyttöohje

**Kaupunki- tai urheilukäytön valinta**  
Jos etuhaarukka on „**urheilukäytön tilassa**“, haarukka on lukittunut paikalleen. Toisin kuin „**kaupunkikäytön tilassa**“ etuhaarukka/-pyörä ei pysty tällöin kääntymään vasemmalle tai oikealle.

### Kaupunkikäyttö

Nosta kääntövä nuppi ylös ja siirrä se vasemmalle. Haarukka kääntyy nyt 360 astetta.

### Urheilukäyttö

Siirrä kääntönuppi oikealle. Nuppi liukuu ala-asentoon. Käänä haarukkaa/pyörää, kunnes se lukittuu eteenpäin suunnattuun asentoon.

## 5.5 Vaimenninasetusten valinta

Siirrä lapsi pois istuimelta, paina vaimentimen vapautusnuppia ja siirrä nuppi samanaikaisesti haluamaasi asentoon. Nuppi lukittuu paikalleen, mikäli se on oikeassa asennossa.

Toista toimenpiteet vastakkaisella puolella.

**HUOMAUTUS:** Kun rattaat taitetaan kokoon, rattaiden vaimentimet siirtyvät automaattisesti vaimennusasentoon „pehmeä”.

Asento ①: pehmeä  
Asento ②: kova



## 5.6 Använda handbromsen

Handbromssystemet kan användas för att bromsa in eller stanna en vagn. Handbromssystemet är inte en parkeringsbroms.

Handbromssystemet har två kolvjusterare. Om du inte vet hur du ska använda kolvjusterarna ska du kontakta Britax kundtjänst eller besöka din lokala återförsäljare för hjälp.

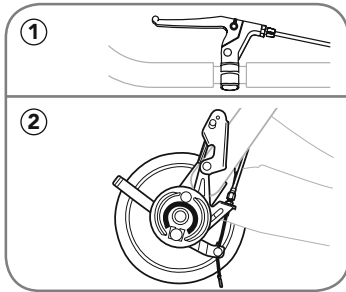

- ①: Handbromsspak
- ②: Trumbromsenhet

### Ställa in bromsarna

För att handbromssystemet ska fungera på rätt sätt är det viktigt att det ställs in korrekt. När bromssystemet är korrekt inställt ska hjulen rotera fritt när bromsspaken inte är ansatt. Gör så här för att kontrollera att bromssystemet fungerar som det ska: kontrollera om lämplig bromskraft tillförs när bromsspaken sätts an och om bromskraften är balanserad (eller tillgänglig överhuvudtaget) mellan höger och vänster bakhjul.

### 5.6.1 Justera bromskraften

Om korrekt bromskraft inte tillförs när bromsspaken trycks mot handtaget behöver bromsvajern

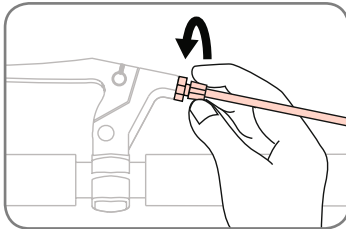

## 5.6 Bruke håndbromsen

Håndbromsesystemet kan brukes til å bremse ned eller stoppe vognen. Håndbromsesystemet er ikke en parkeringsbremse.

Håndbromsesystemet er utstyrt med to wirestrammer. Hvis du ikke er kjent med hvordan du bruker disse wirestrammerne, bør du kontakte Britax kundeservice eller spørre din lokale forhandler om hjelp.

- ①: Håndbromsespak
- ②: Trommelbremse

### Kontroll av riktig funksjon

For at håndbromsesystemet skal virke som det skal, er det viktig at det er justert på riktig måte. Når bremsesystemet er riktig justert, skal hjulene rotere fritt når bremsespaken ikke er trykket inn. For å kontrollere om bremsesystemet virker som det skal, må du sjekke om bremsekraften påføres når bremsespaken trykkes inn og se til at bremsekraften er balansert (jevnt fordelt) mellom høyre og venstre bakhjul.

### 5.6.1 Justere bremsekraften

Hvis det ikke påføres riktig bremsekraft når bremsespaken trykkes inn mot håndtaket,

## 5.6 Käsijarrun käyttö

Käsijarrujärjestelmää voi käyttää rattaiden nopeuden hidastamiseen tai pysäyttämiseen. Käsijarrujärjestelmää ei ole tarkoitettu seisontajarruksi.

Käsijarrujärjestelmä on varustettu kahdella kiristimellä. Jos et tiedä, miten kiristimiä käytetään, ota yhteyttä Britaxin asiakaspalveluun tai pyydä paikallista jälleenmyyjää opastamaan kiristinten käytössä.

- ①: Käsijarrun vipu
- ②: Rumpujarru

### Virheettömän toiminnan varmistaminen

Käsijarrujärjestelmän virheettömän toiminnan kannalta on tärkeää, että järjestelmä on säädetty oikein. Jos jarrujärjestelmä on säädetty oikein, pyörät pääsevät pyörimään vapaasti, mikäli jarruvipua ei ole kytketty päälle. Jarrujärjestelmän toiminnan voi varmistaa tarkastamalla, onko jarrutusvoima riittävä jarruvivun vetämisen aikana ja onko jarrutusvoima tasapainossa (ts. jakautuuko jarrutusvoima tasaisesti) vasemman ja oikean takapyörän välillä.

### 5.6.1 Jarrutusvoiman säätäminen

Jos jarrutusvoima ei ole riittävä vedettäessä jarruvipua työntöaisaa kohti, jarruvaijeria on kiristettävä.

SE

Bruksanvisning

spännas. För att **spänna** vajern lossar du låsringen och vrider kolvjusteraren i moturs riktning. Fäst kolvjusteraren i det nya läget genom att dra åt låsringen mot bromsspaksheten.

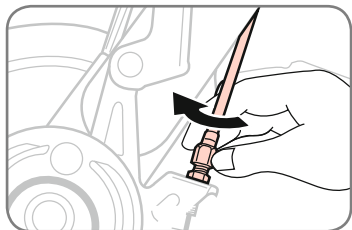

Om bakhjulen inte kan rotera fritt när bromsspaken är frikopplad ger den för hög bromskraft. Bromsvajern måste i så fall lossas. För att **lossa** vajern lossar du låsringen och vrider kolvjusteraren i medurs riktning. Lås kolvjusteraren genom att dra åt låsringen mot trumbromsens bakre platta.

Upprepa dessa justeringar tills bromskraften är rätt inställd på ett av bakhjulen och fungerar som den ska.

### 5.6.2 Balansera bromskraften

Innan det här steget utförs måste du kontrollera att bromskraften har ställts in enligt beskrivningen i „5.6.1 Justera bromskraften“.

Lokalisera det hjul som inte ger korrekt bromskraft. Spänn bromsvajern (på samma sätt som i steg ett) tills hjulet ger samma bromskraft som motsatta hjulet.

NO

Bruksveiledning

må du stramme bremsewiren. For å **stramme** wiren, løsner du låseringen og dreier wirestrammeren i retning mot klokken. Fest strammeren i den nye stillingen ved å skru til låseringen fast mot bremsepakholderen.

Hvis bakhjulene ikke roterer fritt når bremsespaken er i frigitt stilling, så er det for mye bremsekraft og bremsewiren må slakkes. For å **slakke** wiren løsner du låseringen og dreier wirestrammeren i retning med klokken. Fest strammeren ved å skru låseringen fast mot bakplaten på trommelbremsen.

Fortsett disse justeringene inntil det er oppnådd riktig bremsekraft på ett av bakhjulene og det virker som det skal.

### 5.6.2 Balansere bremsekraften

Før du starter dette trinnet, må du sjekke at bremsekraften er blitt justert riktig slik som ebskrevet under „5.6.1 Justere bremsekraften“.

Finn ut hvilket hjul som ikke har riktig bremsekraft. Stram bremsewiren (slik som i trinn én), inntil bremsekraften er lik den på det motsatte hjulet.

FI

Käyttöohje

Vaijeria voi **kiristää** avaamalla lukkomutterin ja kääntämällä kiristintä vastapäivään. Lukitse kiristin uuteen asentoonsa kiristämällä lukkomutteri jarruvivun runkoa vasten.

Jos takapyörät eivät pyöri vapaasti jarruvivun ollessa vapautetussa asennossa, jarrutusvoima on liian suuri, minkä vuoksi jarruvaijeria on löysättävä. Vaijeria voi **löysätä** avaamalla lukkomutterin ja kääntämällä kiristintä myötäpäivään. Lukitse kiristin uuteen asentoonsa kiristämällä lukkomutteri rumpujarrun taustalevyä vasten.

Jatka näitä säätötoimenpiteitä, kunnes jommankumman takapyörän jarrutusvoima on sopiva ja jarru toimii moitteettomasti.

### 5.6.2 Jarrutusvoiman tasapainottaminen

Varmista ennen tähän kohtaan siirtymistä, että jarrutusvoima on säädetty oikein kohdan „5.6.1 Jarrutusvoiman säätäminen“ ohjeiden mukaisesti.

Etsi pyörä, jonka jarrutusvoima on virheellinen. Kiristä jarruvaijeria (kohdan 1 ohjeiden mukaisesti), kunnes jarrutusvoima on sama kuin vastakkaisen pyörän kohdalla.

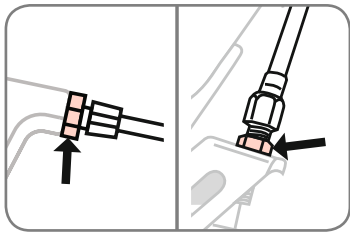

**OBS:** Alla justerskruvar har låsringer som förhindrar att inställningen ändras. Se alltid till att låsringarna sitter åt ordentligt.

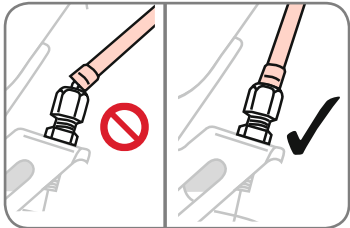

**OBS:** Kontrollera att alla bromsvajrar och deras nipplar sitter ordentligt i respektive håll i kolvjusterarna.

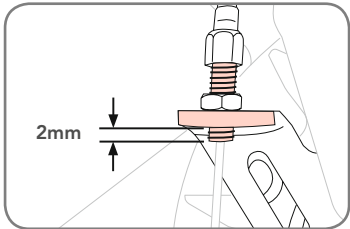

**VARNING!** Justerskruvarna får inte vara helt utskruvade ur bromsens bakplatta. Kontrollera att de sitter sticker ut minst 2 mm på motsatt sida om bakplattan. I annat fall finns risk för att skruven skär, vilket potentiellt leder till att bromskraften går förlorad med en olycka med skada eller dödsfall som följd.

**MERK:** Det er låseringer på alle justeringsskruene for å hindre dem i å endre stilling. Pass alltid på at låseringene er godt tilskrudd.

**MERK:** Pass på at alle bremsewirer og niplene på wireendene er riktig plassert i det respektive hullet på wirestrammerne.

### **ADVARSEL!**

Justeringsskruene må aldri skrus helt ut av bakplaten på bremsen. Pass på at de sticker gjennom bakplaten slik at det sticker ut minst 2mm på motsatt side. Hvi dette ikke er tilfellet er det fare for at skruen vil skjære seg med mulig tap av bremsekraft som fører til en ulykker med alvorlige skader eller død som resultat.

**HUOMAUTUS:** Kaikissa säätöruuveissa on lukkomutterit, jotka estävät säätöruuvien asennon muuttumisen. Varmista aina, että lukkomutterit on kierretty tiukasti kiinni.

**HUOMAUTUS:** Varmista, että kaikki jarruvaijerit ja vaijerin kuoren päätykappaleet ovat asettuneet moitteettomasti paikalleen kiristinten reikään.

**VAROITUS!** Säätöruuveja ei saa poistaa kokonaan jarrun taustalevystä. Varmista, että ruuvit yltävät taustalevyn vastakkaisella puolella vähintään 2 mm levyn ulkopuolelle. Jos näin ei ole, ruuvi saattaa katketa, mistä voi olla seurauksena jarrutusvoiman katoaminen. Tämä voi puolestaan johtaa vakavaan tai jopa hengenvaaralliseen loukkaantumiseen.

## 5.7 Använda parkeringsbromsen

### **WARNING!**

Parkeringsbromsen är inte utformad som en stoppbroms. Bromsen ska inte användas för att sakta ned farten för vagnen, för om detta görs kan det leda till att vagnen stannar plötsligt, vilket i sin tur leder till minskad kontroll.

**WARNING!** Parkera inte i sluttningar. Parkeringsbromsen är endast avsedd för parkering av vagnen på plant underlag. Parkering i sluttningar kan leda till att den välter eller rullar iväg.

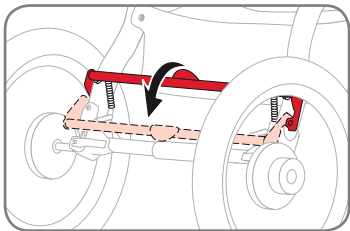

För att ansätta parkeringsbromsen trycker du ned bromsspaken till låst läge med foten på den röda fotpedalen. Se till att hela låssprinten förs in i låsskivan.4

Försök rulla vagnen framåt och bakåt med ansatt broms för att

## 5.7 Bruke parkeringsbromsen

### **ADVARSEL!**

Parkeringsbromsen er ikke beregnet på å stoppe vognen. Bremsen skal ikke brukes til å stanse eller sakne farten på sportsvognen siden det vil kunne gi en ukontrollert stopp.

**ADVARSEL!** Parker ikke vognen i hellende terreng. Parkeringsbromsen er bare ment å holde vognen på flatt underlag. Hvis vognen parkeres i helning kan den vippe eller begynne å rulle.

Før å sette på parkeringsbromsen trykker du bremsestangen nedover til den låste stillingen med foten på den røde pedalen – idet du passer på at låsestiften går helt inn i låseskiven.

For å forvisse deg om at bremsen sitter, kan du prøve å rulle vognen.

## 5.7 Seisontajarrun käyttö

**VAROITUS!** Seisontajarrua ei ole tarkoitettu pysäytysjarruksi. Jarrua ei saa käyttää rattaiden kulun hidastamiseen tai pysäyttämiseen, koska sillä jarruttaminen voi aiheuttaa rattaiden äkillisen pysäyksen ja hallinnan menetyksen.

**VAROITUS!** Älä pysäköi kalteville alustoille. Seisontajarru on tarkoitettu vain tasaisilla alustoilla pysäköimiseen. Jos rattaat pysäköidään kaltevalle alustalle, rattaat voivat kaatua tai vieriä pois paikaltaan.

Seisontajarru kytketään päälle painamalla jalalla jarrutangon punaista poljinta ja kääntämällä jarrutanko näin alas lukitusasentoon. Tällöin on myös varmistettava, että lukitustappi lukittuu moitteettomasti lukituslevyn sisään.

Jarrun kunnollisen lukituksen varmistamiseksi, kokeile liikuttaa

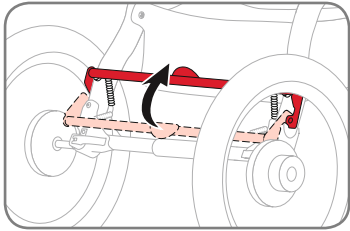

kontrollera att den ger önskad bromsverkan. Om vagnen inte rullar är bromsen korrekt inställd.

För att frikoppla parkeringsbromsen lyfter du den röda fotpedalen med foten tills bromsspaken återgår till helt olåst läge.

### 5.8 Justera handtaget

Håll de två frikopplingsknapparna på insidan av handtagsenheten intryckta medan handtaget höjs eller sänks till ett av de sju olika lägena.

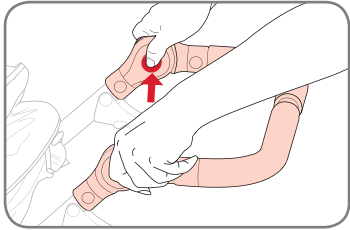

### 5.9 Kontrollera däcktrycket

**VARNING!** Använd aldrig vagnen med lågt däcktryck eller punktering, eftersom det kan leda till försämrad kontroll.

**VARNING!** Om däcken fylls över det maximala trycket som är instansat i däcket kan fälgen och/eller däcket skadas eller vagnen inte gå att styra med skada som följd.

Hvis vognen ikke lar seg rulle, er bremsen satt ordenlig på.

For å løsne parkeringsbromsen, løfter du opp fotpedalen med foten til bremsebøylen vipper opp i helt åpen stilling.

### 5.8 Justere håndtaket

Trykk ned og hold de to utløserknappene på innsiden av håndtaket nede mens du løfter og senker håndtaket til én av de sju individuelle stillingene.

### 5.9 Sjekke lufttrykket i dekkene

**ADVARSEL!** Bruk aldri vognen hvis dekkene har lite luft eller er punktert, det gir dårlig kontroll over vognen.

**ADVARSEL!** Oppumping av dekket over det angitte maksimumstrykket kan skade felgen og/eller dekket og medføre dårlig kontroll og mulig skade.

lastenrattaita ennen jarrun päälle painamista ja sen jälkeen. Jos lastenrattaat eivät liiku paikaltaan, jarru on kytkeytynyt moitteettomasti päälle.

Seisontajarru vapautetaan nostamalla punaista poljinta jalalla ylöspäin, kunnes jarrutanko palaa täysin lukitsemattomaan asentoon.

### 5.8 Kädensijan säätäminen

Paina kumpaakin lukituksen vapautuspainiketta kädensijan sisäpuolella ja nosta tai laske kädensija samalla johonkin seitsemästä eri lukitusasennosta.

### 5.9 Rengaspaineen tarkastus

**VAROITUS!** Älä käytä lastenrattaita, jos renkaiden ilmanpaine on liian pieni tai renkaat ovat täysin tyhjiä. Tällaisessa tapauksessa rattaat eivät enää ole hallittavissa.

**VAROITUS!** Vanne tai rengas voi vaurioitua, jos rengaspaine ylittää renkasiin merkityn enimmäistäyttöpaineen. Tästä voi olla seurauksena hallinnan menettäminen rattaista sekä loukkaantuminen.

SE

Bruksanvisning

Plasthjulen är klassade för ett maximalt däcktryck på 2 bar (30 psi). Det högsta tillåtna däcktrycket är instansat på hjulet bredvid luftventilen.

### 5.10 Justera spårvidden

**WARNING!** Testa inte att rulla vagnen med ett barn eller en passagerare i vagnen.

Om vagnen drar åt vänster eller höger medan framhjulen är i sportläge och vagnen är på ett plant underlag ska spårvidden justeras på det sätt som beskrivs i nedanstående steg:

1. Töm Low Boy-shoppingkorgen och fickorna.
2. Kontrollera däcktrycket
3. Använda vagnen i sportläge. Se avsnitt „5.4 Använda vagnen i sportläge“.
4. Ställ vagnen på ett jämnt underlag som är minst 5 meter långt.
5. Rikta in vagnen så att de bakre hjulaxlarna är lodräta mot en rak linje.

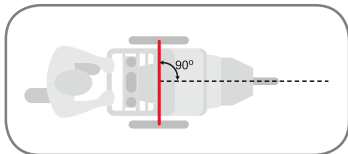
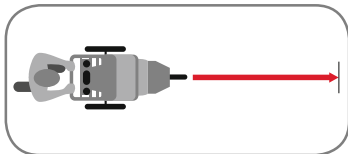

NO

Bruksveiledning

Hjul i plast tåler et maksimalt dekktrykk på 2 bar (30 psi). Det maksimale dekktrykket er gravert inn i hjulet ved siden av ventilen.

### 5.10 Tilpass retningslåsen

**ADVARSEL!** Ikke kjør testen med et barn eller noen andre i vognen.

Hvis vognen trekker til venstre når forhjulet er i sportsmodus og vognen er på et flatt terreng, justerer du springen slik det er angitt i de følgende trinnene:

1. Ta ut alt som ligger i kurven under og i lommene.
2. Sjekke lufttrykket i dekkene
3. Sett vognen i sports-modus. Se avsnitt „5.4 Bruke vognen i sports-modus“.
4. Plasser vognen på et stykke med jevnt underlag på omtrent 5 meter.
5. Rett inn vognen slik at bakakslene står vinkelrett mot en rett linje.

FI

Käyttöohje

XMuovipyörille määritetty enimmäistäyttöpaine on 2 baaria (30 psi). Enimmäistäyttöpaine on merkitty pyörään venttiilinvarren viereen.

### 5.10 Kulkulinjan säätö

**VAROITUS!** Älä päästä rattaita vierimään paikaltaan, jos rattaiden kyydissä on lapsi tai joku muu matkustaja.

Jos rattaat puoltavat vasemmalle tai oikealle etupyörän ollessa urheilukäytön tilassa ja rattaiden tasaisella alustalla, säädä kulkulinjaa seuraavien ohjeiden mukaisesti:

1. Tyhjennä tavarakori ja taskut.
2. Rengaspaineen tarkastus
3. Siirrä rattaat urheilukäytön tilaan. Ks. luku „5.4 Rattaiden käyttö urheilutilassa“.
4. Sijoi rattaat tasaiselle alustalle, jonka pituus on noin 5 metriä.
5. Suuntaa rattaat siten, että takapyörien akseli on kohtisuorassa suoraan viivaan nähden.

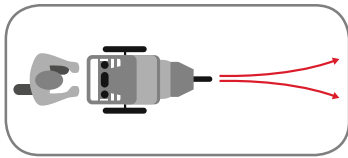

6. Kör vagnen rakt framåt och släpp den för att se om den drar åt höger eller vänster. Upprepa testet flera gånger. Fortsätt till „5.11 Fininställa spårvidden“ om vagnen konsekvent drar åt vänster eller höger

6. Skyv vognen rett forover og slipp for å se om den drar mot høyre eller venstre. Prøveskyv på nytt flere ganger. Hvis vognen hele tiden trekker mot venstre eller høyre, se „5.11 Fininnstille sporingen“

6. Työnnä rattaita suoraan eteenpäin ja irrota otteesi rattaista. Tarkkaile tällöin sitä, kaartavatko rattaat oikealle tai vasemmalle. Toista tämä „työntötesti“ useita kertoja. Jos rattaat puoltavat jatkuvasti vasemmalle tai oikealle, siirry kohtaan „5.11 Kulkulinjan hienosäätö“.

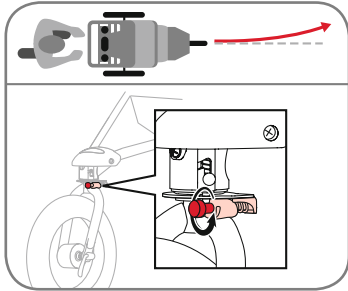

### 5.11 Fininställa spårvidden

Om vagnen drar åt vänster vrider du spårviddsratten medurs upp till ett halvt varv.

### 5.11 Fininnstille sporingen

Hvis vognen din trekker mot venstre, dreier du retningsknappen mot klokken inntil en halv omdreining.

### 5.11 Kulkulinjan hienosäätö

Jos rattaat puoltavat vasemmalle, käännä kulkulinjan säätönuppia enintään puoli kierrosta vastapäivään.

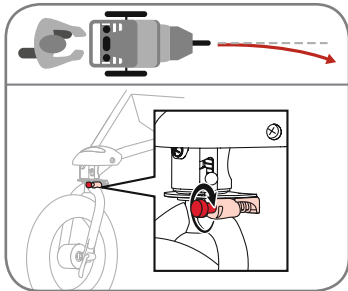

Om vagnen drar åt höger vrider du spårviddsratten medurs upp till ett halvt varv.

Hvis vognen din trekker mot høyre, dreier du retningsknappen med klokken inntil en halv omdreining.

Jos rattaat puoltavat oikealle, käännä kulkulinjan säätönuppia enintään puoli kierrosta myötäpäivään.

## 5.12 Sätta fast barnet säkert i sätet

**WARNING!** Använd alltid korrekt monterat och justerat bälte.

**WARNING!** Justera alltid om bältet när du ändrar barnets sätesposition.

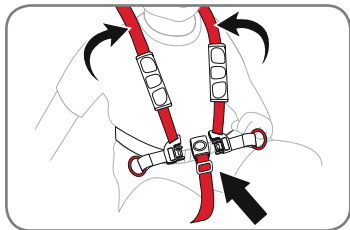

1. Vrid parkeringsbromshandtaget nedåt till låst position och sätt barnet i sätet.

2. Dra en axelrem över vardera axeln. Sätt bygelremmen mellan benen.

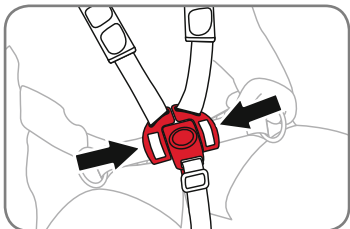

3. För in båda axelremsspännena i bygelremmens spänne.

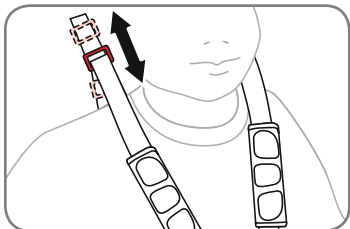

4. Justera höjden på axelremmen så att den sitter något ovanför barnets axel.

## 5.12 Sikre barnet i setet

**ADVARSEL!** Pass alltid på at selen er riktig tilpasset og sitter som den skal.

**ADVARSEL!** Husk å regulere vognselen når du endrer barnets sittestilling.

1. Skyv stangen på parkeringsbremsen ned i låst stilling og plasser barnet i setet.

2. Legg en skulderstropp over hver skulder. Plasser skrittroppen mellom beina.

3. Sett begge skulderstroppspennene inn i spennen på skrittroppen.

4. Juster lengden på skulderstroppene til litt over skulderen på barnet.

## 5.12 Lapsen turvalvajaat

**VAROITUS!** Käytä aina oikein kiinnitettyjä ja säädettyjä valjaita.

**VAROITUS!** Säädä aina valjaita, kun muutat lapsesi istuma-asentoa.

1. Paina seisontajarrun tanko alas lukittuun asentoon ja sijoita lapsi istuimelle.

2. Sijoita molemmat olkahihnat hartioiden päälle. Sijoita haarahihna kulkemaan jalkojen välistä.

3. Työnnä kummankin olkahihnan lukkokielet haarahihnan lukkoon.

4. Säädä olkahihnan korkeus siten, että hihna yltää hieman lapsen hartiakorkeuden yläpuolelle.



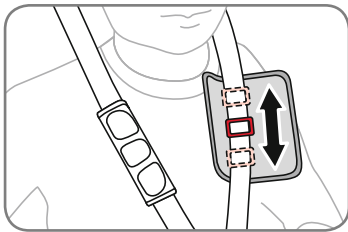

5. Öppna kardborrdynorna. För spännet uppåt eller nedåt för att justera remmarna. Säkerhetsbältena ska sitta bekvämt.

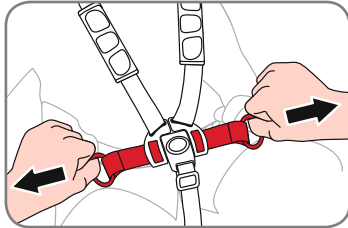

6. Justera lårremmarna så att de sitter bekvämt.

### 5.13 Luta sätet bakåt

**WARNING!** Lägg i parkeringsbromsen innan du gör några sätesinställningar.  
**WARNING!** Håll ordentligt i ryggstödet när du justerar vagnens sits.  
**WARNING!** När sätet är helt nedfällt är det större risk att den välter bakåt.  
**WARNING!** Vid löpning/joggning eller vid körning i terräng ska alltid vagnssätet vara i helt upprätt läge. Vid löpning/joggning eller

5. Åpne borrelåsene. Skyv spennen opp eller ned for å justere stroppene. Selen skal sitte godt og være behagelig.

6. Juster selen rundt livet til den sitter godt og er behagelig.

### 5.13 Legg setet bakover

**ADVARSEL!** Sett på parkeringsbromsen før du gjør noen setejusteringer.  
**ADVARSEL!** Hold godt i seteryggen når du justerer setet på vognen.  
**ADVARSEL!** Når seteryggen er lagt helt ned er det større risiko for at vognen tipper bakover.  
**ADVARSEL!** Ha alltid vognens sete i oppreist stilling når du løper/jogger eller bruker den i terrenget.

5. Avaa Velcro-tarrapehmusteet. Säädä hihnoja siirtämällä solkea ylös- tai alaspäin. Valjaiden tulee olla sekä tiiviisti kehoa vasten että tuntua silti miellyttäviltä pitää yllä.

6. Säädä lantiohihnat siten, että hihnat ovat sekä tiiviisti kehoa vasten että tuntuvat silti miellyttäviltä pitää yllä.

### 5.13 Istuimen kallistaminen taaksepäin

**VAROITUS!** Kytke aina seisontajarru päälle, ennen kuin ryhdyt säätämään istuinta.  
**VAROITUS!** Pidä lujasti kiinni selkänojasta, kun säädät lastenrattaiden istuimen.  
**VAROITUS!** Taaksepäin kaatumisen vaara kasvaa, mikäli istuin on kallistettu takimmaiseen asentoonsa.  
**VAROITUS!** Siirrä rattaiden istuin aina täysin pystyasen-

vid körning i terräng med lutat säte lutat kan vagnens stabilitet gå förlorad, med skador som följd.

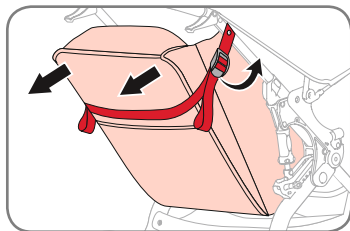

#### Luta sätet bakåt

1. Dra upp sätets lutningsspänne för att lossa lutningsremmarna.
2. Gör om inställningen på motsatta sidan.

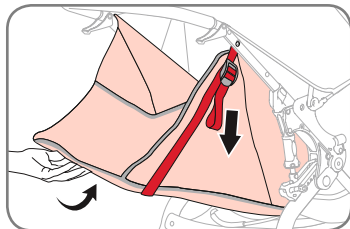

#### Återgå till upprätt läge

1. För att höja sätet lyfter du ryggstödet med en hand och drar lutningsremmen nedåt med den andra.
2. Gör om inställningen på motsatta sidan.

#### 5.14 Fästa handledsremmen

Handledsremmen förhindrar att vagnen rullar iväg om du tappar greppet om vagnen. När du använder vagnen ska remmen ligga runt handleden.

Bruk av vognen når du løper/ jogger eller i terrenget med seteryggen lagt ned, kan gjøre den ustabil og kan medføre skade.

#### Legge setet bakover

1. Trekk i setejusteringsspennen for å løсне justeringsstroppene for seteryggen.
2. Gjenta dette på den motsatte siden.

#### Sette tilbake i oppreist stilling

1. For å heve setet, løfter du seteryggen med én hånd og trekker justeringsstroppen for seteryggen ned med den andre.
2. Gjenta dette på den motsatte siden.

#### 5.14 Feste håndleddsstroppen

Håndleddsstroppen er ment å hindre at vognen ruller fra deg dersom du skulle slippe tak i den. Pass på at stroppen sitter godt på håndleddet ditt når du bruker vognen.

toon juoksemisen/lenkkeilyn tai maastossa liikkumisen ajaksi. Jos istuin on juoksemisen/lenkkeilyn tai maastossa liikkumisen aikana kallistettuna asennossa, rattaat saattavat menettää tasapainonsa. Tästä voi olla seurauksena loukkaantuminen.

#### Istuimen kallistaminen taaksepäin

1. Löysää selkänöjan hihnoja vetämällä selkänöjan hihnojen solkia ylöspäin.
2. Toista toimenpiteet vastakkaisella puolella.

#### Palauttaminen pystyasentoon

1. Nosta istuimen pystyasentoon nostamalla selkänöjaa toisella kädellä ja vetämällä toisella kädellä selkänöjan hihnaa alaspäin.
2. Toista toimenpiteet vastakkaisella puolella.

#### 5.14 Rannehinnan kiinnitys

Rannehinnan tehtävänä ehkäistä lastenrattaiden karkaaminen pois paikaltaan siinä tapauksessa, että otteesi rattaista sattuu irtoamaan. Varmista rattaiden käytön aikana, että hihnalenkki on moitteettomasti ranteesi ympärillä.

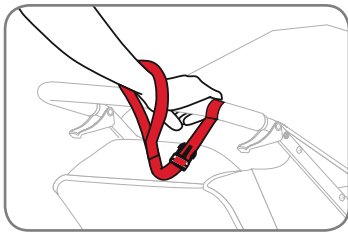

**VARNING!** Använd alltid handledsremmen för att förhindra att du tappar taget om vagnen.

Lägg remmen runt handleden.

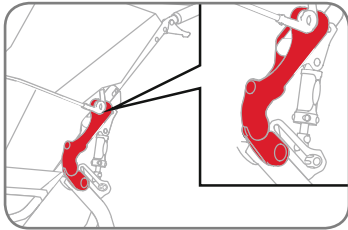

Den här BOB-vagnen är utrustad med en tillbehörsadapter som gör det möjligt att snabbt ansluta BOB-vagnstillbehör. Det är enkelt att montera BOB-tillbehören med en knapptryckning (lås- och frikopplingsmekanism). Se „7. Tillbehör till vagnen“ avsnittet i den här handboken för information om alla tillgängliga tillbehör.

### 5.16 Resesystemsadapter

**VARNING!** Följ bruksanvisningarna för babylyften och babyskyddet vid montering.

**VARNING!** Kontrollera alltid att babylyftens/babyskyddets Click & Go®-adapter är fullt inkopplad innan du använder vagnen.

**ADVARSEL!** Bruk alltid handledsremmen så ikke vognen ruller fra deg.

Legg løkken på remmen godt over händledet.

### 5.15 Adapter for tilbehør

Denne BOB-vognen er utstyrt med en adapter der du lett kan feste BOB vognstillbehør. BOB tilbehørsdelene festes enkelt med denne trykk-lås-og-slipp mekanismen. Se „7. Tilbehør til vognen“-avsnittet om tilbehørsdeler i denne håndboken for mer informasjon om alt vi kan tilby.

### 5.16 Travel System-adapter

**ADVARSEL!** Når du fester bæresete og barnesete er det viktig at du følger anvisningene som gjelder spesielt for produktet.

**ADVARSEL!** Du må alltid forvise deg om at Click & Go®-adapteren på bæresetet er riktig festet før du bruker vognen.

**VAROITUS!** Käytä aina rantehihnaa, jonka avulla voit varmistaa, että lastenrattaat eivät pääse irtautumaan.

Pujota lenkki pitävästi ranteeseesi.

### 5.15 Lisävarusteiden adapteri

Nämä BOB-lastenrattaat on varustettu lisävarusteiden adapterilla, jonka ansiosta BOB-lastenrattaiden lisävarusteet on helppo asentaa paikalleen. BOB lisävarusteiden kiinnittäminen on yksinkertaista ja helppoa painikkeella, lukolla ja vapauttimella. Tiedot kaikista saatavissa olevista lisävarusteista on ilmoitettu tämän oppaan luvussa „7. Lastenrattaiden lisävarusteet“.

### 5.16 Travel system -adapteri

**VAROITUS!** Muista noudataa kantokopan ja turvakaukaloiden kiinnittämisen yhteydessä kyseisten varusteiden käyttöohjeita.

**VAROITUS!** Varmista aina ennen lastenrattaiden käyttöä, että kantokopan/turvakaukalon Click & Go®-adapteri on lukittunut moitteettomasti paikalleen.

SE

## Bruksanvisning

BOB-babyskyddsadaptern gör det enkelt att montera alla babyskydd från Britax och BOB:s babylift i alla enskilda BOB-modeller.

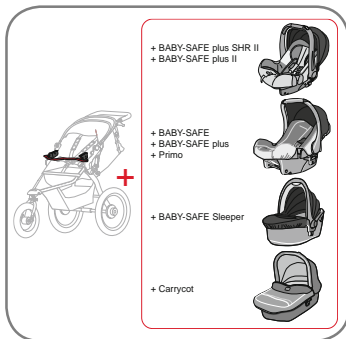

### Installation av resesystemsadaptern

För att montera lägger du bara Click & Go®-adaptarna över anslutningarna och trycker fast babyliften/babyskyddet i anslutningen. Adapterna snäpper fast med ett hörbart klick.

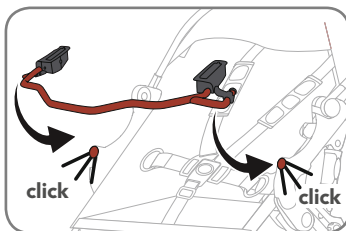

### Borttagning av resesystemsadaptern

Dra upp vänster och höger utlösare på Click & Go®-adaptern på babyliften/babyskyddet med båda händerna för att ta loss den/det från chassit.

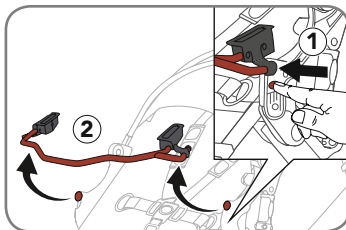

NO

## Bruksveiledning

BOB barneseteadapter gjør det mulig for deg å feste alle Britax barneseter samt BOB bæresete til alle enkle BOB-modeller.

### Montering av Travel System-adapteren

For å feste, plasserer du Click & Go® adapterne over festepunktene og trykker barnesetet/bæresetet inn i festepunktet. Adapterne klikker hørbart inn på plass.

### Demontering av Travel System-adapteren

For å løsne, bruker du begge hender til å trekke venstre og høyre spak på Click & Go® adapteren på bæresetet/barnesetet oppover, og trekker setet bort fra understellet.

FI

## Käyttöohje

BOBn turvakaukalon adapterin ansiosta kaikki Britax-turvakaukalot ja BOB-kantokoppa on helppo kiinnittää kaikkiin BOBn yhdellä istuimella varustettuihin rattaisiin.

### Travel system -adapterin asennus

Sijoita Click & Go® -adapterit kiinnittämistä varten rungon vastakappaleiden päälle ja paina kantokoppa/turvakaukalo vastakappaleiden sisään. Adapterien lukittumisen yhteydessä on kuultavissa napsahdusääni.

### Travel system -adapterin irrotus

Click & Go® -adapterin voi irrottaa vetämällä ensin kantokoppaan/ turvakaukaloon kiinnitetyn adapterin vasemman- ja oikeanpuoleista liipaisinta ylöspäin ja vetämällä tämän jälkeen kantokopan/ turvakaukalon irti rungosta.

### 5.17 Sätta dit regn- eller solskyddet

Regn- eller solskydd är tillvalsutrustning och ingår inte i förpackningen.

**WARNING!** När du använder regn- eller solskyddet måste bakre luckan placeras korrekt för att säkerställa luftflöde till barnet.

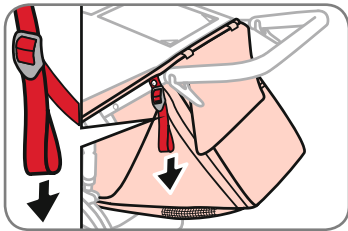

1. Dra i sätets lutningsremmar för att fälla upp sätet till upprätt läge.

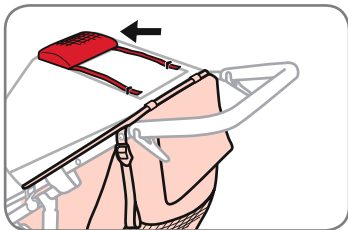

2. Lucka till förvaringsfönster i fickan för att ta fram sufflettremmarna.

### 5.17 Feste allværstrekket eller solskjermen

Allværstrekket eller solskjermen leveres som tilleggsutstyr og følger ikke med i boksen din.

**ADVARSEL!** Når du bruker allværstrekket eller solskjemen må bakstykket være plassert slik at det kommer tilstrekkelig frisk luft til barnet.

1. Trekk i justeringsstroppene for setet for å heve seteryggen til oppreist stilling.

2. Legg vindustrekket inn i lommen for å komme til kalesjestroppene.

### 5.17 Sade- tai aurinkosuojaan kiinnittäminen

Sade- tai aurinkosuoja ovat saatavissa lisävarusteena, eivätkä ne sisälly tuotepakkaukseen.

**VAROITUS!** Takaläppä on siirrettävä sopivaan asentoon sade- ja aurinkosuojaan käytön ajaksi, jotta lapsen luokse pääsee virtaamaan riittävästi ilmaa.

1. Nosta selkänoja pystyasentoon vetämällä selkänojan hihnoista.

2. Pakkaa ikkunapeite taskuun, minkä jälkeen kuomun hihat tulevat esiin.

SE

## Bruksanvisning

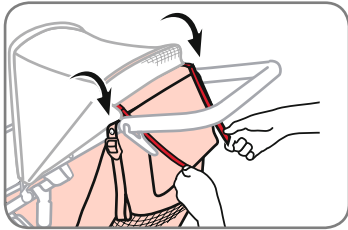

3. Dra i sufflettremmarna och sätt fast dem i kardborrbanden på baksidan av suffletten.

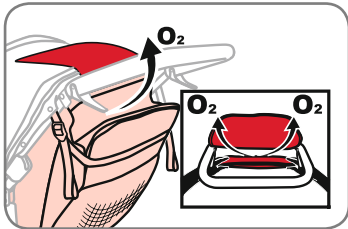

4. Öppna sufflettluckan och fäll upp suffletten. Sätt fast den med kardborrbanden. Inspektera öppningen på baksidan av vagnen för att se till att det finns plats mellan övre delen av ryggstödet och suffletten.

5. När regn- eller solskyddet har monterats måste du kontrollera att lufthålen på skyddet har fritt utrymme ovanför ryggstödet och att övriga lufthål är frilagda.

NO

## Bruksveiledning

3. Trekk i kalesjestroppene og fest dem til borrelåsene på baksiden av kalesjen.

4. Brett kalesjeklaffene opp og over kalesjen slik at borrelåsene forbindes med hverandre. Kontroller åpningen bak på vognen for å forvise deg om at åpningen mellom toppen av seteryggen og kalesjen ikke er tettet til.

5. Etter du har montert allværstrekket eller solskjermen, må du kontrollere at ventilasjonsåpningene på allværstrekket står rett overfor åpningen over seteryggen og at alle andre ventilasjonsåpninger er frie.

FI

## Käyttöohje

3. Vedä kuomun hihnoista ja kiinnitä hihnat kuomun taustapuolella oleviin Velcro-tarranauhoihin.

4. Käännä kuomun läppä ylös kuomun päälle ja kiinnitä läppä Velcro-tarranauhoilla. Tarkasta rattaiden taustapuolella oleva aukko ja varmista, että selkänojan yläosan ja kuomun välissä ei ole esteitä.

5. Varmista sade- tai aurinkosuojaan asentamisen jälkeen, että sadesuojaan tuuletusaukot ovat selkänojan yläpuolelle jäävän tyhjän tilan kohdalla ja että myös kaikki muut tuuletusaukot ovat avoimia.

## 6. Skötsel och underhåll

### Rengöring

Materialet är fläckresistensbehandlat vilket gör det lätt att rengöra. Använd en svamp med mild tvällösning och ljummet vatten (högst 38 °C). Skölj noggrant med rent vatten för att få bort tvålen och låt den sedan torka. Använd inte rengöringsmedel.

### Regelbundna kontroller

Vi rekommenderar att du inspekterar vagnen före varje användning. Kontrollera däcktrycket. Kontrollera att alla skruvar, kopplingspunkter och fästelement sitter ordentligt. Kontrollera att alla hjulen är ordentligt fastsatta. Kontrollera om det finns slitage i materialet. Vi rekommenderar att du tar med dig vagnen till en BOB-återförsäljare för regelbunden inspektion och service.

### Förvaring

Det är bäst att förvara vagnen inomhus när den inte används. Detta förlänger dess snygga utseende. Förlängd exponering för solens ultraviolettera strålar kan göra att tyg, däck och plastdelar tappar färg.

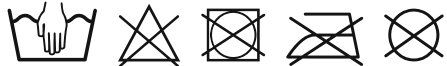

## 6. Pleie og vedlikehold

### Rengjøring

Stoffet er behandlet med et flekkavvisende middel som gjør rengjøringen enkel. Bruk en svamp med mildt såpeoppløsning i lunke vann (maksimumstemperatur 38 °C). Skyll godt med rent vann for å fjerne alle såperester og la lufttørke. Bruk ikke løsemiddel.

### Regelmessig kontroll

Vi anbefaler deg å sjekke vognen før hver gang du bruker den. Se på trykket i dekkene. Kontroller at skruer, koblingspunkter og fester sitter godt. Sjekk at alle hjulene sitter sikkert. Se etter rifter og sterk slitasje på stoffet. Vi anbefaler at du tar med sportsvognen til en autorisert BOB forhandler for regelmessig inspeksjon og service.

### Oppbevaring

Når vognen ikke er i bruk bør den oppbevares innendørs. På den måten holder den seg lenge. Lang tids eksponering for UV-stråler fra solen kan bleke og skade stoff, dekkene og deler i plast.

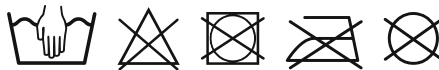

## 6. Hoito ja huolto

### Puhdistus

Kangas on varustettu likaa hylkivällä pinnoitteella, minkä ansiosta kangas on useimmiten helppo puhdistaa. Käytä puhdistamiseen sientä ja mietoa saippuaa sekä haaleaa vettä (lämpötila enintään 38 °C). Huuhtelee saippua huolellisesti pois kankaasta ja jätä kangas kuivumaan ilman vaikutuksesta. Älä käytä puhdistusaineita.

### Säännölliset tarkastukset

Suosittelemme, että tarkastat lastenrattaat ennen jokaista käyttöä. Tarkasta rengaspaineet. Tarkasta kaikkien ruuvien, kiinnityspisteiden ja kiinnikkeiden kiristys. Tarkasta kaikki pyörät varmistaaksesi, että ne ovat turvallisesti kiinnitettyt. Tarkasta kankaan kuluneisuus. Rattaat kannattaa viedä säännöllisesti valtuutetulle BOB-jälleenmyyjälle tarkastettavaksi ja huollettavaksi.

### Varastointi

Lastenrattaat kannattaa varastoida sisätiloissa, kun ne eivät ole käytössä. Siten ne säilyttävät kauniin ulkoasunsa kauemmin. Pitkäaikainen altistuminen auringon ultraviolettisäteilylle voi johtaa kankaan, renkaiden ja muoviosien värien haalistumiseen samoin kuin myös näiden osien vaurioitumiseen.



## 7. Tillbehör till vagnen

BRITAX har ett komplett tillbehörssortiment för din BOB Revolution® PRO-vagn. Besök vår webbplats för information.

### Regnskydd

Regnskyddet har en vattentät design som skyddar barnet från regn och vind, samtidigt som det går att se ut.

### Solskydd

Solskyddets specialdesignade meshskärm minskar solens skadliga UVA-/UVB-strålar och bidrar till att ge skydd mot vind och flygande insekter.

### Bricka

En bricka för mellanmål och koppar kan enkelt installeras i alla BOB-vagnar. Fälls ihop med vagnen.

### Transportväska

När du reser med tåg, flyg eller bil får du plats med hela BOB-vagnen i transportväskan.

Copyright © 2016

**BRITAX RÖMER Kindersicherheit GmbH**  
www.britax.com

## 7. Tilbehør til vognen

BRITAX tilbyr et komplett tilbehørssortiment til BOB Revolution® PRO-vognen din. Se nettsiden vår for mer informasjon.

### Allværstrekk

Allværstrekkets vannavstøtende design beskytter barnet ditt mot regn og vind samtidig som det kan titte ut på verden.

### Solskjerm

Det spesielle nettet i solskjermen reduserer virkningen av de skadelige UVA/UVB-strålene fra solen og beskytter mot vind og flyende insekter.

### Matbrett

Matbrettet festes lett til alle typer BOB-vogner slik at barnet har mat og drikke rett i nærheten. Kan sitte på når vognen legges sammen.

### Reisebag

Når du reiser med tog, fly eller bil kan du pakke alle enkle BOB sportsvogner for reisen i reisebagen.

Copyright © 2016

**BRITAX RÖMER Kindersicherheit GmbH**  
www.britax.com

## 7. Lastenrattaiden lisävarusteet

BRITAX illa on tarjota BOB Revolution® PRO -lastenrattaisiin kattava valikoima lisävarusteita. Yksityiskohtaiset tiedot varusteista on ilmoitettu verkkosivuillamme.

### Sade- ja tuulisuoja

Vedenpitävä sade- ja tuulisuoja suojaa lastasi sateelta ja tuulelta estämättä toisaalta lapsen mahdollisuutta tarkkailla ympäristöä.

### Aurinkosuoja

Erityisesti tähän aurinkosuojaan suunniteltu verkko vähentää altistumista terveydelle haitalliselle UVA/UVB-säteilylle sekä suojaa myös tuulelta ja hyönteisiltä.

### Tarjotin

Tarjotin on helppo asentaa BOB-lastenrattaisiin. Tarjottimella välipalat ja juomat ovat lapsesi käden ulottuvilla. Voi jäädä kokoontaittamisen yhteydessä rattaisiin.

### Säilytyslaukku

Säilytyslaukkuun voi sijoittaa matkan ajaksi kaikki BOB:n yhden istuimen rattaat, matkustatpa sitten junalla, lentokoneella tai autolla.

Copyright © 2016

**BRITAX RÖMER Kindersicherheit GmbH**  
www.britax.com





**Britax Excelsior Limited**  
1 Churchill Way West  
Andover  
Hampshire SP10 3UW  
United Kingdom

t +44 (0)1264 333343  
f +44 (0)1264 334146  
e [service.uk@britax.com](mailto:service.uk@britax.com)  
[www.britax.eu](http://www.britax.eu)

**BRITAX RÖMER**  
Kindersicherheit GmbH  
Blaubeurer Straße 71  
89077 Ulm  
Deutschland

t +49 (0)731 9345-199  
f +49 (0)731 9345-210  
e [service.de@britax.com](mailto:service.de@britax.com)  
[www.britax.eu](http://www.britax.eu)